

海上保安庁えりも型巡視船 PL-06 くりこま

JCG PATROL VESSEL ERIMO CLASS

PL-06 KURIKOMA

1/700 SCALE
スカイウェブシリーズ

J34

ENJOY YOUR
MODEL LIFE

■ピットロード

〒213-0015
川崎市高津区梶ヶ谷5-10-3
TEL 044-865-2460

↓ 作り始める前に

- 組み立てる前に一通り説明書を読んで下さい。
- 接着剤、塗料は別にお求め下さい。
- 接着剤、塗料を使用の際は換気を良くして下さい。
- 対象年齢は12歳以上とさせて戴きます。
- 細かい部品は誤飲などの危険がありますので、幼児の手の届かない所に置いて下さい。
- とがった部品を扱う場合は、手などに刺さないように注意して下さい。

↓ Read before assembly

- Read the instruction carefully before.
- Glue and paint are not included.
- Use cement sparingly and ventilate room while constructing.
- Recommended for children over 12 years old.
- This kit must be kept beyond the reach of children
- Test small parts be swallowed.
- Be careful to pointed parts.

↓ 組み立て途中の記号

- OP** 選びます
OPTIONAL
- RE** 切り取る
REMOVE
- PA** 塗装します
PAINT
- BE** ご注意
BE CAREFULL
- X2** 2個作る
MAKE 2pcs
- SO** 反対側も同じ
SAME OPPOSITE SIDE

・「くりこま」は救難強化型巡視船「えりも」型5番船として1999年に竣工した。当初の船名は「でじま」であったが、2005年(平成17年)に所属基地の変更により改名され、現在は第二管区の宮城県の塩釜海上保安部に活躍中である。

・本型は救難強化巡視船と呼ばれ、特殊海難等に特化した機能を有する。救難にあたる潜水士が乗船し、一般巡視船が対応困難な特殊海難に対応する為に、各種潜水装備やエンジンカッターなどの各種救難装備を多数搭載している。また救難に不可欠なヘリコプターとの連携の為に後部にヘリ甲板を装備している。また、近年の巡視船の役割として不審船対策テロ対策の観点から、35ミリ単装機関砲と20mm多銃身機銃を装備、又、重油流出に対応する為に油回収装置の運用能力も付加された。

このように海上で起こりうるあらゆる事柄に対処出来るのが本型である。

The KURIKOMA was completed in 1999 as the fifth ship of ERIMO type rescue-intensive patrol ship. Although her original name was DEJIMA, it was changed as she was transferred to another base.

Now she services in the 1st region of Maritime Safety Agency in Shioogama, Miyagi Prefecture.

The ERIMO type is called a rescue-intensive patrol ship and has specialized functions for marine disasters. With rescue divers are on board. It is loaded with lots of rescue equipment, such as diving gear and engine cutters.

And it has a flight deck for the purpose of cooperation with rescue helicopters. From the aspect of countermeasures against mystery boats and terrorists as recent roles of patrol ships, it is equipped with 35mm single and 20mm multiple machineguns.

Also an oil recovery unit is added for oil-spill disasters.

In this manner, the ERIMO type is capable of responding to various matters.

◆部品リスト

Aパーツ

- | | | | | |
|-------------|-----------------|-----------------|-------------------|-------------------|
| 1 船橋前面 | 15 船橋天板 | 9 アンカー×2 | 23 ボール | 37 主锚ウインチ |
| 2 船橋窓部 | 16 20mm機関砲フラット | 10 クレーンフラット(左) | 24 ライフコンテナ×6 | 38 マスト前脚 |
| 3 35mm機関砲台座 | 17 35mm機関砲アルワーク | 11 クレーンフラット(右) | 25 AS332L1ヘリ機体(右) | 39 レドームC |
| 4 20mm機関砲甲板 | 18 後部作業甲板 | 12 ライフコンテナ甲板(左) | 26 AS332L1ヘリ主脚×2 | 40 AS332L1ヘリ主ローター |
| 5 船体 | 19 上甲板 | 13 ライフコンテナ甲板(右) | 27 AS332L1ヘリ機体(左) | 41 ヘル212スキッド |
| 6 船橋(左) | Bパーツ | 14 クレーン(右) | 28 ヘル212機体(右) | 42 マスト後脚 |
| 7 船橋(右) | 1 20mm機関砲架台 | 15 クレーン(左) | 29 ヘル212機体(左) | 43 航海灯 |
| 8 煙突(右 外) | 2 20mm機関砲銃身 | 16 汎用クレーン×2 | 30 ヘル212ローター | 44 マスト頂部 |
| 9 煙突(右 内) | 3 ディスプレイ台A×2 | 17 シャフトステア×2 | 31 レドームA | 45 ビルドキール×2 |
| 10 煙突(左 内) | 4 ディスプレイ台B | 18 35mm機関砲操作部 | 32 レドームB(不要) | 46 下部船体 |
| 11 煙突(左 外) | 5 プロペラシャフト×2 | 19 35mm機関砲銃身 | 33 マストフラット | 47 船橋張り出し部(右) |
| 12 上構後部板 | 6 プロペラ×2 | 20 ポートダビット×4 | 34 レーダーA | 48 船橋張り出し部(左) |
| 13 上構天板 | 7 舵 | 21 7.5m型潜水支援艇 | 35 レーダーB | デカール |
| 14 船橋回廊 | 8 フィンスタビライザー×2 | 22 7m型高速警備救難艇 | 36 ウインチ×4 | |

1 船体 Hall

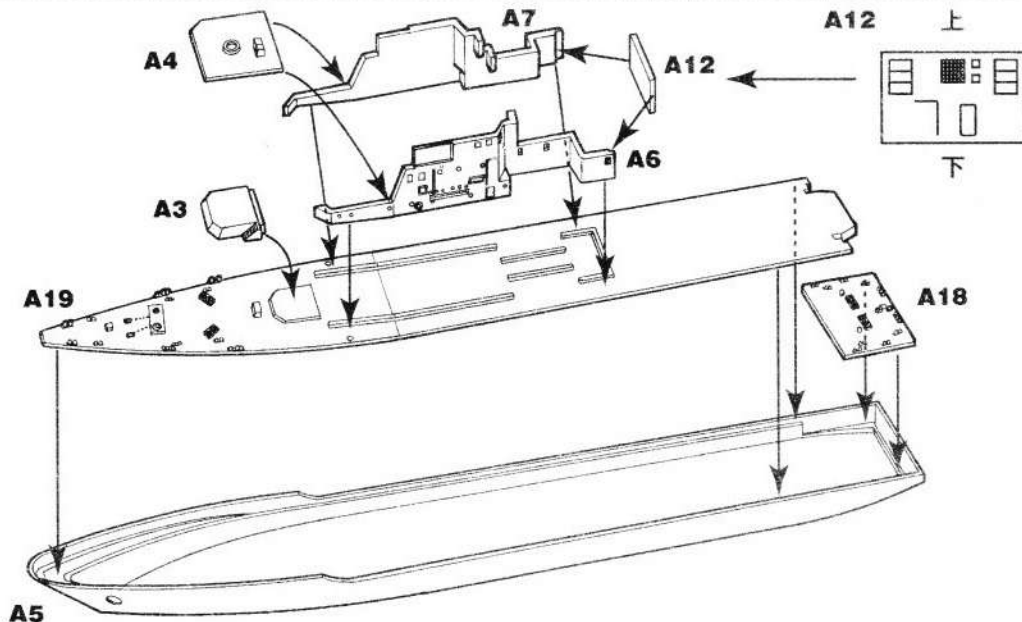

2 船橋の組立 1 BRIDGE 1

●以下の順で組んで下さい。
A17、A1、A13、A14。

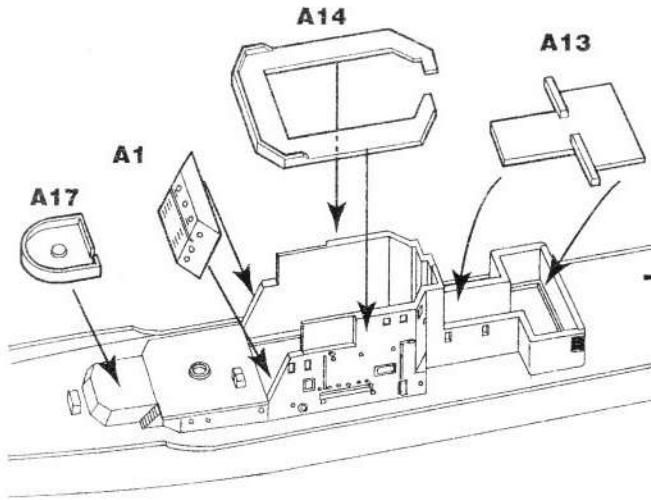

●以下の順で組んで下さい。
B47、B48、A2、A15。

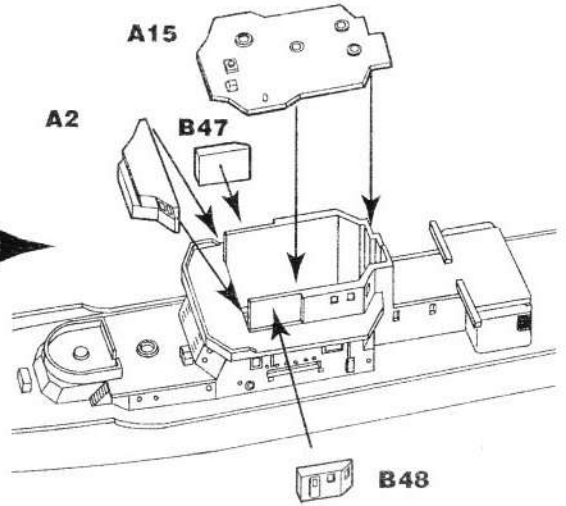

3 船橋の組立 2 BRIDGE 2

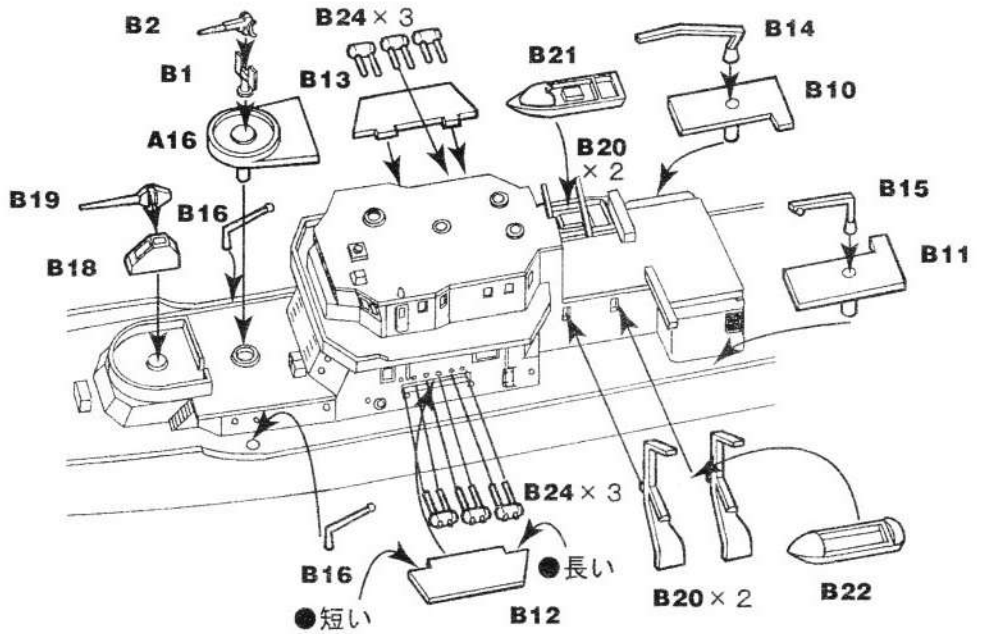

4 船橋の組立 3 BRIDGE 3

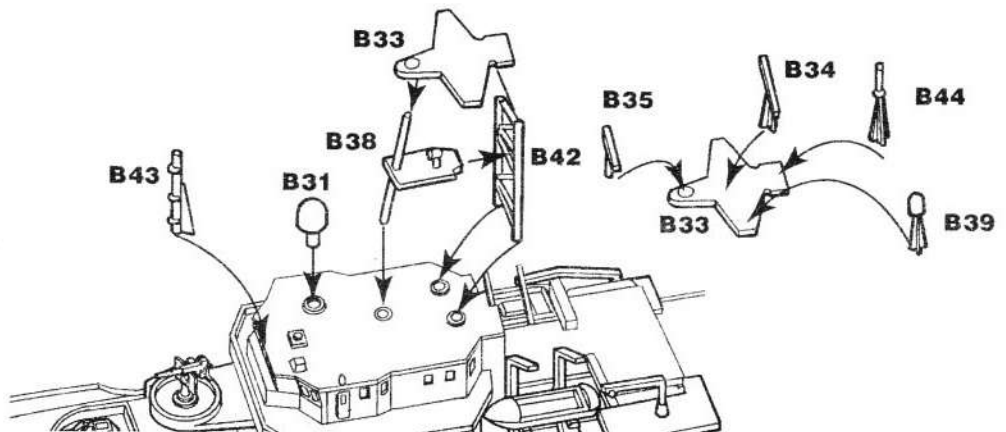

5 煙突部
FANNEL

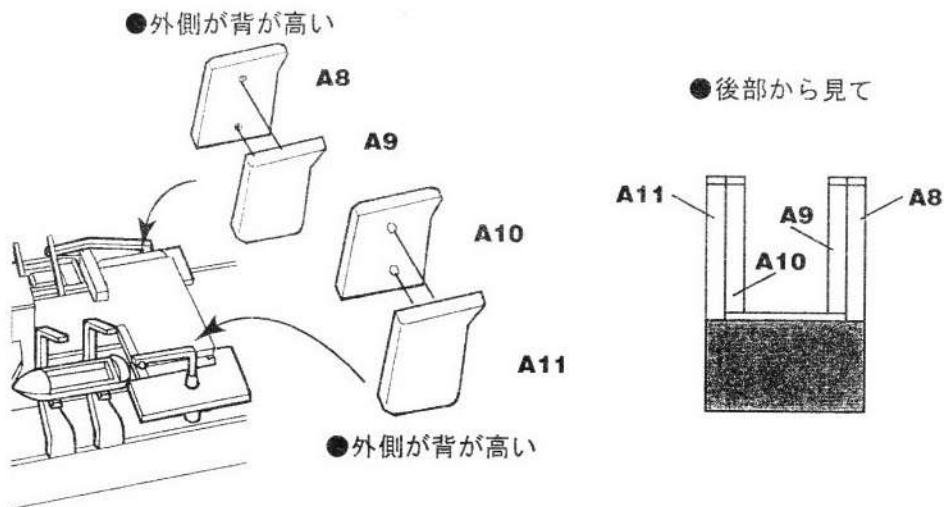

6 船体部品
HULL PARTS

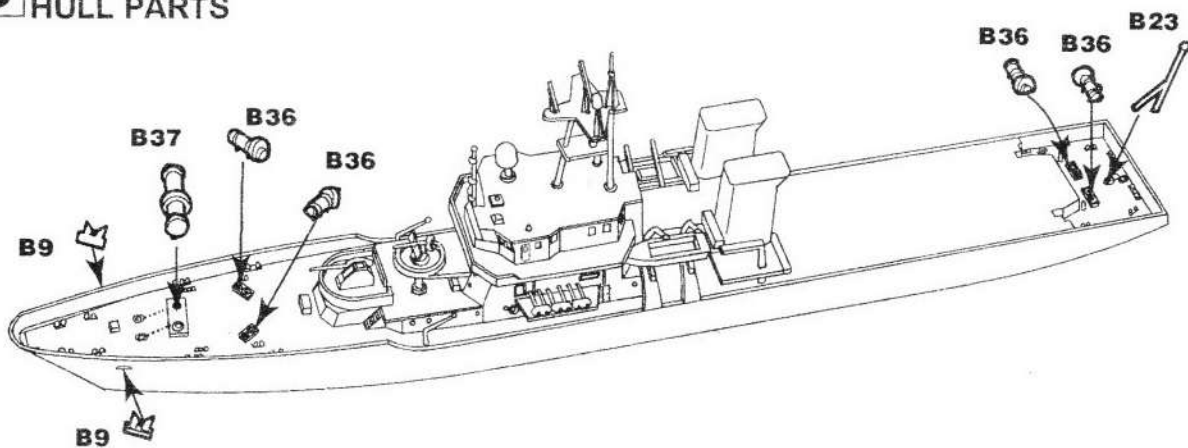

7 ヘリコプター
HELICOPTER

ベル212型中型回転翼航空機
MH BELL 212 TYPE

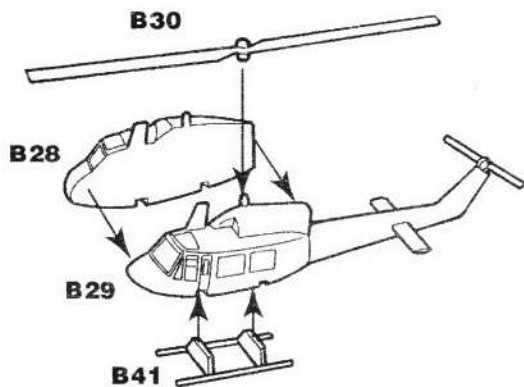

アエロスパシアルAS332L1型中型回転翼航空機
MH AEROSPATIALE AS332L1 TYPE

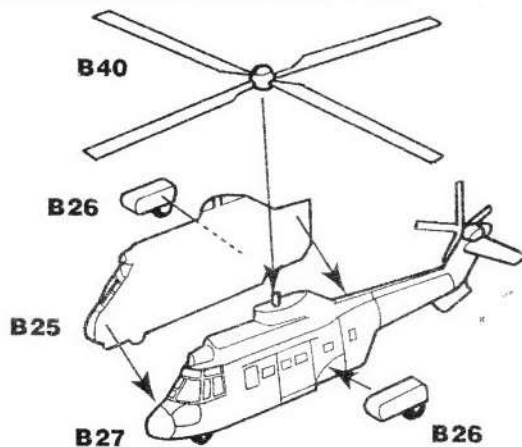

8 下部船体 LOWER HULL

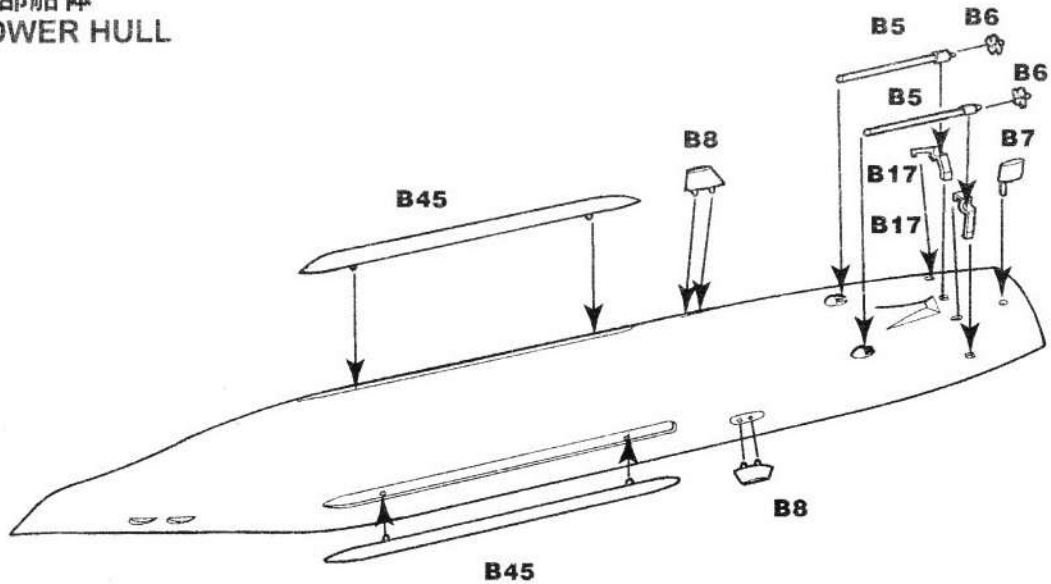

9 完成 COMPLETION

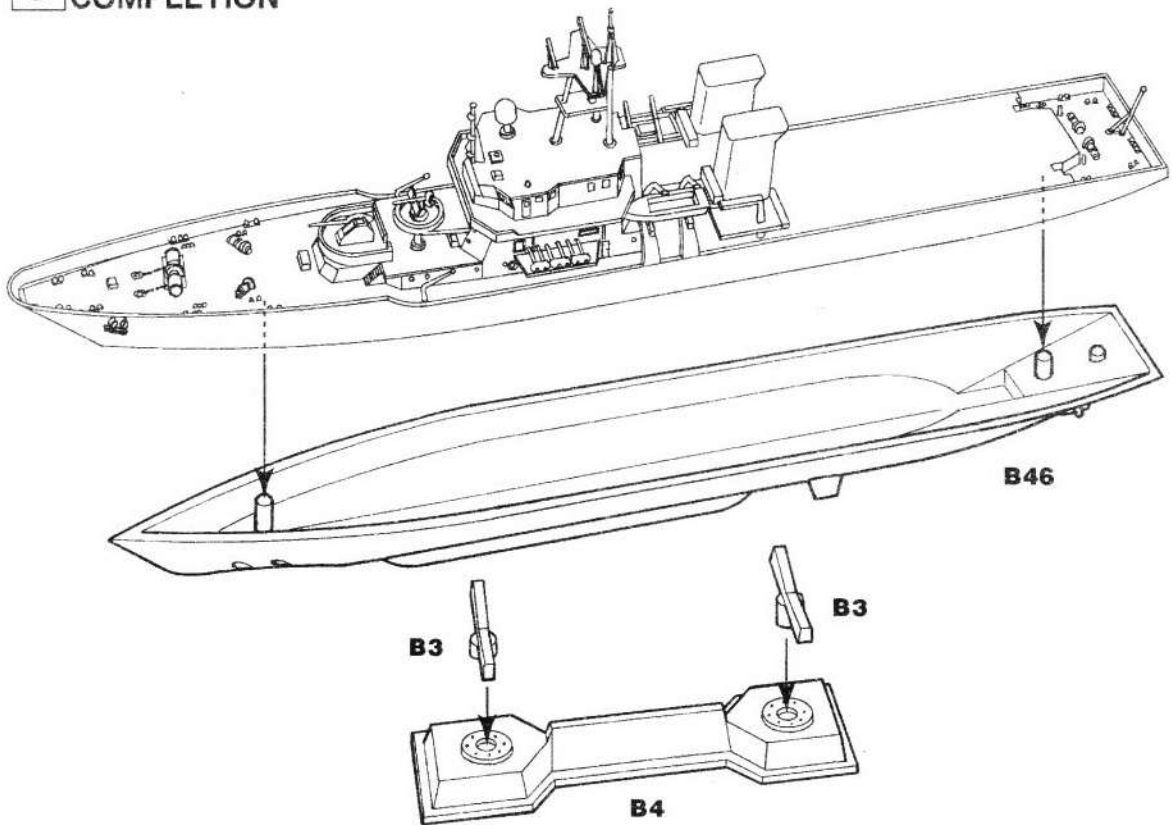

"CAUTION: NOT SUITABLE FOR CHILDREN UNDER 3 YEARS. CONTAINS SMALL PARTS."
 CERTAINS PRODUITS CONTIENNENT DES PIÈCES DE PETITE DIMENSION QUI NE CONVIENT PAS À UN ENFANT DE MOINS DE 3 ANS.
 VOORZICHT: NIJCHT VEUR KINDER ONTER 3 MONATEN - BEHÄLT KLEINE TEILE.
 PREZUČTO JEIN ADATTO-AL RAMBANI DE 3TA INFERNORE AL JE MESTI CONTIENI PICOLE OGGIETI.
 KAN GEVAAR OPLEYVEN VOOR KINDEREN TOT 3 JAAR BEVAT KLEINE ONDERDELEN.
 ATENCION: NO ES LUNVENIENTE PARA NIÑOS MENORES DE 3 AÑOS. CONTIENE PEQUEÑAS PIEZAS.
 ΠΡΟΣΟΧΗ: ΟΧΙ ΚΑΤΑΛΛΗΛΟ ΓΙΑ ΠΑΙΔΙΑ ΚΑΤΩ ΤΩΝ ΤΡΕΩΝ ΕΤΩΝ. ΕΠΕΞΕΙ ΜΙΚΡΑ ΤΕΜΑΧΙΑ.

●部品を紛失、及び破損した場合は右のカードの必要事項にもれなく記入し、必要な部品を○で囲み、郵便局の定額為替で代金をお送り下さい。弊社到着後発送致します。
 ●代金の合計が1,000円以下の場合には「郵便切手」でお支払い下さい。

★部品請求カード J34 「くりこま」

〒	
住所	
氏名	
電話	
A部品...1200円	B部品...1200円
デカール...400円	
送料・消費税込み	

PL-06 KURIKOMA

JCG

海上保安庁1,000トン型巡視船
PL-06 くりこま

SCALE
1/700

SKY WAVE SERIES
SW-1800

総トン数 LOAD 1,268t
 満載排水量 FULL LOAD 2,006t
 全長 LENGTH 91.50m
 全幅 BEAM MAX 11.00m
 全深 DEPTH 6.40m
 主機 MACHINERY DIESEL(ディーゼル)×2
 軸 SHaft 2軸 2-Shafts
 出力 HORSEPOWER 7,000hp
 航続距離 RANGE 3,044 NAUTICAL(浬)
 航速 SPEED 20.0knots(ノット)
 乗員 CREW 34men(名)
 武装 ARMAMENT 20mm多銃身機関砲
 35mm単装機関砲

■JCG ERIMO CLASS LIST 平成18年6月現在

船番号	艦名(現代船名)	就役	造船所	所属
PL-02	おじか 現えりも	1991/10/31	三井	釧路
PL-03	くだか	1994/10/25	函館	那覇
PL-04	さつま 現やひこ	1995/10/26	浦賀	新潟
PL-05	はかた	1998/11/26	石播	福岡
PL-06	でじま 現くりこま	1999/10/29	三井	塩釜
PL-07	さつま	1999/10/29	川崎	鹿児島
PL-08	もとぶ	2000/10/31	佐世保	那覇

■COLOR GUIDE

C 1	白	WHITE	C 33	艶消し黒	FLAT BLACK
C 7	茶	BROWN	C 34	スカイブルー	SKY BLUE
C 9	金	GOLD	C 59	サファリオレンジ	ORANGE (1)
C 26	ダックエッググリーン	DUCK EGG GREEN	C 65	インディブルー	BRIGHT BLUE
C 28	黒鉄色	STEEL	C 66	デイトナグリーン	BRIGHT GREEN
C 29	艦底色	HULL RED			

PC:PIT-ROAD SHIPS COLOR ビットロード艦船カラー
 C:GSI CREOS Mr. COLOR GSIクレオスミスターカラー

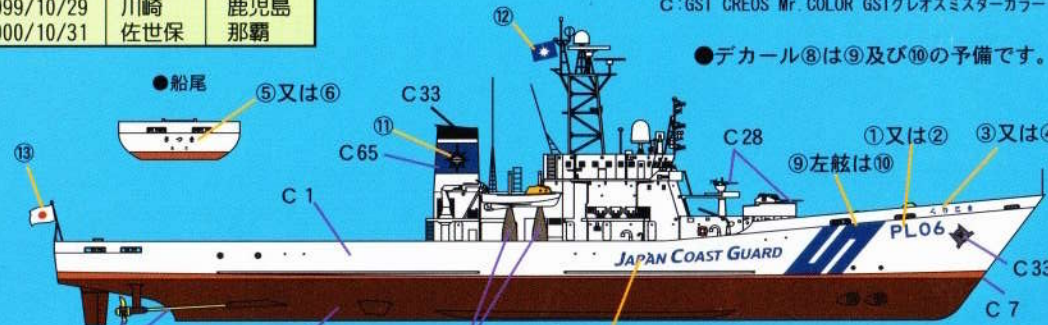

●デカール⑧は⑨及び⑩の予備です。

※①⑦～⑩はベル212用、②③～⑥はAS332L1用のデカールです。
 本艦は固有のヘリを搭載していませんが、下図を参照して完成させて下さい。

ベル212型

アロスパシアルAS332L1型



●○番号はデカールです。
 ●図面とキットとは異なる部分があります。

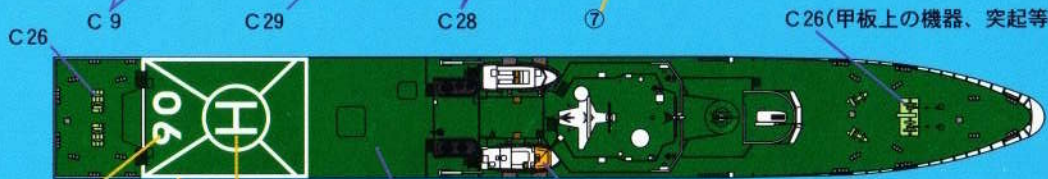

⑭(選択します) ⑮(予備です) C 66(参考色です) C 59

PIT-ROAD JAPAN