

USS "WARD" DD-139 Pearl Harbor 1941



Cat. No. 40601 series 6

RYS HISTORYCZNY

Stepkę pod USS Ward (niszczyciel numer 139) położono 15 maja 1918 r. w stoczni Mare Island Navy Yard. Zwodowano go w rekordowym czasie 15 dni (1 czerwca 1918 r.) i wcielono do służby 24 lipca 1918 r. Jako flagowy okręt 18 Dywizjonu Niszczycieli (DesDiv 18) wziął udział w zimowych manewrach w Zatoce Guantanamo. W lipcu 1919 r. Ward był jednym z pierwszych niszczycieli, które przeszły przez Słuzę Kanału Panamskiego na Pacyfik. 13 września 1919, Ward był jednym z okrętów Floty wizytowanym przez Prezydenta Woodrowa Wilsona w Seattle. Ward został przeniesiony do rezerwy (jak wiele innych okrętów po wojnie) 21 czerwca 1921 r. i umiejscowiony w "Red Lead Row" w San Diego. Kiedy państwa Osi zagroziły pokojowi i bezpieczeństwu demokratycznych państw w drugiej połowie lat trzydziestych US Navy rozpoczęła przebrojenie. Podczas, gdy nowe okręty wprowadzono do linii, wiele starych - między innymi Warda - przywrócono do służby. Niektóre skierowano na Atlantyk by wziąć udział w de facto wojnie przeciw U-bootom w 1941 roku. Inne skierowano do sił obronnych lokalnych dowództw i ta ostatnia rola przypadała USS Ward. Okręt został przywrócony do służby 15 stycznia 1941 r. w bazie niszczycieli w San Diego. Po wykolepowaniu i załadowaniu okręt skierował się na Pacyfik biorąc kurs na Hawaje. Przybył do Pearl Harbor 9 marca i dołączył do sił obronnych 14 Okręgu Morskiego i 80 Dywizjonu Niszczycieli. Dywizjon ten, w skład którego wchodziły 4 niszczyciele (Ward, jego dwa bliźniaki i jeden z weteranów pierwszej wojny światowej) miał za zadanie patrolowanie kanału wejściowego do Pearl Harbor. Przez resztę 1941 roku okręt dowodził rutynowymi patrolami przeciwo podwodnymi. O godzinie 4.08 7 grudnia stary niszczyciel wyszedł na główny akwen przed wejściem do bazy by odnaleźć prawdopodobny okręt podwodny wykryty przez USS Condor (AMC-14), lecz wrócił z niczym. W tym czasie USS Antares (AKS-14), flagowy okręt 8 Dywizjonu Szkolnego powoli płynął z okolic wyspy Palmyra z tratwą-celem na holu. Zakotwiczył on na zewnątrz zatoki czekając na otwarcie zagrody przeciw okrętom podwodnym

przegradzającej wejście do bazy. Po wymianie sygnałów z Antaresem o godzinie 5.06 Ward kontynuował swoją poranną misję, gdy nagle obserwator z mostka zauważył mały spieniony kilwator pomiędzy Antaresem i tratwą. Ward przystąpił do ataku na okręt podwodny i przez chwilę Lt. William W. Outerbridge (dowódca okrętu) pomyślał, że wygląda to jakby jego okręt miał zapędzić pod wodę małego intruza. Pierwszy strzał w wojnie na Pacyfiku został oddany z działła Warda o 6.45 i przeleciał nieszkodliwie nad małym kioskiem okrętu podwodnego. Po rozwinieciu przez Warda prędkości 25 węzłów odczuwano się działło nr 3 ze spardetem na śródokręciu. Jego pocisk przeszedł dokładnie przez kiosk zanurzającego się wroga. Gdy miniaturowy okręt podwodny przewalał się na fall i zaczął tonąć, niszczyciel szybko rzucił cztery bomby głębinowe. Outerbridge przekazał meldunek radiowy do Dowództwa 14 Okręgu Morskiego, że zobaczył i zaatakował niezidentyfikowany okręt podwodny w obszarze obronnym. Tego niedzielnego poranka USS Ward miał zaszczyt być pierwszym amerykańskim okrętem, który otworzył ogień w wojnie na Pacyfiku. Po japońskim nalocie na Pearl Harbor okręt popłynął do Bremerton, gdzie dokonano jego przebudowy na szybki okręt desantowy w Stoczni Marynarki Puget Sound. Usunęto dwa pierwsze kominy a kotłownię przeniesiono na pomieszczenia dla desantu. 5-calowa armata przeciwlotnicza i 20 mm Oerlikony zastąpiły trzy stare działa 5-calowe. Ponadto okręt wyposażono w cztery zestawy szlupbek i cztery 36-stopowe barki desantowe. Tak przebudowany USS Ward otrzymał oznaczenie APD-16 i rozpoczął swą dalszą służbę na Pacyfiku 6 lutego 1943 roku. USS Ward zatonał o 11.30 7 grudnia 1944 roku (dokładnie trzy lata po swej najbardziej znanej akcji pod Pearl Harbor) w Zatoce Ormoc pomiędzy wyspami Poro i Apaii niedaleko Leyte po bezpośrednim uderzeniu samobójczym japońskiego kamikaze. Skreślono go z listy Floty 20 stycznia 1945. USS Ward otrzymał jedną "battle star" jako niszczyciel i osiem "battle stars" jako szybki okręt desantowy.

HISTORY

Ward (Destroyer No. 139) was laid down on 15 May 1918 by the Mare Island Navy Yard; launched in a record 15 days on 1 June 1918 and commissioned on 24 July 1918. As flagship of Destroyer Division (DesDiv) 18, the ship took part in the winter maneuvers in the Guantanamo Bay. In July 1919, Ward was among the first of destroyers which passed through the Panama Canal locks. On 13 September 1919, Ward was among the ships of the Fleet reviewed by President Woodrow Wilson at Seattle. Ward was decommissioned on 21 July 1921 and placed in "Red Lead Row" at San Diego. As the Axis threatened peace and the security of the democratic nations in the latter half of the '30's, the United States Navy began to rearm. While new ships joined the fleet, a number of older ones - Ward among them - were recommissioned. Some went to the Atlantic to take part in the de facto war with German U-boats as the year 1941 progressed. Others went to local district defense duties, and the latter role was Ward's new assignment. Ward was recommissioned on 15 January 1941 at the Naval Destroyer Base in San Diego. After provisioning and fueling the warship set out into the Pacific, bound for Hawaii. She arrived at Pearl Harbor on 9 March and joined the 14th Naval District local defense forces and DesDiv 80. Consisting of four destroyers, two of Ward's sisters and a World War I veteran, DesDiv 80's job was to patrol the channel entrance off Pearl Harbor. Throughout 1941, Ward conducted routine antisubmarine patrols in the Hawaiian area. At 0408 on 7 December, the old destroyer went to general quarters to search for a suspected submarine detected by Condor (AMC-14), but came up with nothing. Meanwhile, Antares (AKS-14), flagship of Training Squadron 8, plodded back from Palmyra Island with a target raft in tow. She anchored off the harbor entrance to await the opening of the boom-net defenses. Exchanging calls with Antares as she subsequently headed for the channel, at 0506, Ward

continued her early morning vigil until lookouts on the destroyer's bridge noticed a small feather wake between Antares and the raft. Ward charged at the submarine and, for a moment, Lt. William W. Outerbridge (commander of ship) thought it looked like his ship was going to run down the little intruder. The first shot of the Pacific war barked from Ward's gun at 0645 and splashed harmlessly beyond the small conning tower. As Ward pounded past at 25 knots, number three gun atop the galley deckhouse amidships commenced fire. It's round passed squarely through the submersible's conning tower. As the Japanese midget wallowed lower in the water and started to sink, the destroyer swiftly dropped four depth charges. Outerbridge radioed an action report to Commandant, 14th Naval District headquarters, that he had sighted and fired upon an unidentified submarine in the defensive sea area. On that Sunday morning, Ward had the distinction of firing the first American gun in the Pacific war. After Japanese strike on Pearl Harbor Ward sailed to Bremerton, for conversion to a high-speed transport at the Puget Sound Navy Yard. During the ensuing months, the old "four piper" began to take on an altered appearance. Her forward funnels were removed, as the forward boiler and fire rooms were converted to accommodate troops. Antisubmarine guns 3-inch/50s and 20-millimeter Oerlikons replaced the 4-inch guns and she acquired four sets of davits and four 36-foot landing craft to put her embarked troops ashore. Thus outfitted, Ward was designated APD-16 and got underway for the South Pacific on 6 February 1943. USS Ward sank at 1130 on 7 December 1944 in Ormoc Bay between Poro Island and Apali Point near Leyte after direct hit by kamikaze. Her name was struck from the Navy list on 20 January 1945. USS Ward received one battle star for World War II services as a destroyer and eight as a fast transport.

DANE TAKTYCZNO - TECHNICZNE

Wymiary kadłuba	96 x 9,7 m
Zanurzenie	2,8 m
Wyporność	ok. 1200 ton
Prędkość maksymalna	35 węzłów
Zasięg	2500 mil przy 20 węzłach
Uzbrojenie torpedowe	4 potrójne wyrzutnie torped kalibru 533 mm
Uzbrojenie artyleryjskie	4 działa 4"/50
Uzbrojenie przeciwpodwodne	2 rufowe zrzutnie bomb głębinowych
Maszynownia	2 turbiny z przekładniami, 25200 KW
	4 kotły
	2 śruby trzyłopatowe
Załoga	103 ludzi

TACTICAL & TECHNICAL DATA

Hull dimensions	314' 4" x 31' 8"
Draft	9' 4"
Displacement	about 1200 tons
Maximum speed	35 knots
Range	2500 nautical miles at 20 knots
Torpedo armament	4 x 3 torpedo tubes calibre 21"
Artillery armament	4 guns 4"/50
Anti-submarine armament	2 stern depth charge roller tracks
Machinery	2 geared turbines, 25200 SHP
	4 boilers
	2 three-blade propellers
Crew	103 men

Projekt i opracowanie: Jarosław Leoniec

Design & research: Jarosław Leoniec

Mirage Hobby i Projektant modelu pragną podziękować Panom Grzegorzowi Nowakowi i Maciejowi Poznańskiemu za ich nieocenioną pomoc przy opracowaniu modelu.
Mirage Hobby and Designer wish to thanks Mr. Grzegorz Nowak and Mr. Maciej Poznański for their priceless help in preparing this model.

VII Etap montażu Step of assembly	9 Widok po zmontowaniu View after this step of assembly	6 Element zmontowany w poprzednim etapie Element assembled in previous step	1 Kalkomania Decal	R3 Numer części Number of part	H Kolor Colour	→ Miejsce przyklejenia Place of assembly
--	--	--	---------------------------------	---	-----------------------------	---

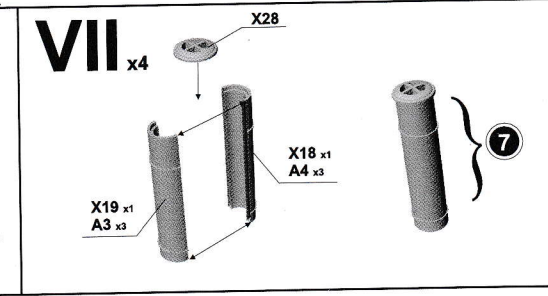
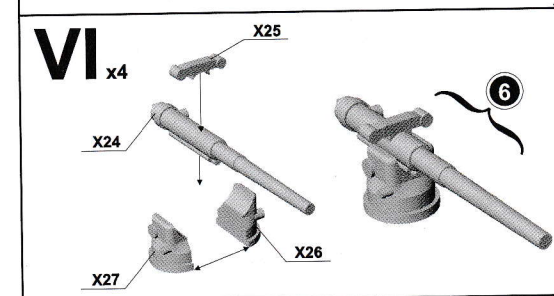
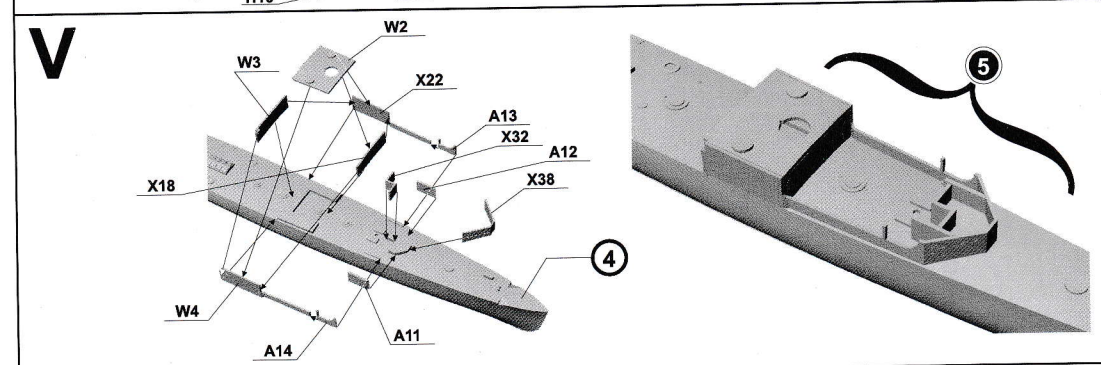
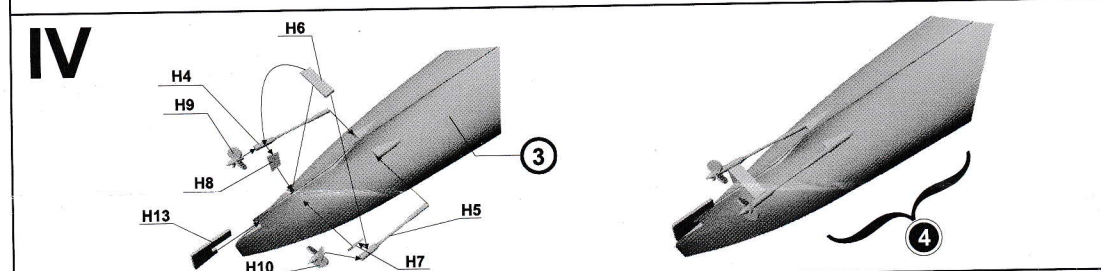
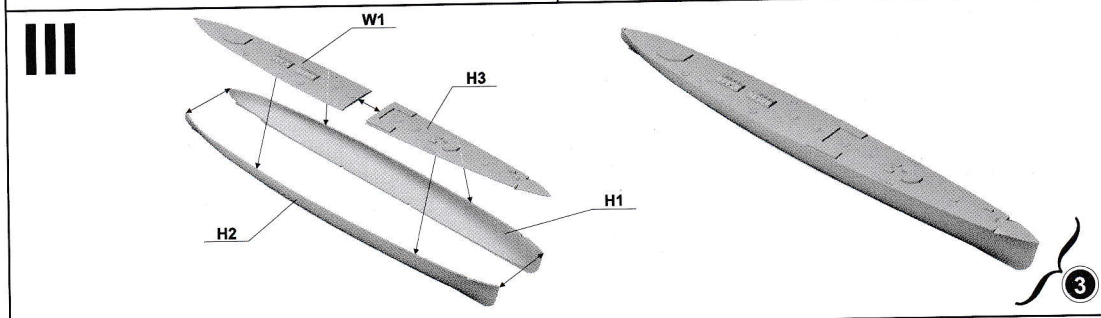
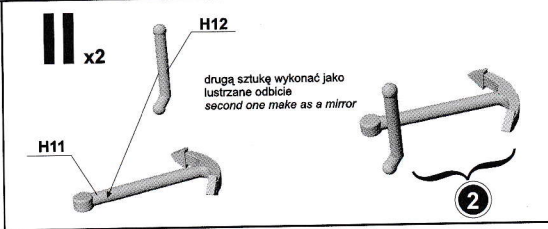
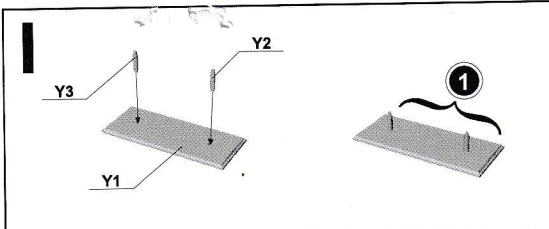

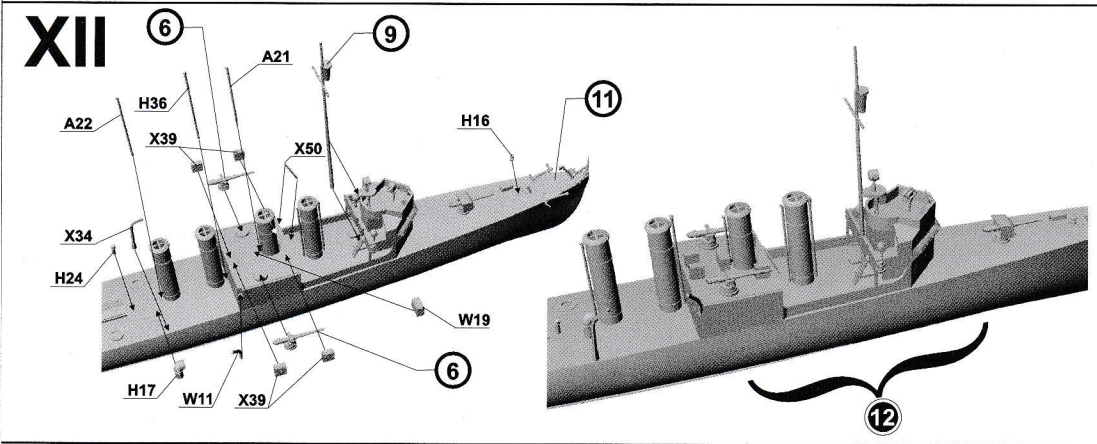
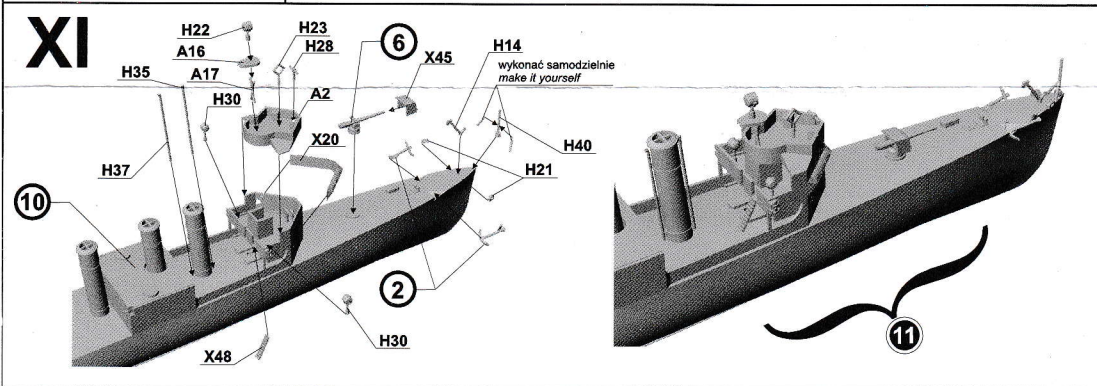
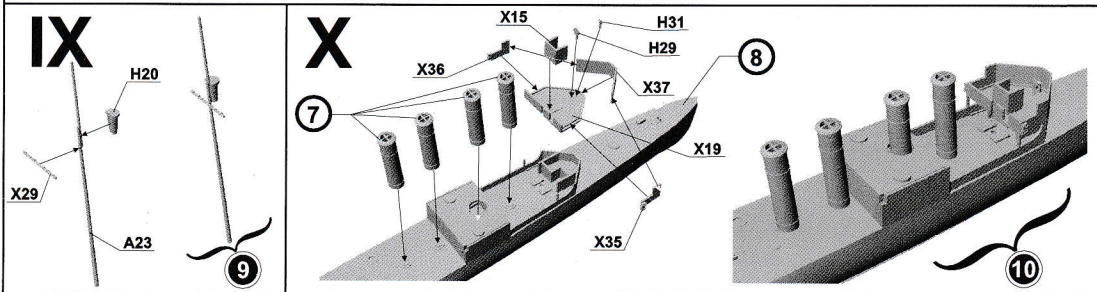
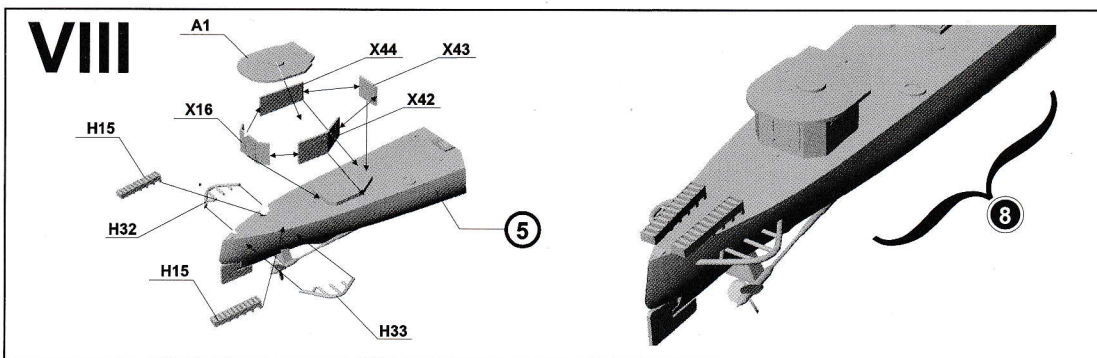

XIII

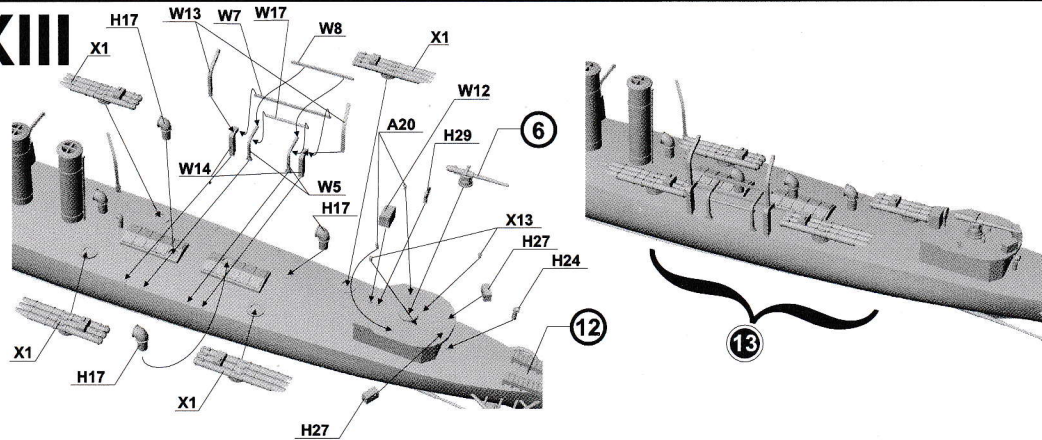

XIV

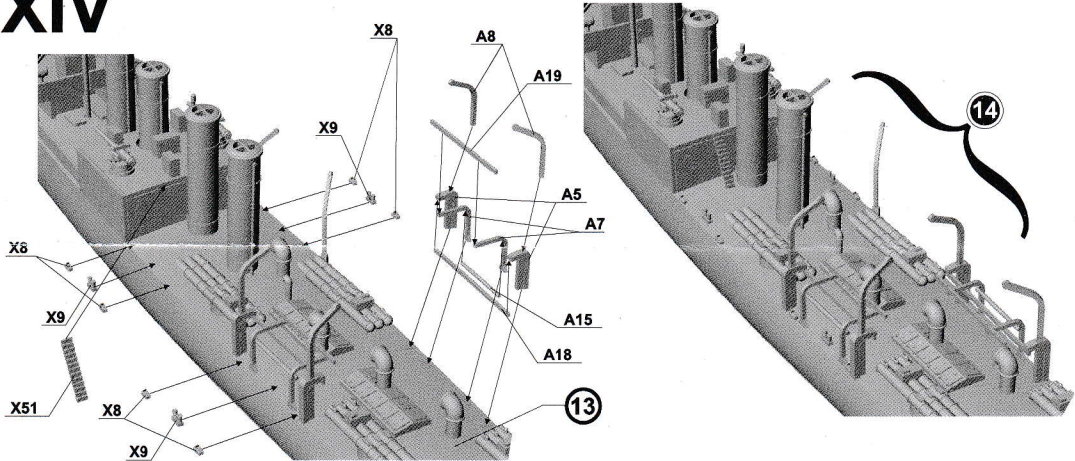

XV

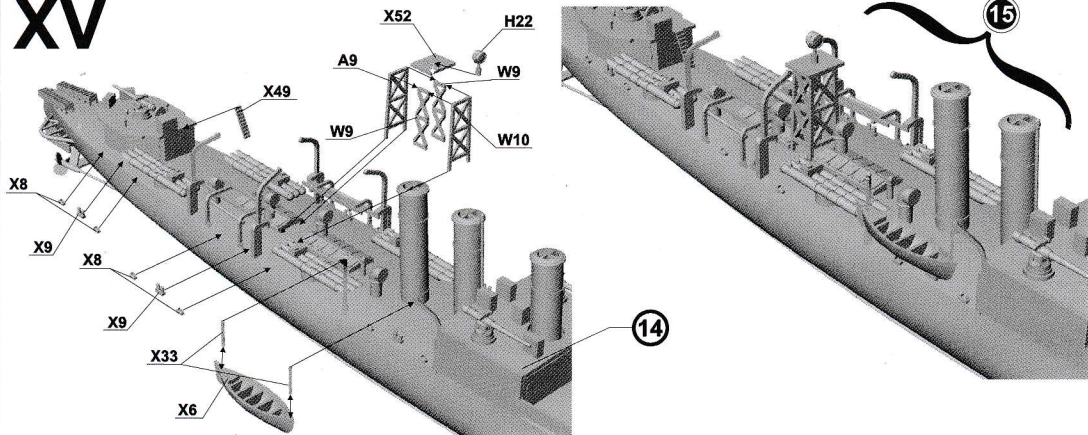

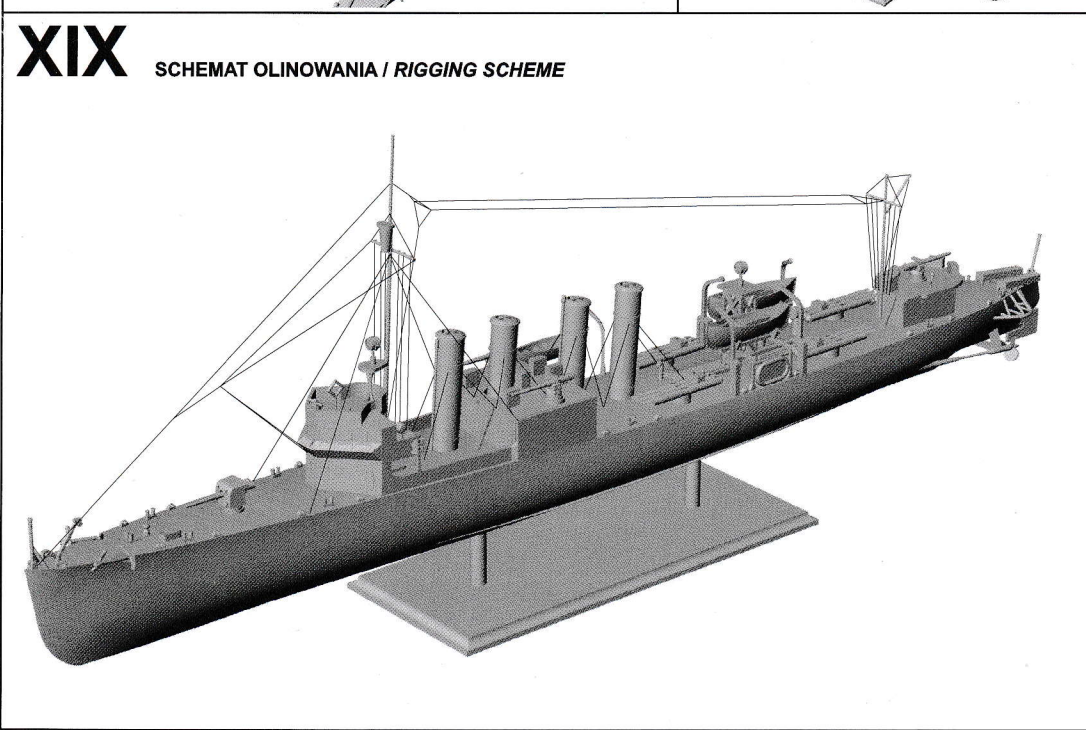
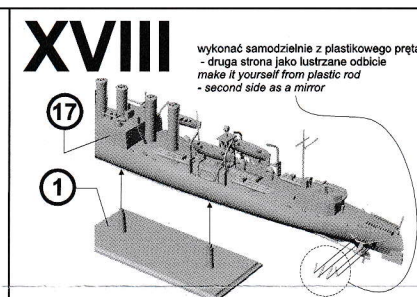
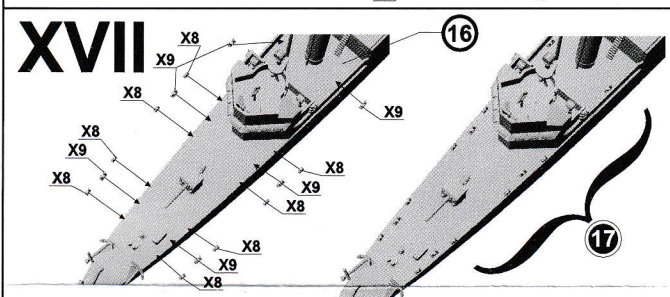
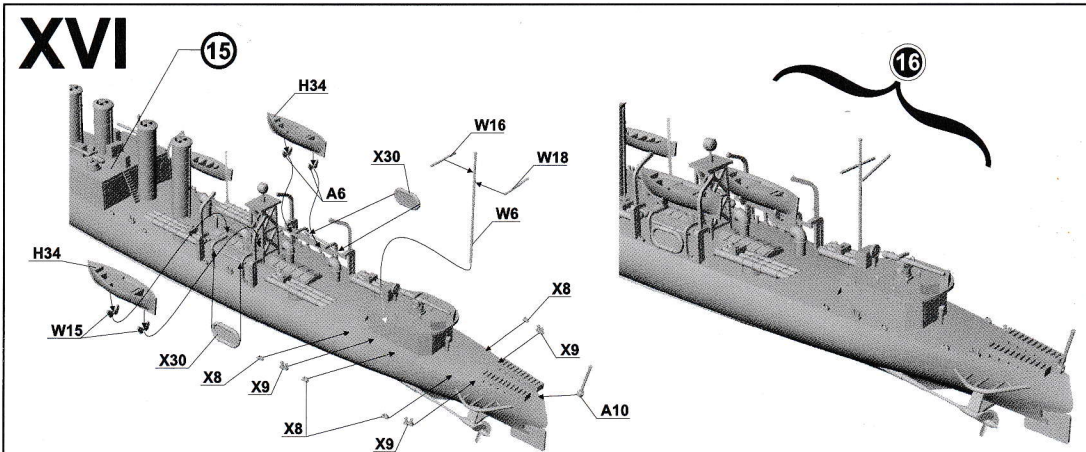



TABELA KOLORÓW
INDEX OF COLOURS

Symbol	A	B	C	D	E	F	G	H	I	J
Kolor	SEA BLUE 5-S SEA BLUE 6-S	DECK BLUE 20-B DECK BLUE 20-B	CZERWONOBRAZOWY RED BROWN	MOSIĄDZ BRASS	STAL STEEL	CZARNY BLACK	OKSYDOWANA STAL GUNMETAL	CZERWONY RED	ZIELONY GREEN	DREWNO WOOD
Vallejo*	943	867	982	801	864	950	863	947	970	≈856

*Katalog kolorów VALLEJO MODEL COLOR - patrz MODEL HOBBY NR 15/2003
For VALLEJO MODEL COLOR catalogue - see MODEL HOBBY NO. 15/2003

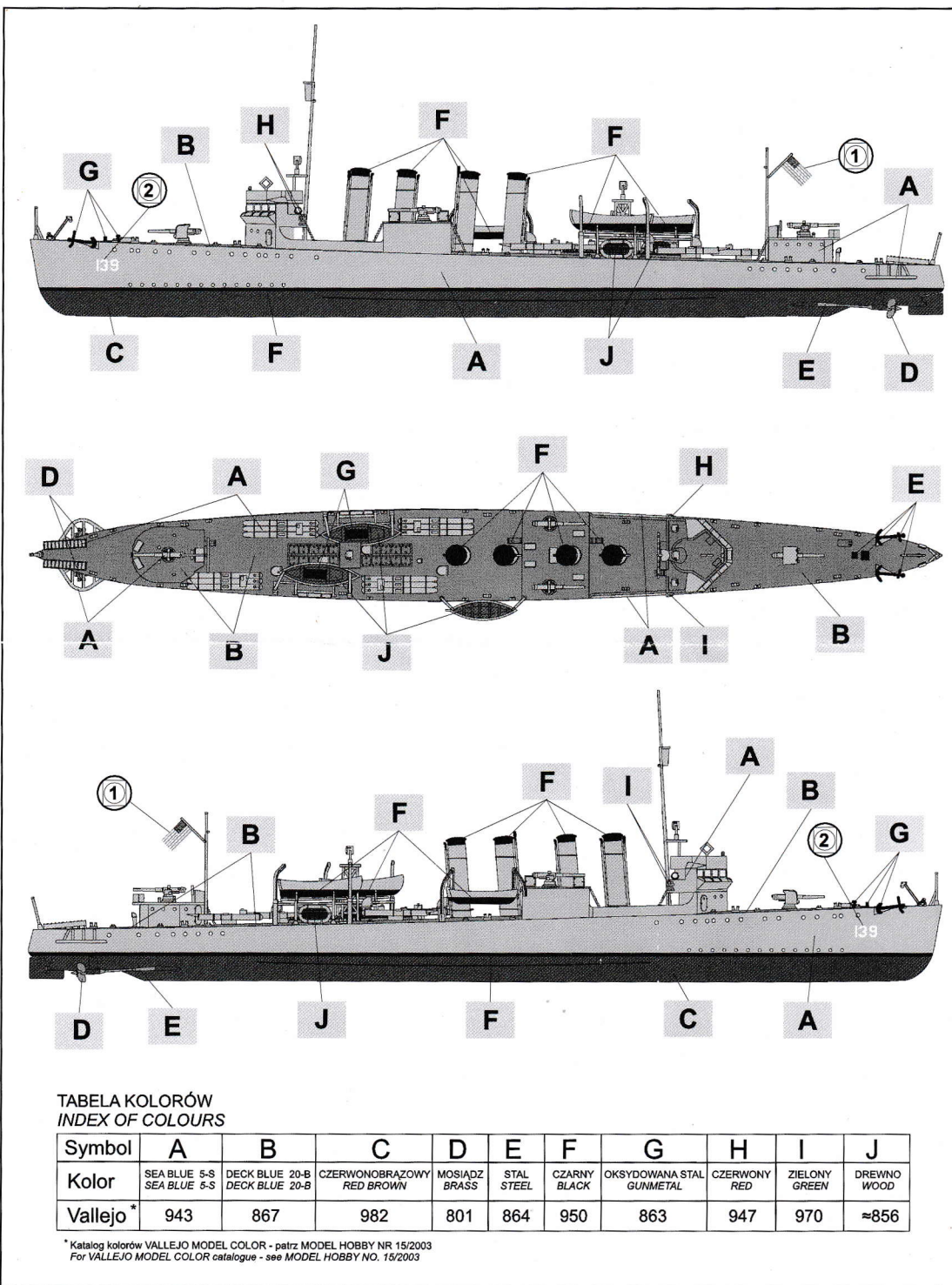