

# L.T.V. A-7A CORSAIR II

1/100th SCALE  
コンパクトブレンシリーズNO.7  
LTV A-7A コルセア II



アメリカ海軍の艦上軽攻撃機A-7コルセアIIはダグラスA4スカイホークの後継機として1966年に配備が開始されました。スカイホークに較べて兵器搭載量が多く、航続時間は約2倍に増加。加えて、新しい航法/兵器投下システムを搭載して攻撃精度もアップするなど、その性能は実戦において高い評価を集めました。1967年12月、空母レンジャー搭載のA-7Aが実戦に初参加したのを皮切りに、ベトナム戦争の全域で奮戦。短くて、小さくて、醜いヤツといった意味の“SLUF”という愛称で親しみを込めて呼ばれました。その後、空軍仕様のD型やB、C、E型と改良が続けられ、海軍のE型は1991年の湾岸戦争にも参加したのです。

Die Auslieferung des trägergestützten Angriffsflugzeugs A-7 Corsair II der US Navy begann 1966 als Ersatz für die Douglas A-4 Skyhawk. Im Vergleich zur Skyhawk hatte die Corsair II eine erheblich höhere, maximale Bombenlast und ein ausgeklügeltes neues Bombenabwurfsystem. Auch die Reichweite war fast zweimal die der A-4. Die auf der USS Ranger stationierten A-7A traten unmittelbar nach der Auslieferung in Aktion, sie flogen während des Vietnam-Kriegs Einsätze überall in Vietnam. Bekannt für seine überlegene Zuverlässigkeit und Vielseitigkeit hatte dieses fähige Flugzeug den unerfreulichen Spitznamen “SLUF” für kurzer, kleiner und hässlicher Kamerad. Modelle späterer Varianten umfassen B, C, E und bei der Luftwaffe D, wobei die A-7E der Navy 1991 zum Golfkrieg abgestellt wurde.

Delivery of the U.S. Navy carrier-based attack aircraft A-7 Corsair II began in 1966 to replace the Douglas A-4 Skyhawk. Compared with the Skyhawk, the Corsair II had a considerably increased maximum bomb load and a highly sophisticated new bombing system. Flight range was also nearly twice that of the A-4. Almost seeing action immediately after deployment, USS Ranger based A-7As flew combat missions over Vietnam in December 1967, eventually flying missions all throughout Vietnam during the Vietnam War. Renowned for its superior reliability and versatility, this capable plane had the unenviable nickname of “SLUF” for Short Little Ugly Fellow. Later variation models include B, C, E, and the Air Force's D, with the Navy's A-7E deployed to the Gulf War in 1991.

Les livraisons à l'US Navy de l'avion d'attaque embarqué A-7 Corsair II destiné à remplacer le Douglas A-4 Skyhawk débutèrent en 1966. Comparé au Skyhawk, le Corsair II pouvait emporter une charge offensive plus importante et disposait d'un système de visée très sophistiqué. Le rayon d'action était pratiquement le double de celui du A-4. Dès leur entrée en service, les A-7A basés sur l'USS Ranger effectuèrent des missions de combat au dessus du Viêt Nam en décembre 1967, les poursuivant jusqu'à la fin du conflit. Réputé pour sa robustesse et sa polyvalence, cet appareil reçut le surnom de “SLUF” pour Short Little Ugly Fellow. Les versions suivantes incluent les modèles B, C, E et le D de l'US Air Force. Des A-7E de l'US Navy participèrent à la Guerre du Golfe en 1991.

## ⚠ 注意

- 工具の使用には十分注意してください。特にナイフ、ニッパーなどの刃物によるケガや事故に注意してください。
- 接着剤や塗料は使用する前にそれぞれの注意書きをよく読み、指示に従って正しく使用し、使用する時は換気に十分注意してください。
- 小さなお子様のいる所での工作はやめてください。小さな部品の飲み込みや、ビニール袋をかぶったの窒息などの危険な状況が考えられます。

● Read and follow the instructions supplied with paint and/or cement, if used (not included in kit). Use plastic cement and paints only.

● Keep out of reach of small children. Children must not be allowed to suck any part, or pull vinyl bag over their head.

## ⚠ VORSICHT

● Beim Zusammenbau dieses Bausatzes werden Werkzeuge einschließl. Messer verwendet. Zur Vermeidung von Verletzungen ist besondere Vorsicht angebracht.

ten Sie, daß Kinder irgendwelche Bauteile in den Mund nehmen oder Plastiktüten über den Kopf ziehen.

## ⚠ PRECAUTIONS

● L'assemblage de ce kit requiert de l'outillage, en particulier des couteaux de modélisme. Manier les outils avec précaution pour éviter toute blessure.

● Lire et suivre les instructions d'utilisation des peintures et ou de la colle, si utilisées (non incluses dans le kit). Utiliser uniquement une colle et

# CAUTION

●When assembling this kit, tools including knives are used. Extra care should be taken to avoid personal injury.

●Wenn Sie raten und/oder Kleben verwenden (nicht im Bausatz enthalten), beachten und befolgen Sie die dort beiliegenden Anweisungen. Nur Klebstoff und Farben für Plastik verwenden.  
●Bausatz von kleinen Kindern fernhalten. Verhüten.

des peintures spéciales pour le polystyrène.  
●Garder hors de portée des enfants en bas âge. Ne pas laisser les enfants mettre en bouche ou sucer les pièces, ou passer un sachet vinyl sur la tête.

## PAINTING & APPLYING DECALS

米海軍第174攻撃飛行隊使用機  
VA-174, US Navy

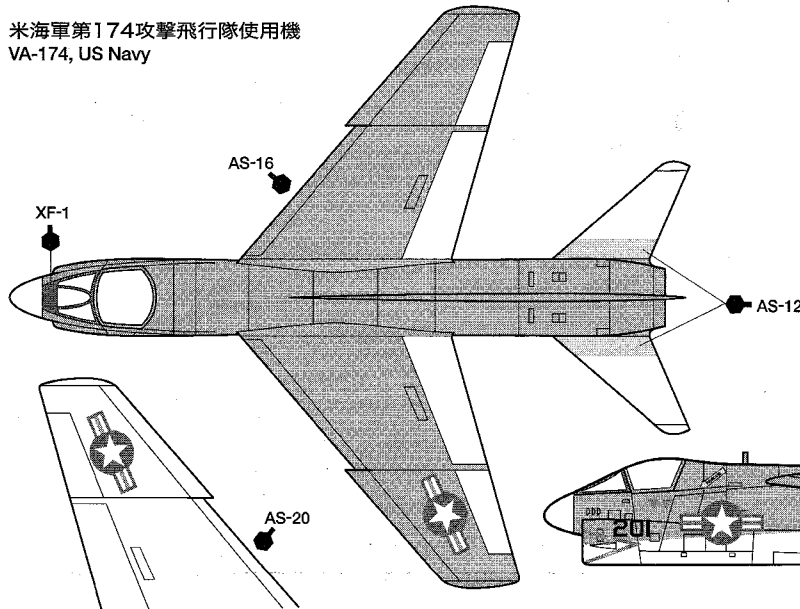

米空母サラトガ所属第86攻撃中隊使用機  
VA-86, US Navy (USS Saratoga)

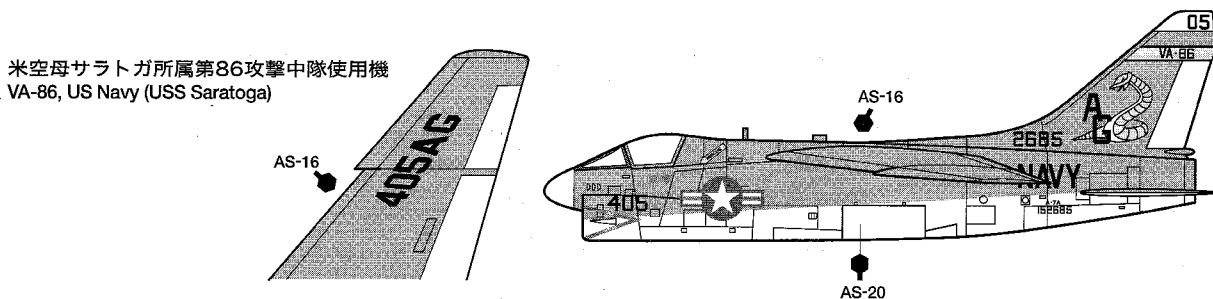

- AS-6 ●オリーブドラブ(USSAF) / Olive Drab (USSAF) / Olivgelbgrau (USSAF) / Olive Drab (USSAF)
- AS-12 ●シルバーメタル / Bare-Metal Silver / Blank-Metall Silber / Métal Nu
- AS-16 ●ライトグレイ(USSAF) / Light Gray (USSAF) / Hellgrau (USSAF) / Gris Clair (USSAF)
- AS-20 ●インシグニアホワイト(USS NAVY) / Insignia White (US NAVY) / Insignienweiß / Blanc Insignia
- XF-1 ●フラットブラック / Flat black / Matt Schwarz / Noir mat
- XF-19 ●スカイグレイ / Sky grey / Himmelgrau / Gris ciel
- XF-56 ●メタリックグレイ / Metallic grey / Grau-Metallic / Gris métallisé

**1**

- ★2個づつ作ります。
- ★Make 2 each.
- ★Je 2 Satz anfertigen.
- ★Faire 2 jeux de chaque.

《A》

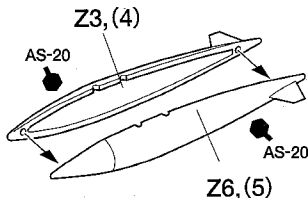

《B》

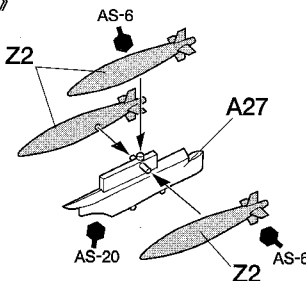

《C》

