

P-51 B/C/F-6 MUSTANG

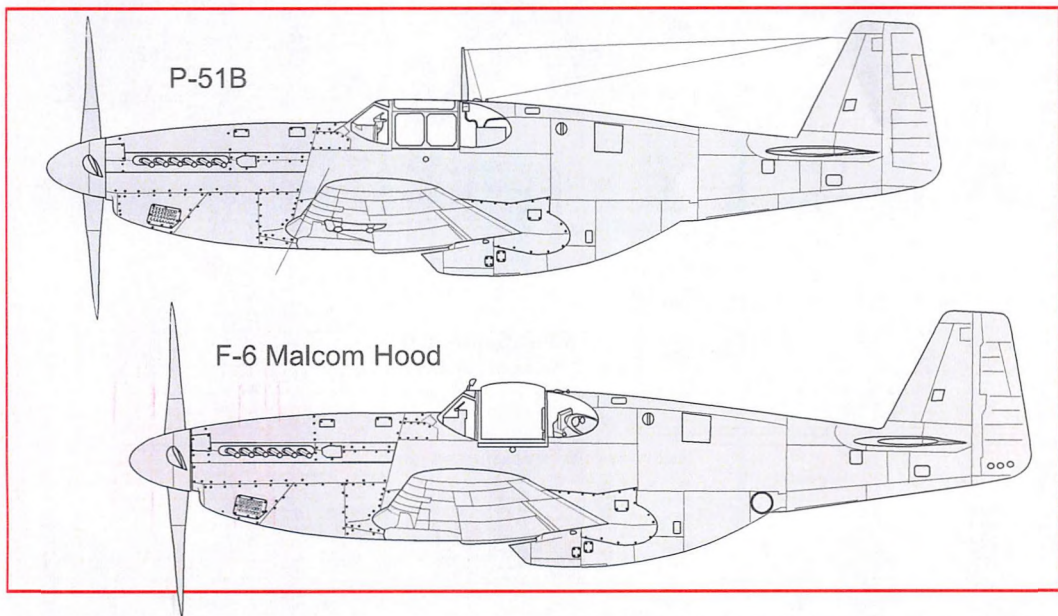

Historie

V říjnu 1942 britové na doporučení konstruktéra společnosti Rolls-Royce R. Harkera zamontovali do Mustangu Mk.I (AL975/G) svůj motor Merlin 65 se vsřtkováním paliva o výkonu 1254 kW a čtyřlístovou vrtulí ze Spitfiru, díky čemuž výkony letounu výrazně vzrostly. Pod přídi byl instalován mezichladič vzduchu pro dvourychlostní dvoustupňový kompresor a takto upravený stroj byl označen Mustang X. Druhý Mustang X (AM203) létal v listopadu a třetí (AM208) v prosinci 1942. Později byly poháněny a zkoušeny i s novějšími motory Merlin 70 nebo 71. Firma NAA provedla v listopadu 1942 obdobnou úpravu přestavbou jednoho P-51A na nevzbrojený XP-51B s dvurychlostním motorem Packard V-1650-3 Merlin (Merlin 65) se vsřtkováním paliva Bendix-Stromberg, které stavěla v licenci automobilka Packard. Američanům se zdařila elegantnější instalace, neboť mezichladič posunuli z důvodů centráže do hlubšího krytu na spodku trupu za křídlem, kde se již nacházel zvětšený chladič kapaliny. Pod vrtulovým kuzelem zůstal pouze malý lapač vzduchu ke kompresoru.

Od léta roku 1943 byly produkovány Mustangy s motory Merlin na výrobních linkách v Inglewoodu v Kalifornii jako NA-102 (P-51B-1-NA) a v Dallasu stát Texas jako NA-103 (P-51C-1-NT), které nesly v křídlech celkem čtyři kulomety Browning M 2 ráže 12,7 mm. "Běčka" a "očeka" nesla v RAF označení Mustang Mk.III. Letouny, díky svému doletu, dokázaly od března 1944 létat s bombardéry USAAF nad Berlín a zpět. P-51B/C byl samozřejmě nasazen i v Tichomoří proti Japonsku.

History

The North American Aviation P-51 Mustang was an American long-range, single-seat fighter and fighter-bomber used during World War II, the Korean War and other conflicts.

The Mustang was originally designed to use the Allison V-1710 engine as P-51A, which had limited high-altitude performance. British designers converted this machine in October 1942 by addition of the Rolls-Royce Merlin 65 with four blade propeller. This model transformed the Mustang's performance at altitudes above 15,000 ft, matching or bettering that of the Luftwaffe's fighters.

American NAA Company converted P-51A to XP-51B with the twelve cylinder Packard V-1650-3 Merlin engine in November 1942. Since June 1943 there were produced Mustangs with Merlin engine in the NAA Company in the Inglewood (California) as NA-102 (P-51B-1-NA) and Dallas (Texas) as NA-103 (P-51C-1-NT). They were armed with four .50 caliber (12.7 mm) M2 Browning machine guns. The RAF named these models Mustang Mk III.

P-51B/Cs were used by the USAAF to escort bombers in raids over Germany, and also saw service against the Japanese in the Pacific War.

Používejte pouze vhodné nářadí, lepidlo a barvy. Během práce nejzte a nepijte.
POZOR - obsahuje malé součásti, které mohou mít ostré hrany. Není vhodné pro děti.

Use proper tools, glue and paints. Do not eat and drink during the work.
WARNING - contains small parts with possible sharp edges. Not suitable for children.

**VOLITELNÉ
OPTIONAL**



**VYVRTAT
DRILL HOLE**

**ZBROUSIT
REDUCE**

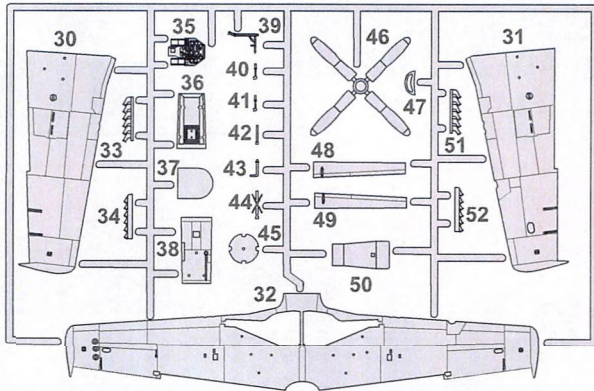
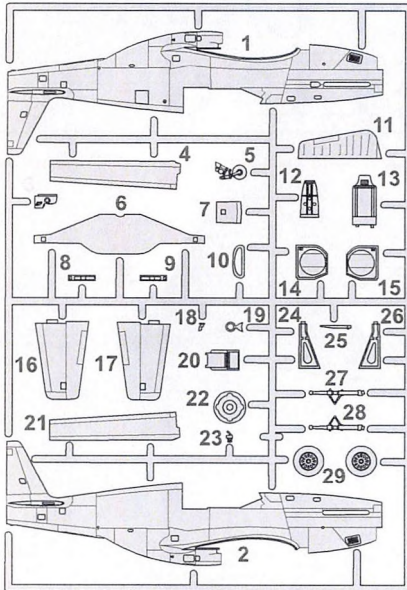

**ODSTRANIT
REMOVE**

	Colour name	Humbrol		Colour name	Humbrol
A	Black	H33	G	Aluminium	H56
B	White	H34	H	Silver	H11
C	Interior Green	H226	I	Linen	H74
D	Gunmetal	H53	J	Red	H132
E	Zinc Chromate	H81	K	Tyre	H85
F	Yellow	H24	L	Rust	H113

Plastikové díly - Plastic parts

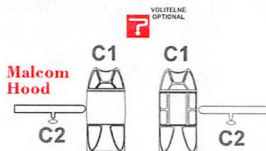

Průhledné díly - Clear parts



obsahuje dle verze
only one canopy included

Barvení dílů / Painting of parts

1 **16** **23** **29**

Tmavá sedá / Dark Grey
Interiérová zelená / Interior Green
Stříbrná / Silver
Černá / Black

2

Černá / Black
Kůže / Leather
Hliníková / Aluminium
Interiérová zelená / Interior Green
Černá / Black

3 **42** **3** **38**

Černá / Black
Hliníková / Aluminium
Interiérová zelená / Interior Green
Dřevo / Natural Wood

4 **13** **39** **20** **36**

Kůže / Leather
Interiérová zelená / Interior Green
Černá / Black

5 **6** **20** **7** **8** **9**

Obtisk / Decal
Obtisk / Decal

6 **35** **8** **9** **37**

Interiérová zelená / Interior Green

Darva interiéru byla původně Interiérová zelená. Během oprav mohli být interiéru přalce n zinkchromátovou základní barvou. Interior colour was basically Interior Green (MAGAS). During repairs the interior could be repainted either in Zinc Chromate Primer.

Stavební postup - Assembly instructions

7 **36** **13** **20** **35** **39** **37**

8 **9** **1** **50** **32**

Interiérová zelená / Interior Green
Stříbrná / Silver

9 **12** **5**

Hliníková / Aluminium
Barva pneumatik / Tyre

10 **46** **22** **45**

11 **6** **32**

11

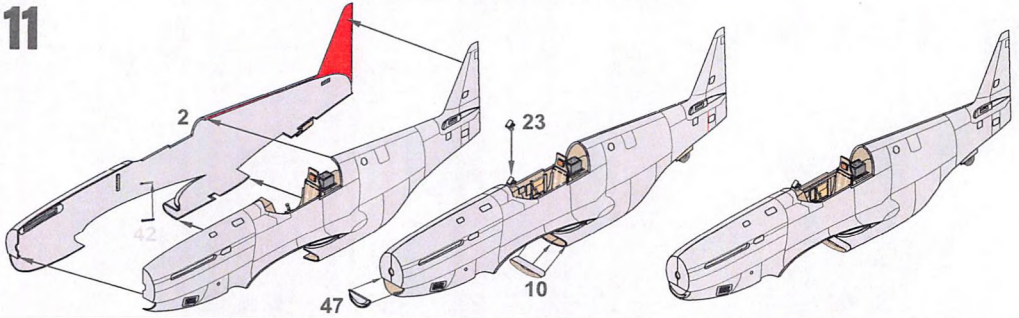

12

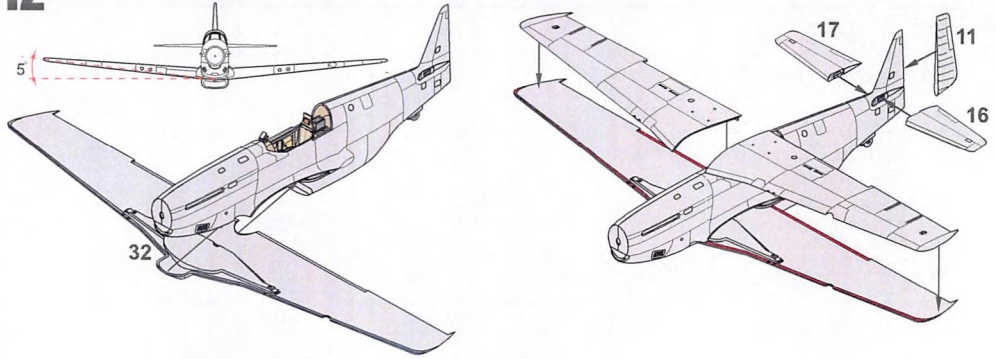

13

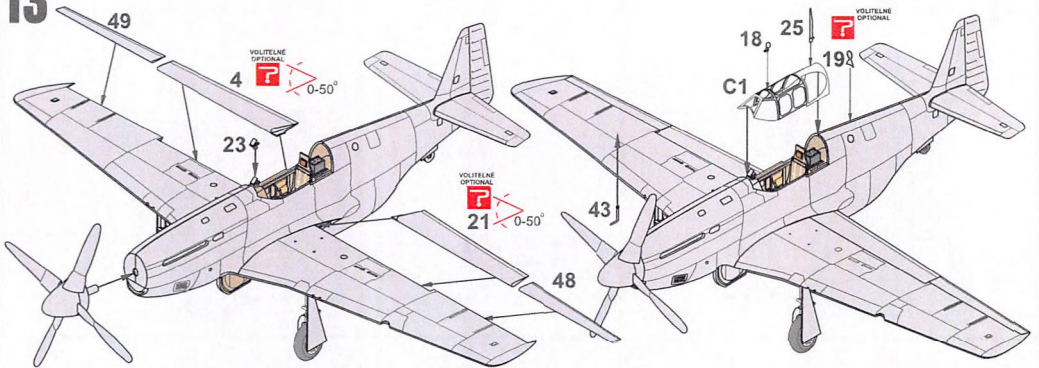

14

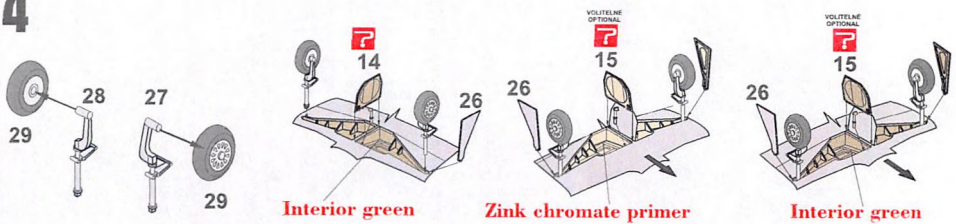

14 P-51 B/C

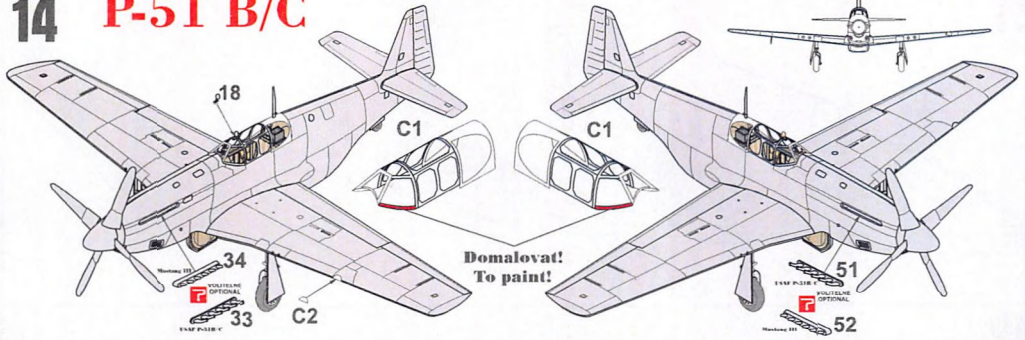

14 P-51 B/C Malcom Hood

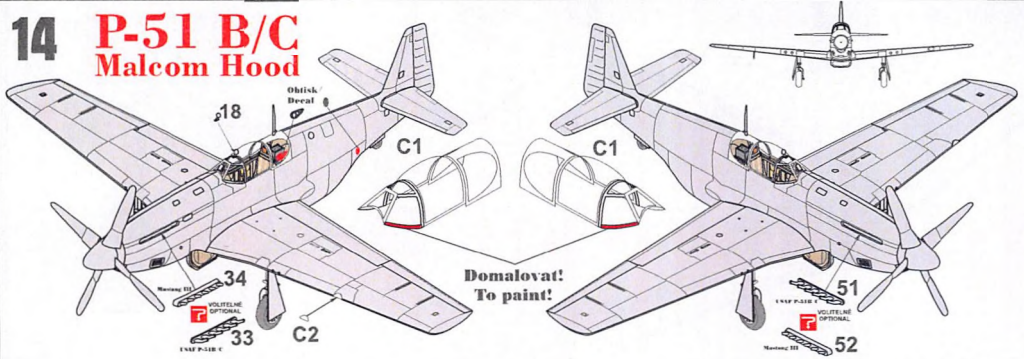

14 F-6

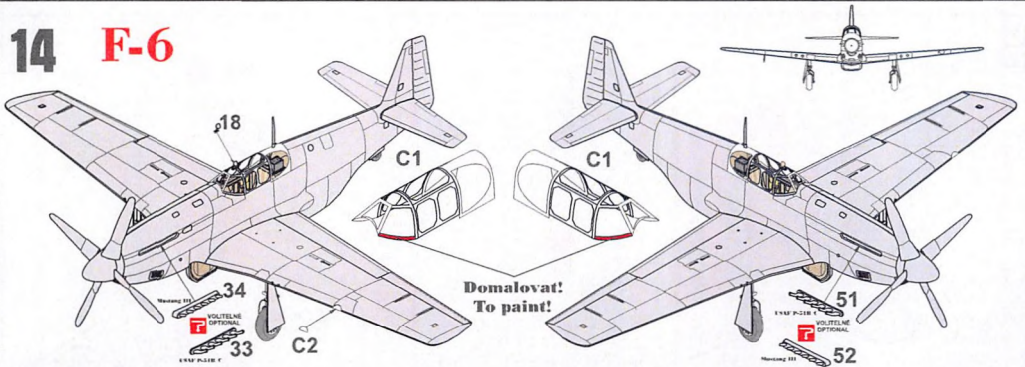

14 F-6 Malcom Hood

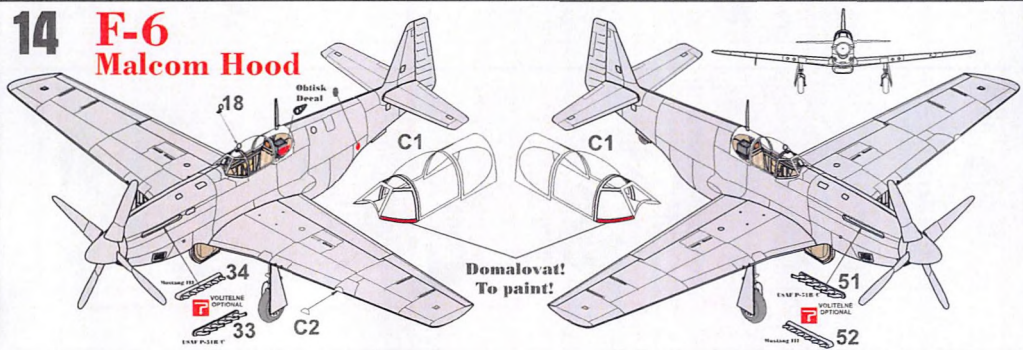

Zbarvení & Označení Colours & Markings

1

P-51B, Tommy's Dad majora Johna C. Herbsta, CO
75. FS, 23. FG, Luliang, Leden 1945.
P-51B, Tommy's Dad of major John C. Herbst, CO of the
75th FS, 23rd FG, Luliang, January 1945.

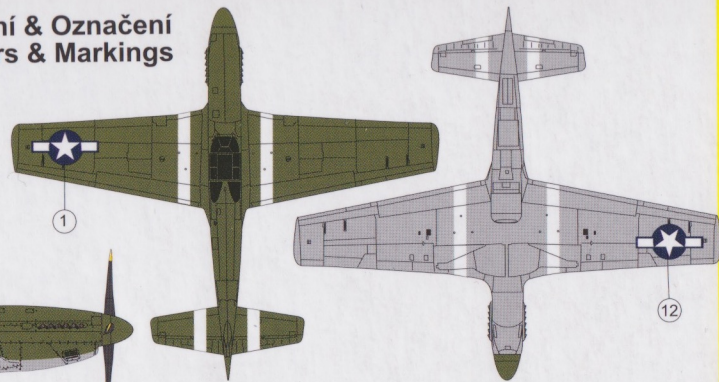
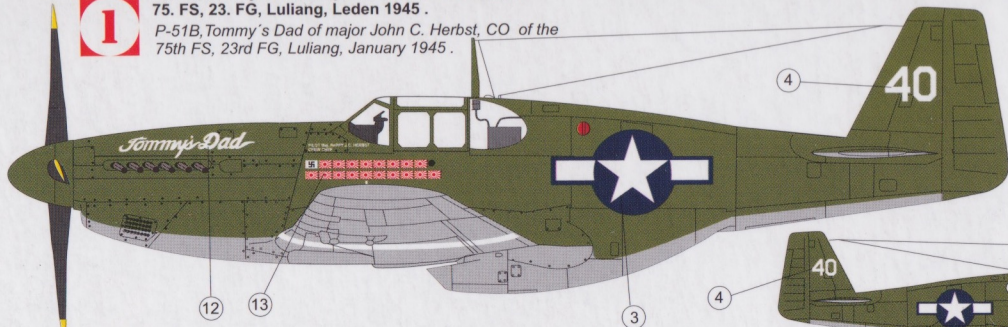

2

P-51B The Hun Hunter Texas, bílá WR-Z, pilot Wiliam Brown,
334. FS, 355. FG, 1944.
P-51B The Hun Hunter Texas, White WR-Z, pilot Wiliam Brown,
334th FS, 355th FG, 1944.

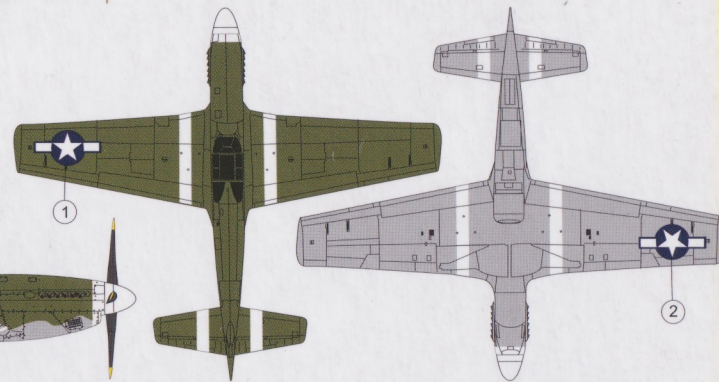
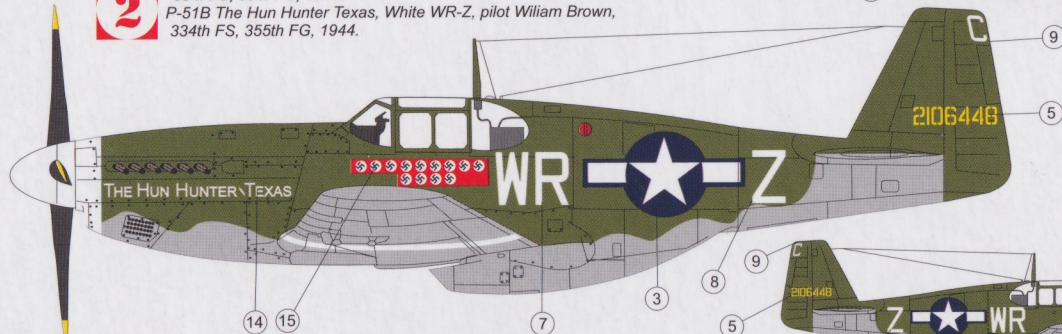

3

P-51B Wild Bill, White GQ-W, pilot Wiliam Simons
356. FS, 354. FG, Liliang, Únor 1944.
P-51B Wild Bill, White GQ-W, pilot Wiliam Simons
356th FS, 354th FG, Liliang, February 1945. 1944.

