

AVIA B-534/III

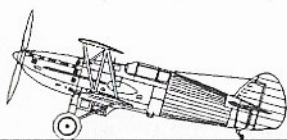

Avia B-534 a Bk-534

Stíhací letoun Avia B-534 patřil k neznámějším letounům předválečného Československa. Byl to jednomístný dvoplošník poháněný motorem Hispano Suiza HS Ydrs o výkonu 850 HP s pevným podvozkem. Konstrukce byla celokovová s plátěným potahem kromě přední části trupu, kterou kryly také kovové panely. Výzbroj sestávala ze čtyř synchronizovaných kulometů ráže 7,92 mm a šesti desetikilogramových bomb nesených pod spodním křídlem. Kanónová verze Bk-534 nesla dva synchronizované kulometry ráže 7,92 mm, stejnou zbraň střelící dutou hřídelí vrtnice a šest osmikilogramových bomb. 20 mm letecký kanón Oerlikon FFS-20 nenesl žádný sériový stroj. Celkem bylo postaveno kolem 440 Avíí B-534 a 120 kusů verze Bk-534. Naneštěstí ovšem žádný stroj nebojoval proti zamýšlenému nepříteli německé Luftwaffe. 15 března 1939 se okleštěný stát rozpadl, Čechy a Morava byly okupovány Německem, na území Slovenska vznikl Slovenský štát a Avie padly do německých rukou. Němci ukořistili přes 350 Avíí, které byly soustředěny na letištích Merseburg a Erding poblíž Mnichova, odkud byly přelétávány k jednotkám Luftwaffe, kde sloužily převážně jako cvičné. Některé byly použity ke zvláštním úkolům. Jednotky 3./J.G. 70 a 3./J.G. 71 z Friedrichshafenu používaly Avie k nočnímu stíhání do počátku roku 1940, kdy je vyměnily za Messerschmitty Bf 109. Vlečnými zařízeními vybavené letouny byly převeleny k jednotkám nákladních kluzáků DFS 230. Přes 90 letounů bylo prodáno německým satelitům Slovensku a 80 Bulharsku.

Avie B-534 a Bk-534 ve službách Slovenských vzdušných zbraní

Slovenské vzdušné zbraně německého satelitu Slovenského štátu byly zformovány z jednotek Československého letectva, které byly umístěny na Slovensku (převážně 3. letecký pluk). Celkem měly SVZ okolo 80 Avíí B-534 a 11 Bk-534. První bojové nasazení čekalo Avie již koncem března 1939 při maďarskoslovenském pohraničním konfliktu. 23. března okupovalo Maďarsko Zakarpatskou Ukrajinu, která byla součástí Slovenska. Avie plnily průzkumné a doprovodné lety a útoky proti pozemním cílům. Celkem bylo v bojích ztraceno pět Avíí, další byly poškozeny. Konflikt skončil německou garancí slovenských hranic. 1. září 1939 vypukla napadením Polska Německem II. světová válka a SVZ jako oficiální spojence Luftwaffe nasadily do bojů dvě stíhací letky vyzbrojené Aviem. Avie plnily úkoly pozemní podpory slovenských jednotek a doprovázely německé Štuky. V bojích byly ztraceny dvě Avie, jeden polský letoun byl sestřelen. 12. a 13. stíhací letka se také zúčastnila počátkem července 1941 invaze do SSSR (operace Barbarossa), zatímco 11. stíhací letka byla určena k obraně domácího teritoria. Dosáhly určitých úspěchů v bojích se zastaralými sovětskými stíhačkami I 16 a 153 a také při náletech proti pozemním cílům a v protipartyzánských akcích. Doprovázely také německé Štuky a průzkumné letouny. Celkem sestřelily šest letounů, jeden pilot byl zabit protiletadlovou palbou. Ovšem jejich celková zastaralost a opotřebení způsobily potřebu nahrazení Avíí moderními Messerschmitty Bf 109 verze E v polovině roku 1942. Přesto Avie B-534 a Bk-534 zůstaly ve výzbroji SVZ až do konce jejich existence.

Kamufláž a marking Avíí Slovenských vzdušných zbraní

Barevné schéma slovenských Avíí tvořila khaki barva (tmavězeleného odstínu) na horních a bočních plochách. Spodní plochy byly světle modré. Výjimkou byl khaki nátěr i spodních ploch horního křídla u mnoha strojů. Bojové letouny nasazené na východní frontě po napadení SSSR nesly žluté doplňky (spodní strany konce dolních křídel, před trupu a pás za kabinou). Od října 1940 se skládalo označení letounů SVZ z modrobílých trámových křídel a červeným středem umístěných na šesti místech. Letouny 11. letky byly označeny písmenem K, 12. letky písmenem L a 13. letky písmenem K. To bylo kombinováno s číselným označením jednotlivých strojů.

Technicko-taktická data

Rozpětí (m)	9,40
Délka (m)	8,10 (8,19 - Bk 534)
Výška (m)	3,15
Nosná plocha (m ²)	23,56
Prázdná hmotnost (kg)	1460 (1631-Bk-534)
Max. hmotnost (kg)	1980 (2222 Bk 534)
Max. rychlost (km/h)	380 (375)
Dostup (m)	10600 (9500)
Dolet (km)	600 (500 - Bk-534 version)
Výzbroj (B - 534)	4 x 7,92 kulometry a šest 10 kg bomb
Výzbroj (Bk - 534)	3 x 7,92 kulometry a šest 8 kg bomb
Motor (B 534)	HS Ydrs 850 HP, řadový, 12 válců do V
Motor (Bk 534)	HS Ydrs 850 HP, řadový, 12 válců do V

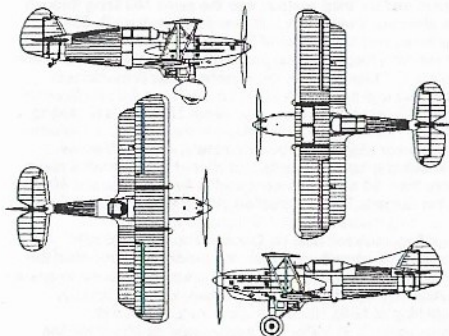

Doporučená literatura

HT model speciál

AVIA B-34, B-534 a Bk-534

slovenských pilotů

1939 - 1944

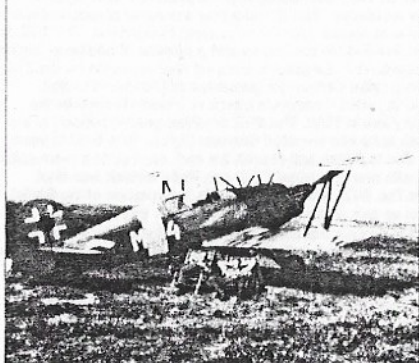

Peter Šumichrust

Jozef And'ul

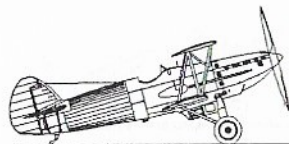

AVIA B-534/III

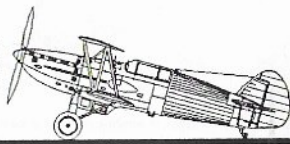

Avia B 534 and Bk 534

Avia B 534 was the most known and popular Czechoslovak fighting plane of pre-war era. It was a single seat, single engine (Hispano Suiza HS Ydra 850 HP) fighter biplane with fixed undercarriage. There was all metal structure covered in fabric with some metal surface panels. The armament consisted from four 7,92 mm calibre forward firing synchronised machine guns and six 10 kg bombs on racks under lower wing. The Bk 534 (cannon) variant was armed with two 7,92 mm forward firing synchronised machine guns and six 8 kg bombs. The Oerlikon FFS-20 20 mm cannon was not installed to series production planes and the third weapon was the same MG firing through the airscrew. There were built over four hundred B 534 machines and 120 planes of Bk 534 variant. But unfortunately no machine fought against proposal enemy German Luftwaffe. On the 15th March 1939, the Czechoslovak Republic was dissolved and the aircraft of the Cz Air Force fell into German hands. German forces captured about 350 planes (including Bk-534). There were concentrated at the airfields of Merseburg, Erding near Munich and several others, whence they were distributed to Luftwaffe units and offered to the satellite states. More than 90 machines were sold to the Slovakia and 80 ones to the Bulgaria. The ex-Czechoslovak fighters were used mainly as training machines with A/B Schulen and the Jagdfliegerschulen both on German and occupied soil. Some of the aircraft were used for special purposes. Both the 3/JG 70 and 3/JG 71 based in Friedrichshafen were converted to Avias for night fighting use between July 1939 and the beginning of 1940, when they were reequipped with Messerschmitt Bf 109's. The towing-gear equipped B-534's were initially allotted to the DFS 230 Staffel der Luftwaffe.

Avias biplanes of the Slovak Air Arm

The Slovak Air Force (Slovenské Vzdušné Zbrane - SVZ) was formed from the Czechoslovak Air Force unitised aircraft stationed in Slovakia when it proclaimed its independence from Czechoslovakia in March, 1939. These were primarily assigned to Letecký Pluk (Air Regiment) 3 and numbered about 80 Avia B-534 and 11 Bk-534 biplane fighters. The Slovaks were forced to defend their country just after declaring independence as the Hungarians were intent on incorporating Carpatho-Ukraine. The Hungarians attacked Slovakia proper on 23 March 1939 after occupying Carpatho-Ukraine against minor resistance. The Slovaks flew a number of reconnaissance and attack sorties over the advancing Hungarians. The SVZ as it lost five B-534s shot down and a number of additional aircraft damaged. The Hungarians stopped their advance on the 25th of March after Germany's guarantee of Slovakia's borders. Slovakia joined Germany's attack on Poland to recover the territory lost in 1938. The SVZ provided ground support to the Slovak units and escorted German Stukas. Two B-534s were lost, one to Polish anti-aircraft fire and another to a mechanical fault with one pilot killed. Only one Polish aircraft was shot down. The SVZ also participated in the invasion of the Soviet Union as part of the Slovak expeditionary force. 11th, 12th and 13th Fighter Squadrons moved into the Soviet Union beginning on 7 July with the exception of 11th Fighter Squadron which remained behind to provide a modicum of air cover for Slovakia itself. They supported the operations of the ground forces with reconnaissance and ground attack missions. The fighters also escorted German Stukas and reconnaissance aircraft. The SVZ claimed to have shot down three Polikarpov I-16s, two so-called 'I-17s' and one 'Curtiss' in 3275 sorties without loss in aerial combat. Only one was killed by anti-aircraft fire while escorting S-328s. But their obsolescence and the general wear caused the rearmament of the Slovak Fighter Squadrons with Messerschmitt Bf-109's Emil since half of 1942 year. Despite this fact the Avia B-534's remained an important weapon of the Slovak Air Arm until its demise.

Camouflage and marking of the Slovak's Avias

The original color scheme of the Slovak B - 534s was Khaki Green on the upper and side surfaces. Under surfaces were Light Blue, but some machines had under surfaces of the upper wing Khaki Green too. Combat aircraft which served on the Eastern Front had yellow wingtips of the under surfaces of lower wings, front part of the fuselage and the fuselage band. Since October 1940 the white outlined blue „balken“ crosses with red circles was the official marking of the Slovak Air Arm's aircraft. Machines of the 11th Fighter Squadron had letter K on the fuselage, 12th Fighter Squadron had letter L and 13th Fighter Squadron letter M respectively, all combined with individual plane number.

Dimensions and performances

Wingspan (m)	9,40
Length (m)	8,10 (8,19 Bk-534 version)
Height (m)	3,15
Wing area (m ²)	23,56
Empty weight (kg)	1480 (1631 Bk-534 version)
Max. weight (kg)	1880 (2222 Bk-534 version)
Max. speed (km/h)	380 (375)
Service ceiling (m)	10600 (9500)
Normal range (km)	600 (500 Bk 534 version)
Armament (B-534)	4 x 7,92 MGs and six 10 kg bombs
Armament (Bk-534)	3 x 7,92 MGs and six 8 kg bombs
Engine (B-534)	HS Ydra 850 HP, Vee Inline 12 cylinder
Engine (Bk-534)	HS Ydra 850 HP, Vee Inline 12 cylinder

ADDITIONAL SOURCES

HTmodel special

AVIA B-34, B-534 a Bk-534

slovenských pilotov

1939 - 1944



Peter Sumichrast

Jozef And'al

Decal

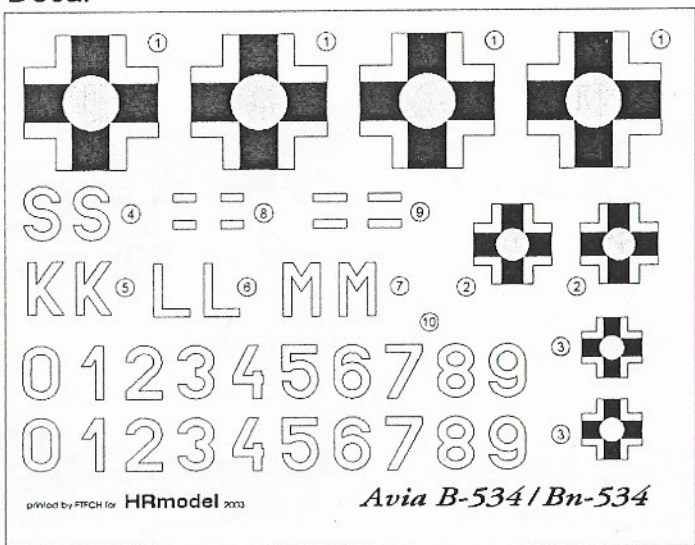

Metall parts

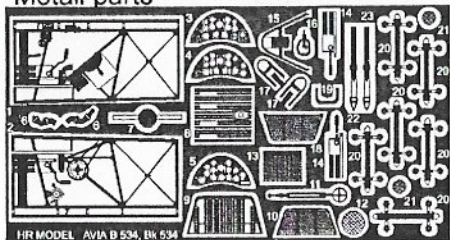

Foil

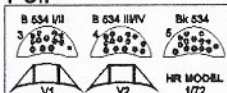

31

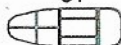

Resin parts

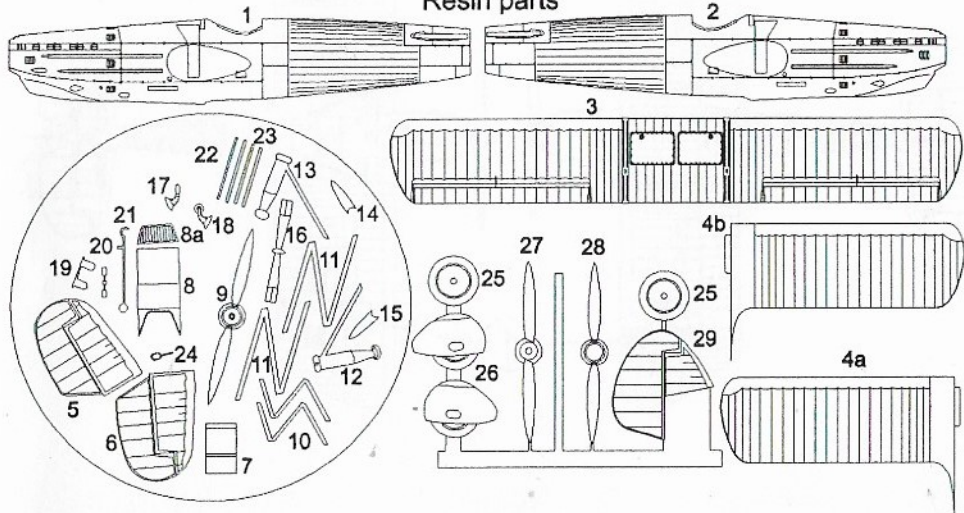

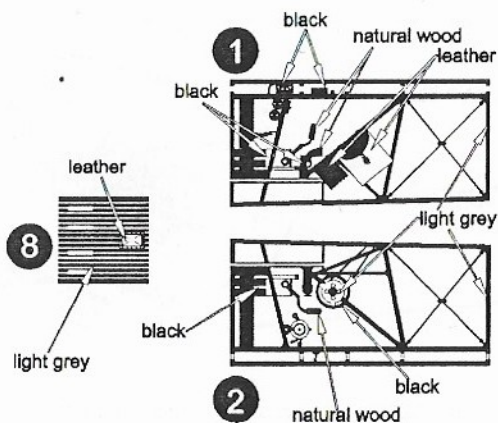
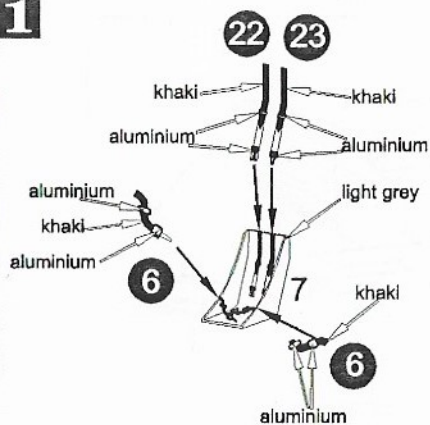
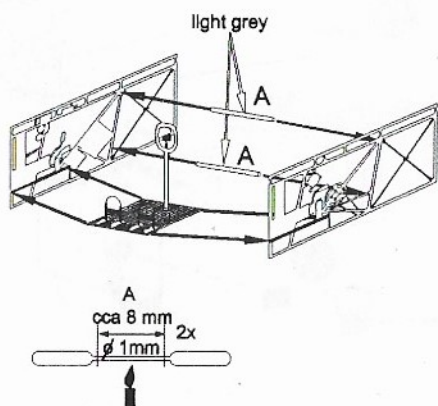
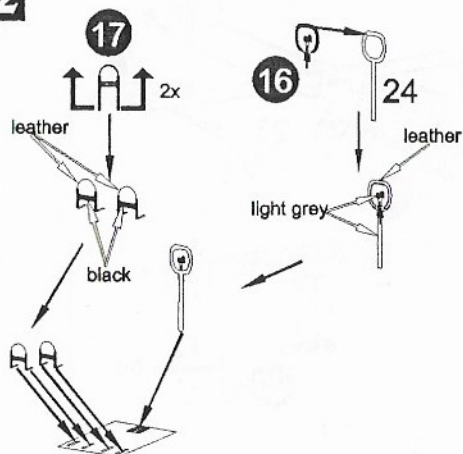
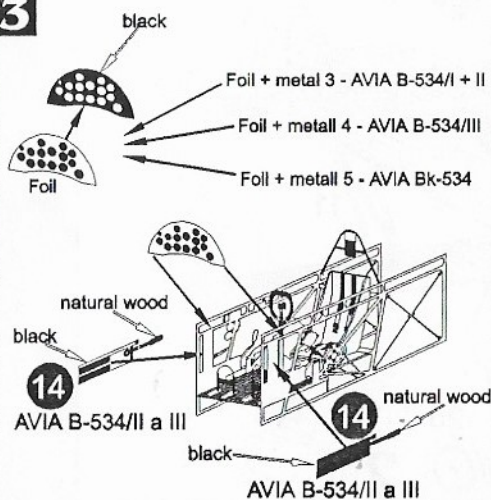
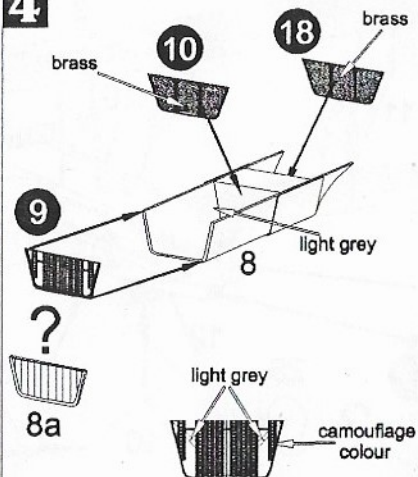
1**2****3****4**

5

Version AVIA B-534/III

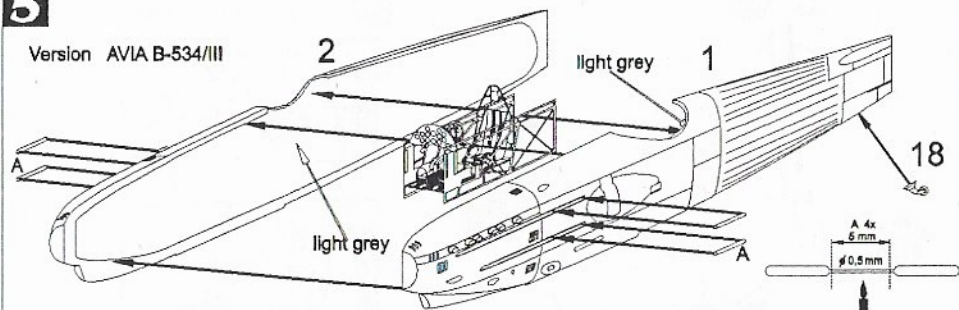
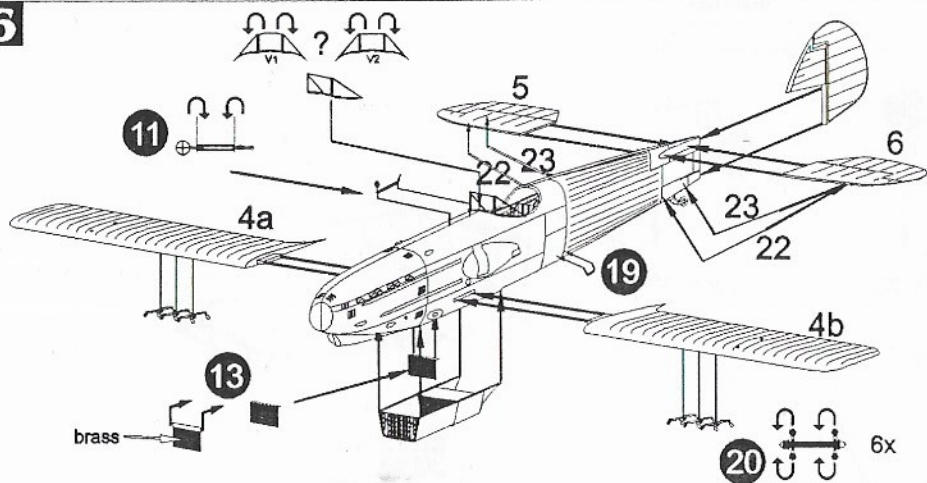
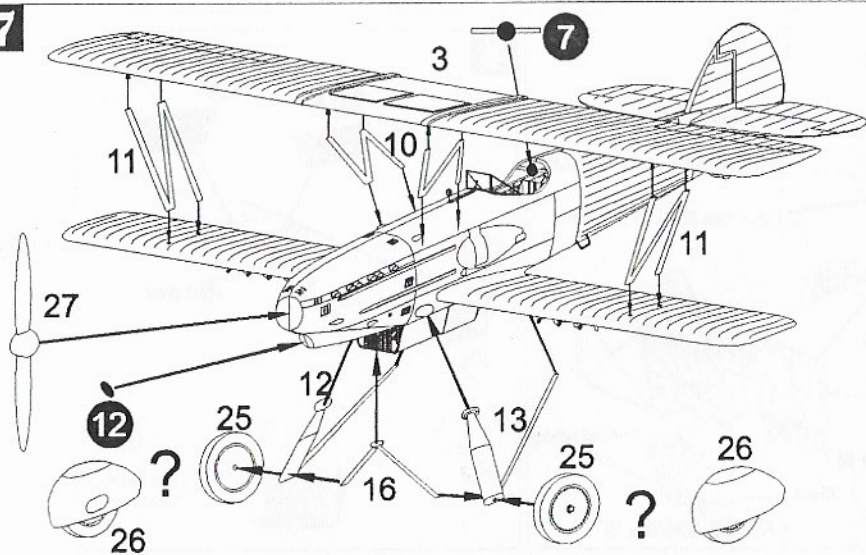
**6****7**

8

Version AVIA B-534/III - Slovensko/Slovakia

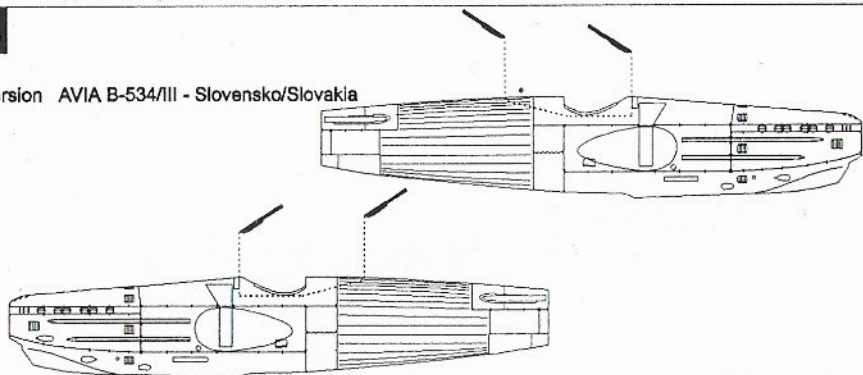
**9**

Version AVIA B-534/III - Slovensko/Slovakia

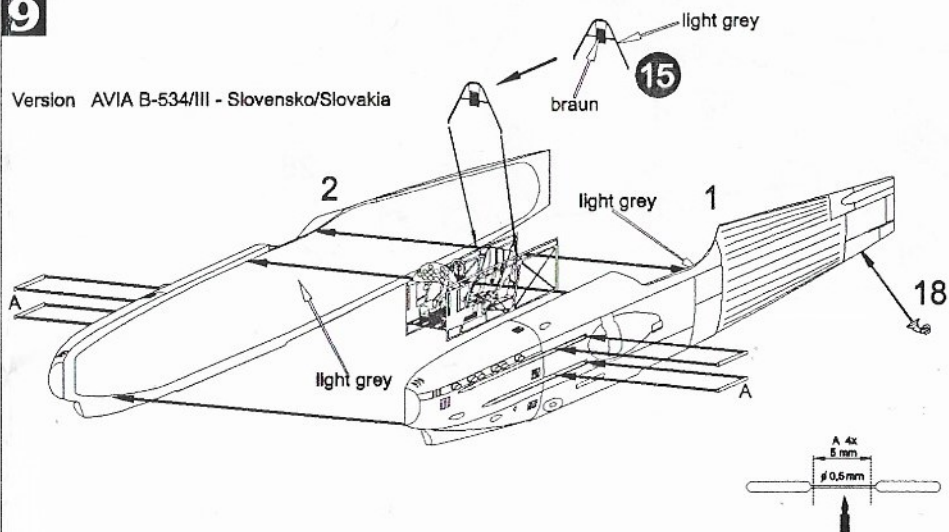
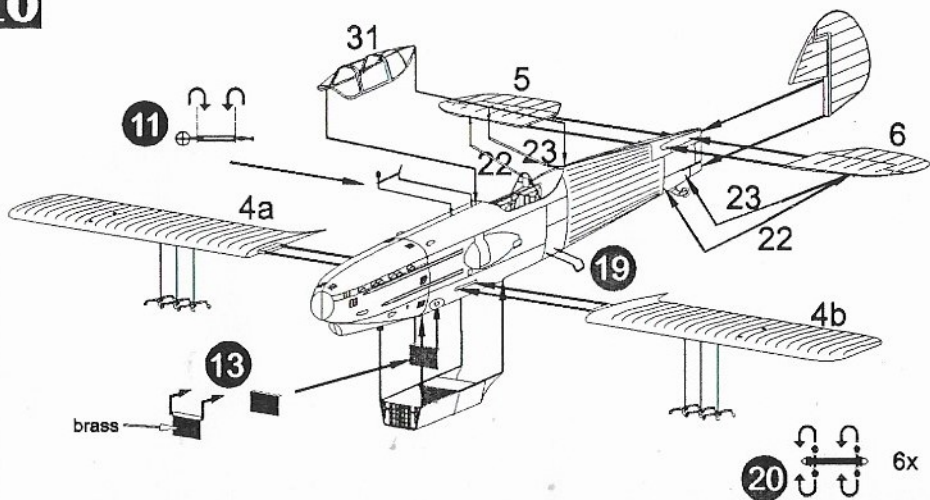
**10**

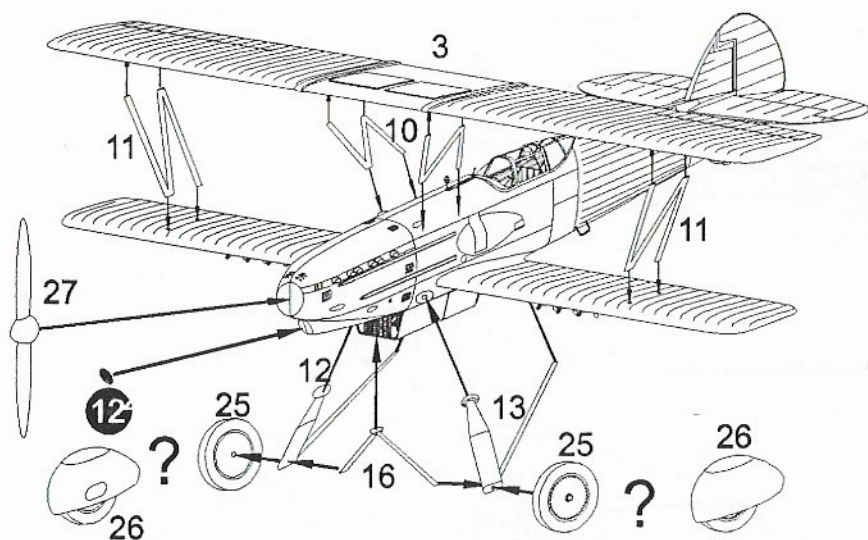

Marking

