

Samolot 217/18. Oryginalny numer seryjny nieznanym. Kadłub w kolorze ciemnozielonym. Górne powierzchnie płatów i usterzenia poziomego oraz ster kierunku pokryte płótnem w wzór spirali. Dole powierzchni płatów oraz usterzenia poziomego w naturalnej barwie płótna.

217/18 - original serial unknown. Fuselage was dark green, upper surfaces of wings, elevator and horizontal stabilizer as well as rudder were covered with printed fabric while lower surfaces were left in natural colour of fabric.

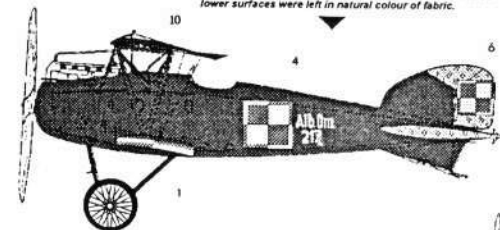

Samolot D.III.215 z Wyższej Szkoły Pilotów w Grudziądzu pozostawiony w naturalnych barwach materiałów. D.III.215 of Pilot Academy in Grudziądz. A/c left in natural colours.

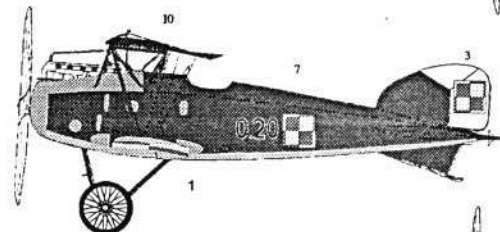

020 (numer oryginalny nieznanym) rozbił 28.03.1920 przez majora pilota Sergiusza Abżółtowskiego, pełniącego wówczas obowiązki Szefa Lotnictwa Polowego. Powierzchnie górne i boczne ciemnozielone, dolne jasnoniebieskie. Ster kierunku w naturalnej barwie płótna. Części metalowe w naturalnej barwie metalu.

020 (original serial unknown) crashed on 28.03.1920 by major Sergiusz Abżółtowski, acting Chief of Field Aviation. Upper surfaces were dark green, lower surfaces were light blue. Rudder and metal parts were left in their natural colours.

K.234 (253.234) po remoncie w Krakowie. Kadłub oraz powierzchnie górne były ciemnozielone, powierzchnie dolne oraz ster kierunku pozostawiono w naturalnej barwie płótna.

K.234 (253.234) repaired in Kraków. Fuselage and upper surfaces were dark green while lower surfaces and rudder were left in natural colour.

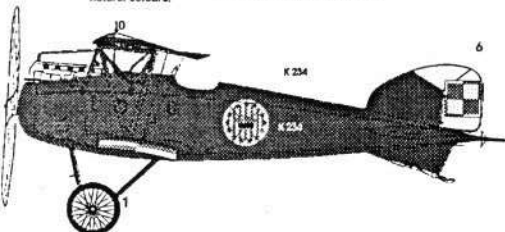

Trzy samoloty z 13 eskadry, jednej której udział w walkach powietrznych jest potwierdzony przez źródła historyczne.

Samoloty w naturalnych barwach materiałów. Części metalowe były prawdopodobnie pomalowane ochronną farbą szarą lub szarzieloną. Bezszarowy lakier pokrywający kadłub był głęboko matowy - prawdopodobnie był szlifowany papierem ściernym po usunięciu austriackich numerów seryjnych.

1. Numer seryjny i pilot nieznanym.  
2. 253.237 sierżanta pilota Kazimierza Jasińskiego.  
3. Numer seryjny nieznanym. Na samolocie tym latał najprawdopodobniej ppor. pil. Mieczysław Dołęga-Szczudowski. Uwaga: na czarno-białym zdjęciu białe pola szachownicy na sterze kierunku są ciemniejsze od barwy płótna pokrywającego ster (tylko na tym samolocie).

Three a/c of 13 squadron - the only one unit whose participation in dogfights during the 1919-20 war is confirmed by historical sources. The a/c were left in natural colours except metal parts which might have been painted with grey or grey-green primer. Fuselages had deep matt finish - most probably the clear done was treated with sand paper after the Austrian serials had been removed.

1. 253.237 flown by sergeant pilot Kazimierz Jasiński.  
2. Serial number and pilot unknown.  
3. Serial unknown. The a/c was most probably flown by 2nd Lt. Pilot Mieczysław Dołęga-Szczudowski. Note that on this particular a/c the white squares in the national insignia on rudder - in a bw photo - look darker than the natural fabric covering the rudder.

**HITKIT** Przemysław Karwan Murawikowski  
Nocznego 13A2  
01-948 Warszawa  
POLAND  
tel (+48 22) 35 42 29

**Albatros D.III (Öffag) ser.253**  
w barwach polskich \* in Polish service

1/12 multimedia short-run model kit

HITKIT dzięki Tomkowi Kapuściemu oraz Piotrowi Mrozowskiemu za cenę pomocy i radę oraz udostępnienie swoich archiwów

HITKIT wishes to thank Tomasz Kapuściemu i Piotrowi Mrozowskiemu for their priceless assistance and advice and for making their archives available.

Źródła:  
References:  
P.M. Grosz: Albatros D.III (Df), Wirosook datafile 19 (Albatros Productions Ltd., Berkshire)  
P.M. Grosz: G.Haddock, P.Schreiner: Austro-Hungarian Army Aircraft of World War One (Flying Machines Press, Mountain View, CA, 1993)  
M.C. Connor: Av Aces of the Austro-Hungarian Empire 1914-1918 (Flying Machines Press, Mountain View, CA, 1994)  
T. Gromek: Przewodnik Samoloty Myśliwskie Lotnictwa Polskiego (SIGMA-ART, Warszawa, 1991)  
T. Gromek: Samoloty Myśliwskie Pierwszej Międzywojennej (WPK, Warszawa, 1998)  
K. Czapka: L'Aviazione Austro-Ungarica dalla Mezza Guerra 1915-18 (M&M, 1934 - reprint 1983)  
P. Schreiner: Die Albatros (Öffag) Jagdflugzeuge der K.u.K. Luftfahrtruppen (H. Wenzel Verlag, Graz, 1984)

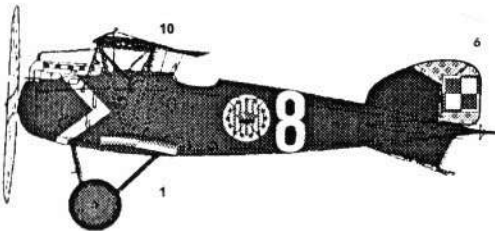

253.220 nr 8 z 7 eskadry myśliwskiej. Cały samolot pomalowany na kolor ciemnozielony z wyjątkiem dolnych powierzchni płatów i usterzenia poziomego, które pozostawiono w naturalnym kolorze celonowanego płótna. Ster kierunku kryty płótnem drukowanym. Na przedzie kadłuba namalowany był biały "sierżant".

253.220 No. 8 a/c of 7th Squadron. All surfaces were painted dark green except lower surfaces of wings, elevator and horizontal stabilizer which were left in natural color of doped fabric. Rudder covered with printed fabric. White chevron painted on the nose.

253.218 nr 5 z 7 eskadry myśliwskiej Merlana C. Coopera, Kijów, maj 1920. Cały samolot pomalowany na kolor ciemnozielony z wyjątkiem dolnych powierzchni płatów i usterzenia poziomego, które pozostawiono w naturalnym kolorze celonowanego płótna. Przód kadłuba czerwony. Istniał jeszcze jeden identycznie pomalowany D.III (Öef) M.C. Coopera (także "5") o numerze seryjnym 253.222, na którym 22.11.1919 roku zabił się podczas wykonywania akrobacji inny amerykański pilot, por. Edmund "Pike" Graves.

253.218 No. 5 of 7th Squadron, flown by Merlan C. Cooper, Kiev, May 1920. All surfaces were painted dark green except lower surfaces of wings, elevator and horizontal stabilizer which were left in natural color of doped fabric. Nose painted red. There was another identically painted "white 5" a/c - 253.222 which was also usually flown by M.C. Cooper. On 22.11.1919 another American pilot, Lt. Edmund "Pike" Graves crashed on that a/c and got killed.

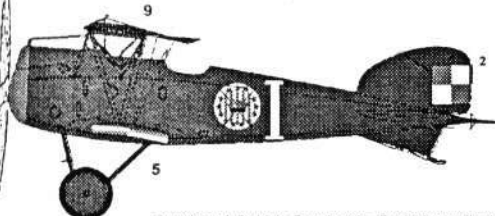

Samolot nr 1 Cedricka Faunterley'a z 7 eskadry myśliwskiej. Cały samolot pomalowany na kolor ciemnozielony z wyjątkiem dolnych powierzchni płatów i usterzenia poziomego, które pozostawiono w naturalnym kolorze celonowanego płótna. Przód kadłuba czerwony.

No 1 a/c of 7th Squadron flown by Cedrick Faunterley. All surfaces were painted dark green except lower surfaces of wings, elevator and horizontal stabilizer which were left in natural colour of doped fabric. Nose painted red.

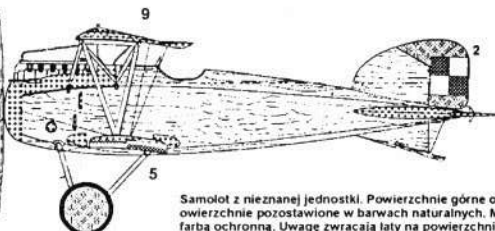

Samolot z nieznanego jednostki. Powierzchnie górne oraz ster kierunku pokryte płótnem drukowanym. Pozostałe powierzchnie pozostawione w barwach naturalnych. Metalowe części kadłuba mogły być pomalowane szarzieloną farbą ochronną. Uwagę zwracają laty na powierzchniach płatów.

A/c of unknown unit. Upper surfaces and rudder were covered with printed fabric. Other surfaces were left in natural colours. Metal parts on fuselage might have been painted with grey-green primer. Note the repairs on wing surfaces.

UWAGA: Płótno drukowane jest dostępne w formie kalkomanii w osobnym zestawie.

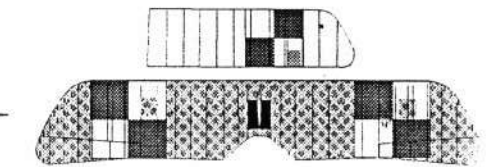
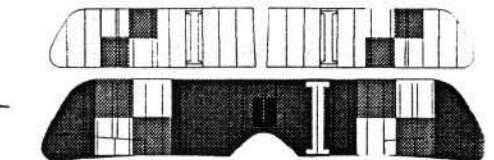
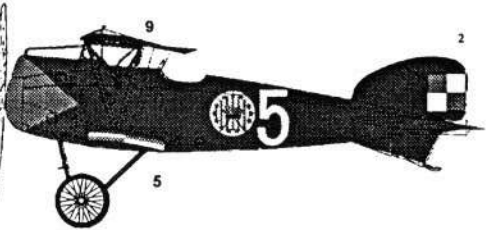

INSTRUKCJA MONTAŻU  
ASSEMBLY INSTRUCTION

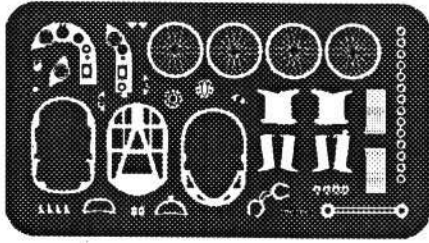

NUMERY CZĘŚCI NA BLASZE PARTS' NUMBERS ON THE PLATE



odciąć  
cut off

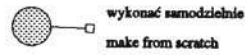

wykonać samodzielnie  
make from scratch



części trawione  
photo-etched parts

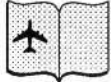

właściwą część wybrać według dokumentacji  
refer to documentation to choose the right part



części do wyboru  
optional parts



części trawione (niektóre wersje)  
optional photo-etched parts

I.

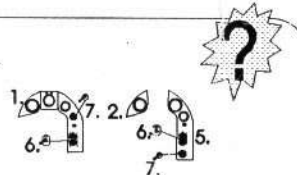

Przykłady najczęstszych skojarzeń (spółdzielnie różnych) w dle przyrządów.  
There were many different instrument panels used on D.III. These two are the most often used.

II.

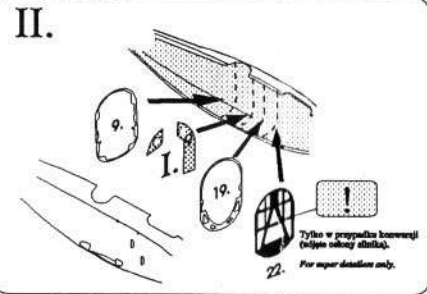

Tylko w przypadku konieczności (tylko w razie potrzeby)  
Only in case of necessity (only in case of necessity)

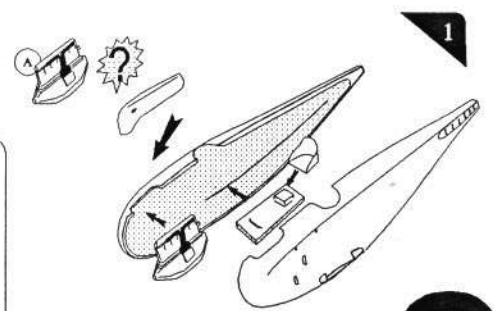
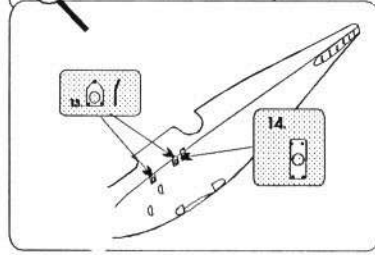
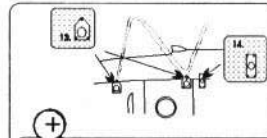

drut lub rurka 0,3 mm  
0.3 mm tubing or rod

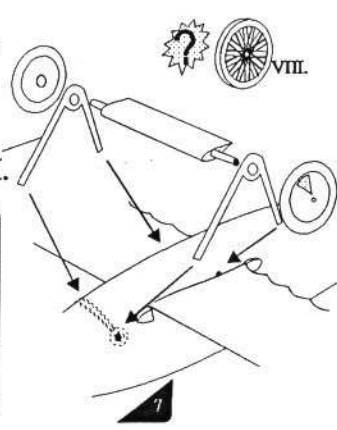
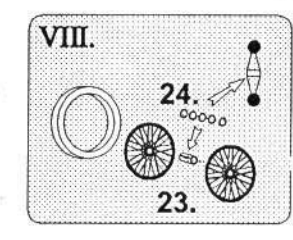
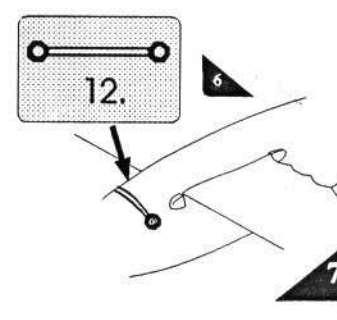
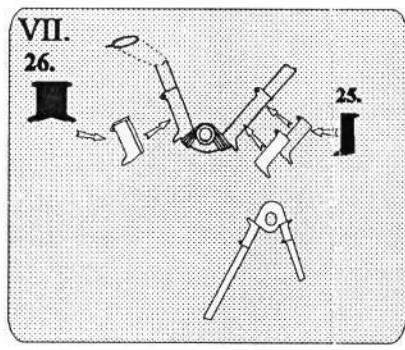
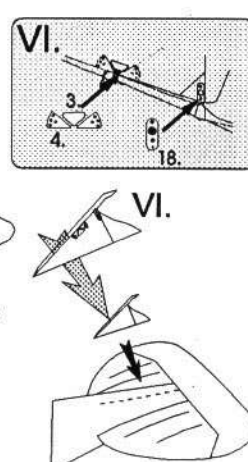
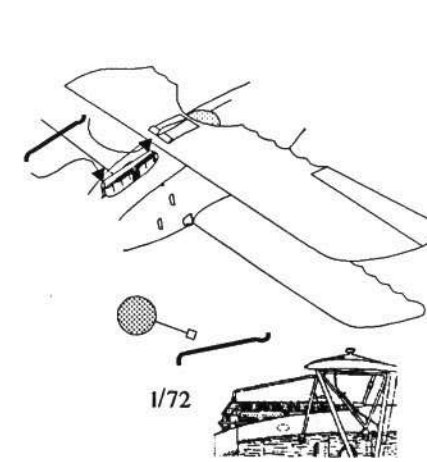
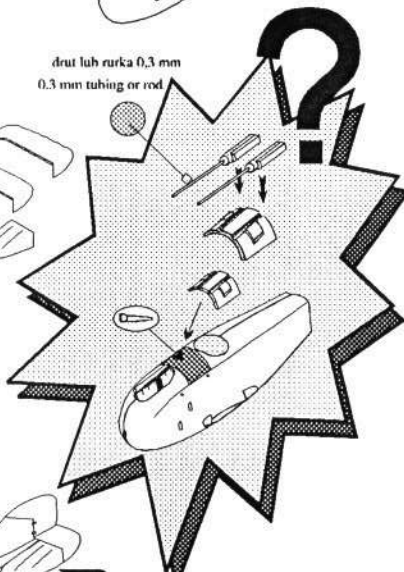
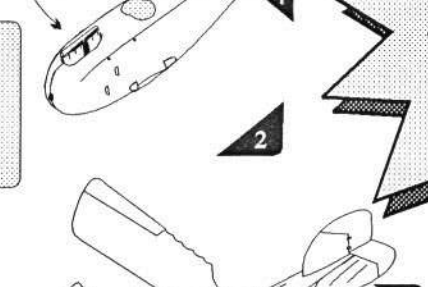
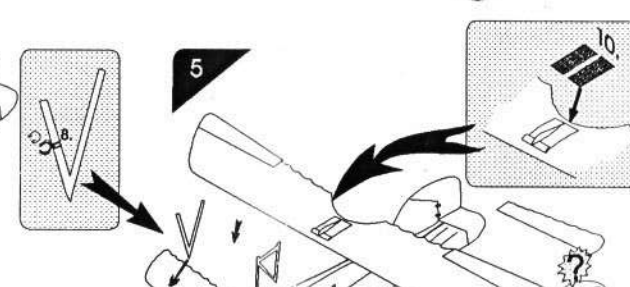
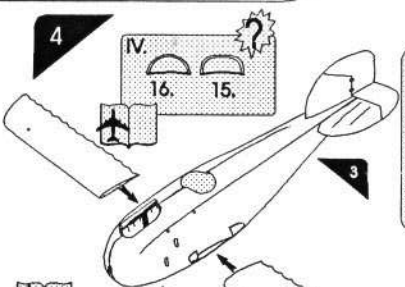
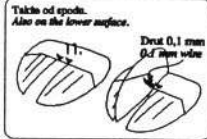
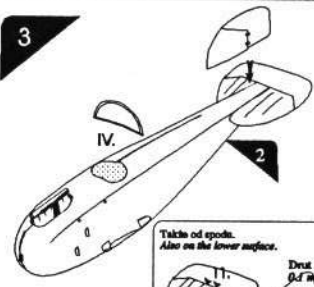



W W



0.20

D III.215 K 234

0.20

D III.215 K 234

Printed by **intech**



Alb.Dm  
217

Alb.Dm  
217

**HITKIT**



217/16

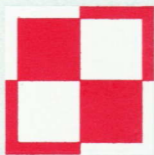

**Albatros D.III (Öffag) seria 253**





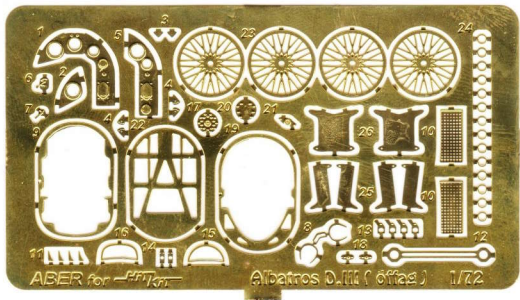

**HIT Kit**



**Albatros D.III (Offag) 1/72**