

# 海上保安庁はてるま型巡視船 PL-61 はてるま

## JCG PATROL VESSEL HATERUMA CLASS PL-61 HATERUMA

1/700 SCALE  
スカイウェブシリーズ

# J44

ENJOY YOUR  
MODEL LIFE

■ピットロード

〒213-0015  
川崎市高津区梶ヶ谷5-10-3  
TEL 044-865-2460

### ↓ 作り始める前に

- 組み立てる前に一通り説明書を読んで下さい。
- 接着剤、塗料は別にお求め下さい。
- 接着剤、塗料を使用の際は換気を良くして下さい。
- 対象年齢は12歳以上とさせていただきます。
- 細かな部品は誤飲などの危険がありますので、幼児の手の届かない所に置いて下さい。
- とがった部品を扱う場合は、手などに刺さらないように注意して下さい。

### ↓ Read before assembly

- Read the instruction carefully before.
- Glue and paint are not included.
- Use cement sparingly and ventilate room while constructing.
- Recommended for children over 12 years old.
- This kit must be kept beyond the reach of children
- lest small parts be swallowed.
- Be carefull to pointed parts.

### ↓ 組み立て図中の記号

- |                             |  |
|-----------------------------|--|
| <b>OP</b> 選びます<br>OPTIONAL  | <b>RE</b> 切り取る<br>REMOVE               |
| <b>PA</b> 塗装します<br>PAINT    | <b>BE</b> ご注意<br>BE CAREFULL           |
| <b>X2</b> 2個作る<br>MAKE 2pcs | <b>SO</b> 反対側も同じ<br>SAME OPPOSITE SIDE |

海上保安庁においては巡視艇を含む複数の船艇により常時、尖閣諸島周辺をパトロールしているが、現地には基地となる恒久的な施設がなく、乗組員の休養や燃料補給などのためには、石垣島（約170キロ）ないし沖縄（約420キロ）へ戻らなければならず、巡視艇には負担が大きい状態が続いていた。

そこで母船機能も有する大型巡視船として計画されたのが「拠点機能強化型」と呼ばれる本型である。

本型の支援能力はPCクラスで3隻、CLクラスで4隻まで同時に対応でき、後部はヘリコプター発着甲板とされ、ヘリコプター用の燃料も搭載している。また小型の抗議船などへの対応も考慮して、大小2タイプの複合型艇4隻を搭載、さらに前部に遠隔操作式の大型放水銃を備えている。

本型の設計は、2,000トン級のヘリコプター甲板付き高速高機能大型巡視船であるひだ型巡視船に準じたもので、高速型の半滑走型・角型船型を採用し、船首にはブルワークが設けられ、優れた凌波性を実現した。

船体は軽合金を採用した防弾構造となっており、武装工作船などからの銃撃にもある程度対応できるよう設計されている。武装はFCS光学式射撃指揮装置とリンクされた遠隔操作式のMk44 ブッシュマスターII 30mm機関砲、速力も30ノット以上の高速を発揮出来、優れた警備能力を備えている。

The Japanese Maritime Safety Agency deploys several boats for the patrol of Senkaku Islands on a steady basis. The problem is that there is no fixed facility that functions as a base for the boats.

That is why they had to return Ishigakijima Island(170km away) or Okinawa's main island(420km away) for resting and refueling, making it a big burden for their crew.

Therefore HATERUMA class PL(Patrol vessel Large) type vessels called "patrol vessel, sea-basing capability enhanced" were planned, which functions as the mother ship for the patrol boats.

The supporting capability of the class was three PC boats or four CL boats at the same time.

Its rear deck was a helicopter deck equipped with fueling instruments. In consideration of dealing with protest boats, it carries four complex type boats (large and small). Moreover, its front deck is mounted with a remote-controlled large deluge gun.

The design of this class is based on 2,000-ton HIDA class, which is a high-speed and high-functionality PL with a helicopter deck.

It adopted half-planing and angled-shape hull, and the bow with bulwark, making it possible to cut through high waves. The hull is bullet-proof and made of light alloy metal, being somewhat tolerant of gunshots from armed spy ships. Its armament is remote-controlled Mk44 Bushmaster II 30mm gun linked with laser-optical fire control system.

It is capable of bringing out high speed of 30 knots, giving it a high patrolling ability.

### ◆ 部品図

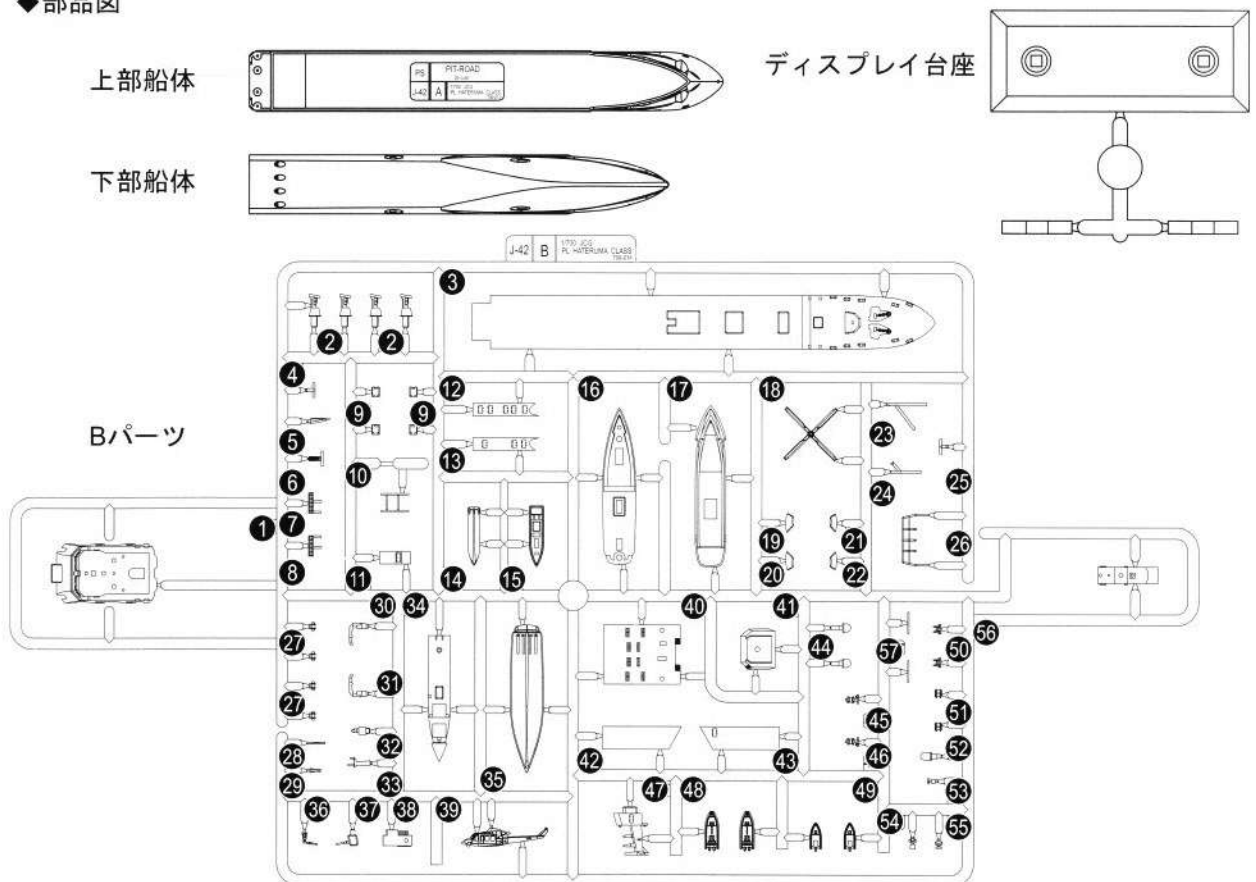

# 1 船橋の組立 1 BRIDGE 1

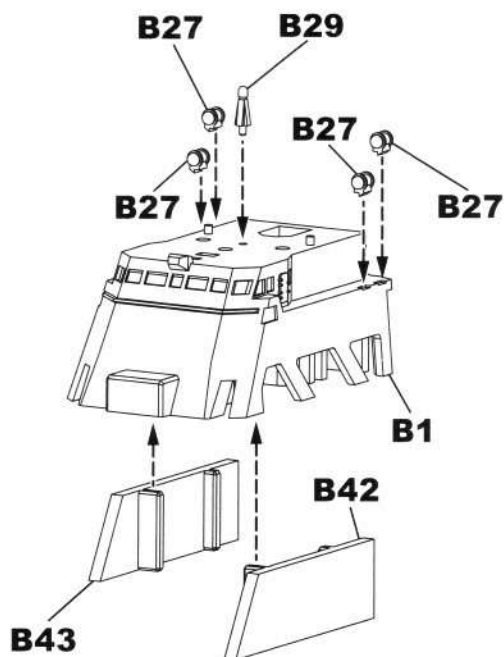

# 2 船室・複合型搭載艇 CABIN・RHIB

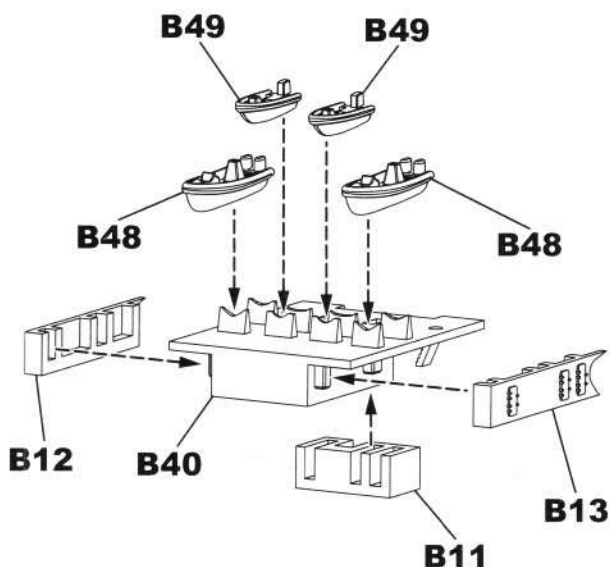

# 3 下部船体 LOWER HULL

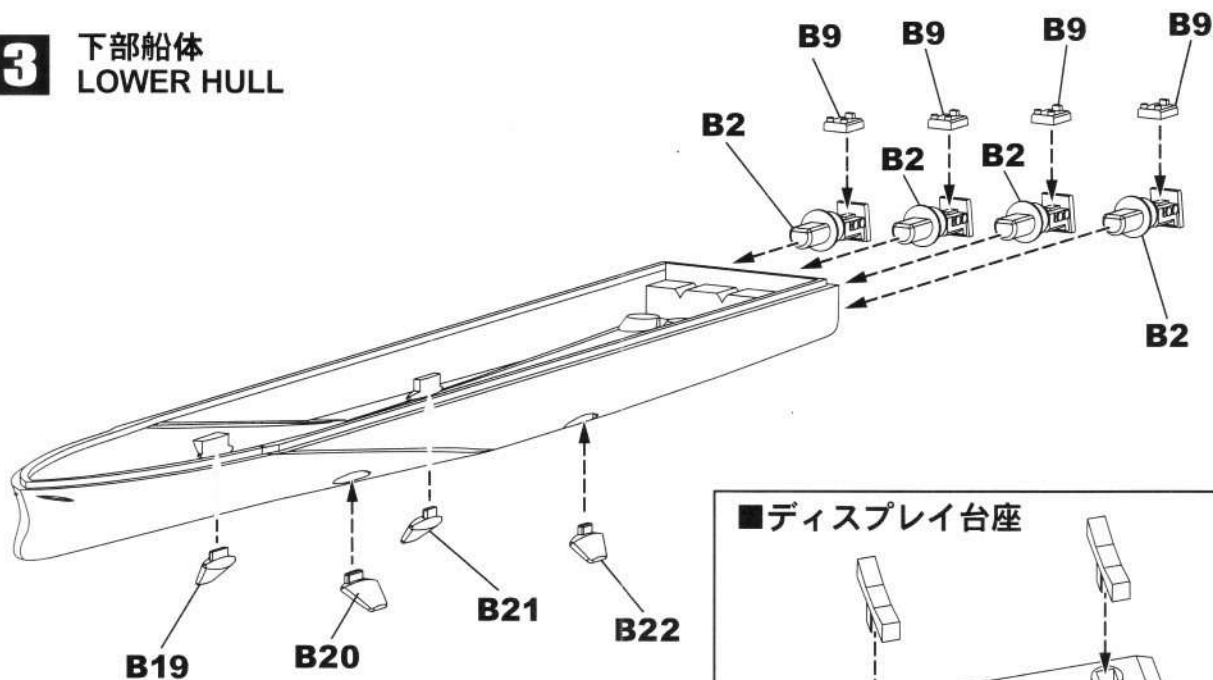

### デカール（水転写式）の貼り方

1. 貼るデカールを台紙ごと切り取り1枚ずつ水またはぬるま湯に浸します。
2. デカールが動くのを確認してから、貼る場所にデカールを静かにスライドし、置いてください。
3. 筆や指先に水をつけ、デカールをぬらしながら貼りたい位置にずらしてください。
4. 布や綿棒などでデカールを押さえ、水分をとってください。

### ■ディスプレイ台座

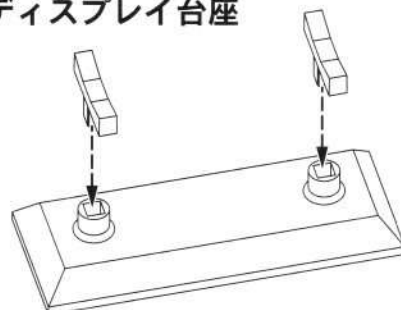

●船体の完成後に飾り台としてご利用下さい。

**4** 上部船体  
UPPER HALL

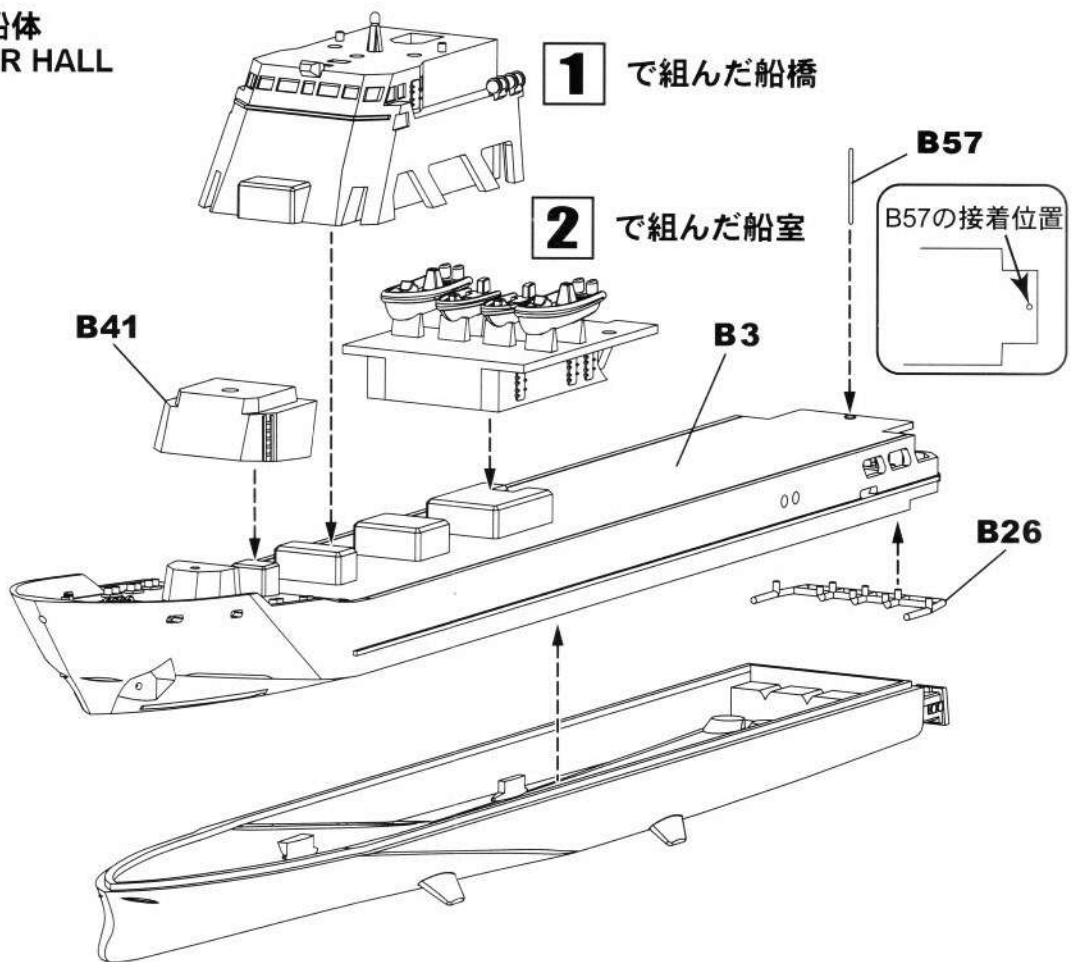

**5** 船体部品 1/2  
HULL PARTS 1/2

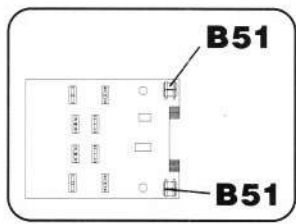
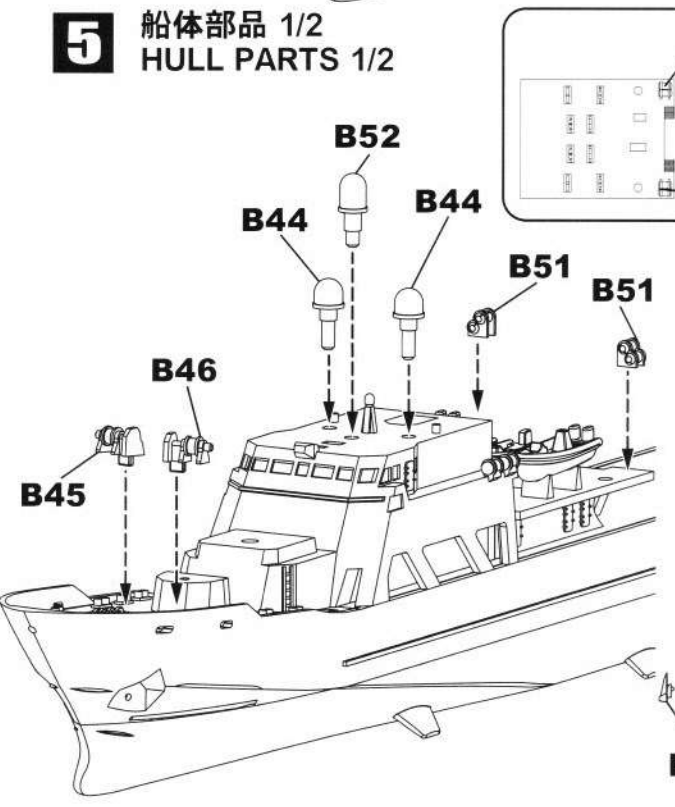

**6** 船体部品 2/2  
HULL PARTS 2/2

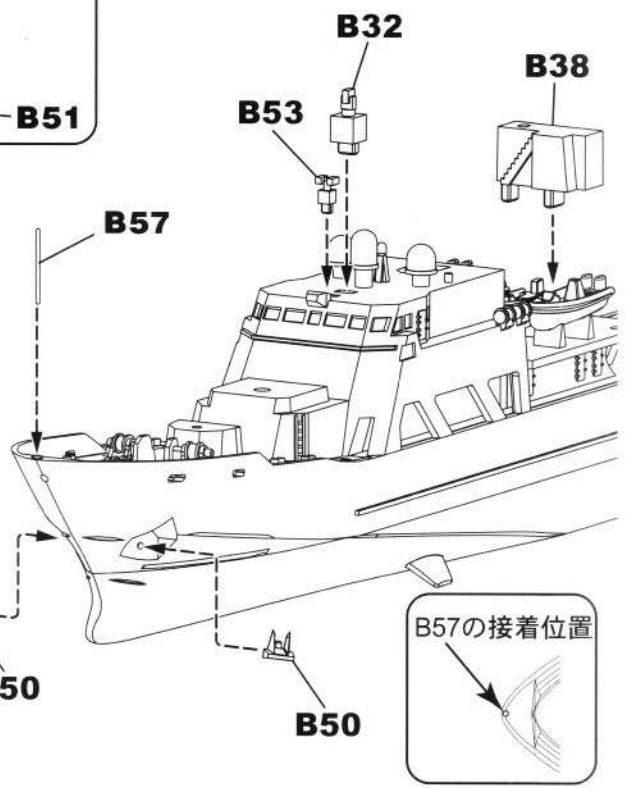

**7** マストの組立  
MAST

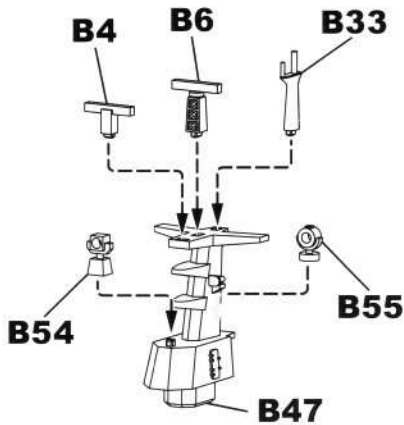

**8** ヘリコプター  
HELICOPTER

ベル412型  
中型回転翼航空機  
MH BELL 412 TYPE

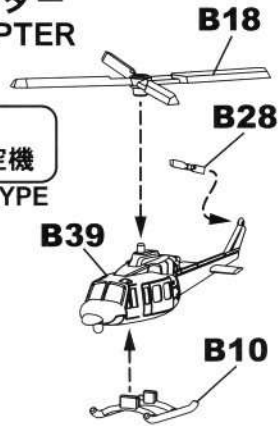

**9** 舷梯・ダビット  
LADDER · DAVIT

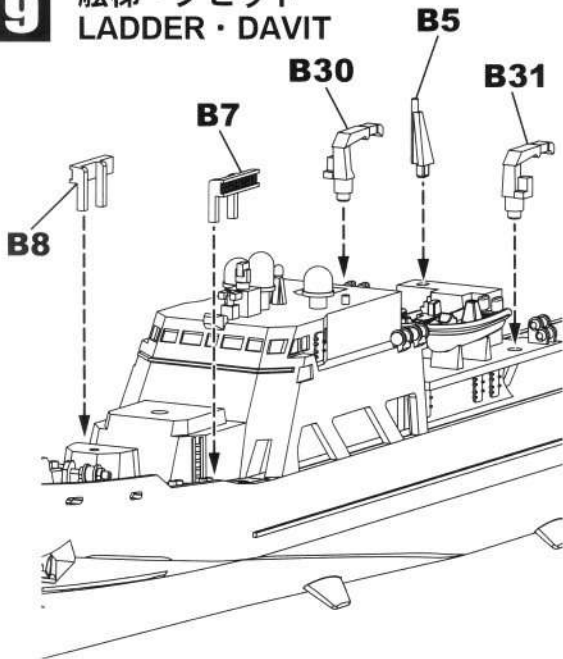

**10** 完成  
COMPLETION

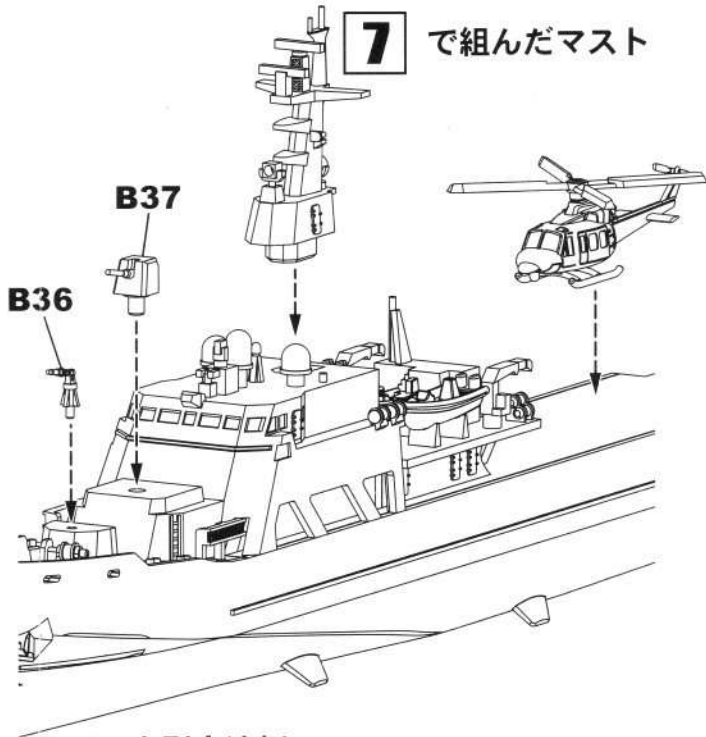

**11** 不審船(大型船)  
UNIDENTIFIED SHIP(large)

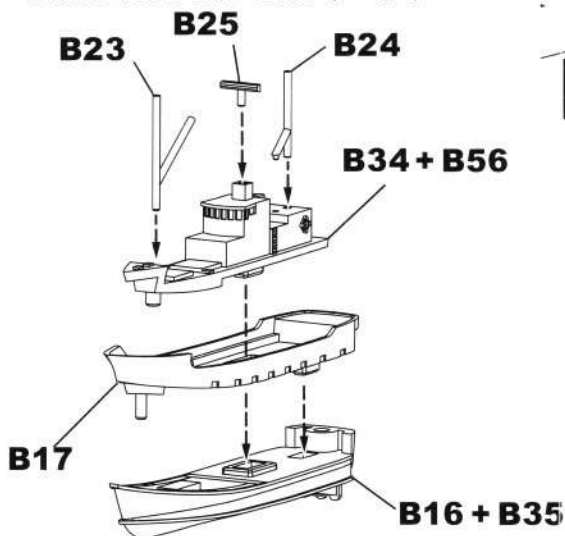

**12** 小型高速艇  
UNIDENTIFIED SHIP(small)

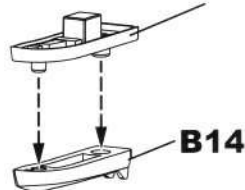

"CAUTION: NOT SUITABLE FOR CHILDREN UNDER 3 YEARS. CONTAINS SMALL PARTS."  
CERTAINS PRODUITS CONTIENNENT DES PIÈCES DE PETITE DIMENSION QUI NE CONVIENT PAS À UN ENFANT DE MOINS DE 3 ANS.  
VOORSICHT! NIET VOOR KINDER ONDER DE 3E MAANDEN - ERHÅLT KLIENTE DEILE.  
PRODUKTTOI NIM ADATTO-AI BAMBINI DI ETÀ INFERIORE AI 3 ANNI. CONTIENE PICCOLI OGGETTI.  
KAN GEVAAR OPLEVEKEN VOOR KINDEREN TOT 3 JAAR. BEVAT KLEINE ONDERDELEN.  
ATENÇÃO! IMPROVED PARA CRIANÇAS COM MENOS DE 3 ANOS. CONTÉM PEQUENAS PEÇAS.  
ATTENTION! NIJE ES CONVENIENTE PARA NIÑOS MENORES DE 3 AÑOS. CONTIENE PEQUEÑAS PARTES.  
FORSICHTIG! IKKE EGNET TIL BØRN UNDER 3 ÅR. INDEHOLDER SMA DELE.  
ΠΡΟΣΧΕΔΙΑΣΕΝ ΕΝΑΙ ΚΑΤΑΛΛΗΛΟ ΓΙΑ ΠΑΙΔΙΑ ΚΑΤΩ ΤΩΝ ΤΡΙΩΝ ΕΤΩΝ ΓΕΡΕΧΕΙ ΜΙΚΡΑ ΤΕΜΑΧΙΑ.



# PL-61 HATERUMA



海上保安庁1,000トン型巡視船  
PL-61 はてるま

SCALE  
1/700

トン数	LOAD	1,300t
全長	LENGTH	89.0m
全深	BEAM MAX	11.0m
主推進機	DEPTH	5.0m
推進機	MACHINERY	DIESEL(ディーゼル)×4基
推進機	PROPELLER	ウォータージェット×4基
推進機	HORSEPOWER	未発表
航続距離	RANGE	未発表
航速	SPEED	30.0knots(ノット)以上
乗員	CREW	30人
兵装	ARMAMENT	30mm単装機関砲
搭載艇	LOAD BOAT	7m型高速複合警備艇×2隻 4.8m型高速複合警備艇×2隻

## ■JCG HATERUMA CLASS LIST 平成22年7月現在

船番号	船名	就役	造船所	所属
PL-61	はてるま	2008/04/01	三井	石垣 (第11管区)
PL-62	はかた	2009/02/02	三井	福岡 (第7管区)
PL-63	よなくに	2009/02/02	三井	石垣 (第11管区)
PL-64	もとぶ	2009/03/03	三井	那覇 (第11管区本部)
PL-65	くにながみ	2009/03/12	三井	中城 (第11管区)
PL-66	しぎね	2009/10/16	三井	横浜 (第3管区)
PL-67	あまぎ	2010/03/11	三井	下田 (第3管区)
PL-68	すずか	2010/03/11	三井	尾鷲 (第4管区)
PL-69	こしき	2010/03/09	三井	鹿児島 (第10管区)

## ■COLOR GUIDE

C 1	ホワイト	WHITE
C 3	レッド	RED
C 8	シルバー	SILVER
C 9	ゴールド	GOLD
C 25	ダークシーグレー	DARK SEA GRAY
C 29	艦底色	HULL RED
C 33	つや消しブラック	FLAT BLACK
C 34	スカイブルー	SKY BLUE
C 35	明灰白色	I/JN GRAY
C 43	ウッドブラウン	WOOD BROWN
C 45	セールカラー	SAIL COLOR
C 65	インディブルー	BRIGHT BLUE
C 66	デイトナグリーン	BRIGHT GREEN

### ベル412型

本艦は固有のヘリを搭載していませんが、下図を参照して完成させて下さい。

⑰～⑳はベル412用のデカールです。機体左側には㉓と㉔を、右側には㉕と㉖で全体に貼ります。

ご自分で塗装をされる方は全体をC 1白に塗り、ストライプはC 65インディブルーとC 34スカイブルーで塗装をし、左図の番号のデカールをご利用下さい。



※海保の巡視船は配属変更に伴い名称変更を行う事があります。

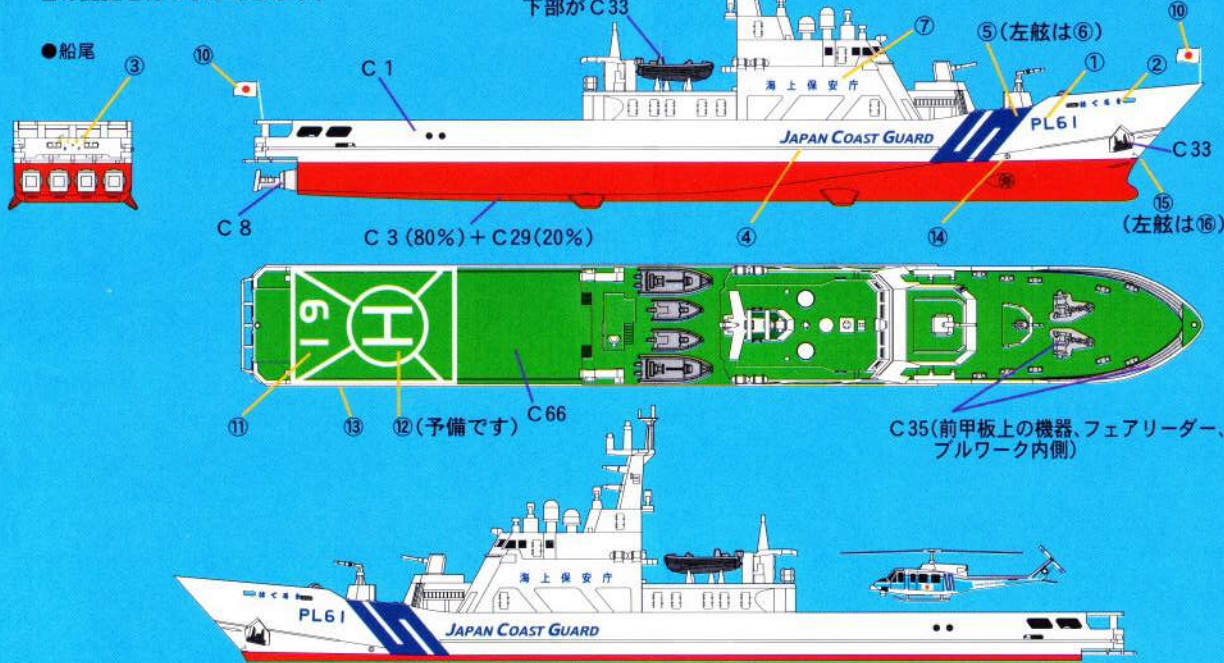

C:GS1 GREOS Mr. COLOR GS1クレオスミスターカラー

### 不審船・不審船装備の小型高速艇

不審船：日本近海で不審な行動をする船舶。平成13年12月22日に我が国の巡視船と交戦の末、自沈した事件が有名です。

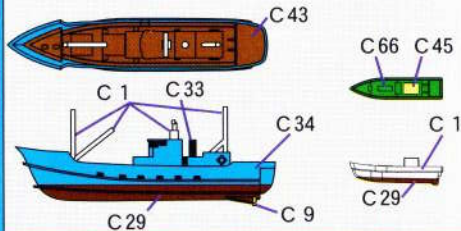

●図面とキットとは異なる部分があります。

●○番号はデカールです。  
●デカール⑧は⑤及び⑥の予備です。

●PL61の「はてるま」はデカール700-1666の中の①②③⑪をお使い下さい。同型船の「よなくに」「もとぶ」「くにながみ」を作成する場合も同様です。