



MAYFLOWER

The Mayflower, in which the Pilgrim Fathers sailed from Plymouth to the New World in 1620, was an ordinary small merchant ship of the period and is believed to have been built at the end of the 16th century. No precise details of her size are recorded but it is known that she was about 180 tons burden. In September, 1620 when Mayflower commenced her famous voyage she was overcrowded, carrying 102 Pilgrims, their possessions and livestock as well as her crew of about 25. Her captain was Christopher Jones and among her passengers was William Bradford who was to become the first Governor of the

new colony. When the Mayflower eventually anchored off Cape Cod, she had completed a voyage of 67 days and some 3,500 miles. During this time she had ridden out several Atlantic storms which caused great discomfort to the Pilgrims in their primitive accommodation; one passenger had died and there had been one birth. For another month the colonists remained on board before beginning the new settlement of Plymouth. Little further is known of the Mayflower except that she returned to England after a very fast voyage of 31 days and was then stated to be "in ruins".

Le Mayflower dans lequel les Pères Pèlerins s'embarquèrent à Plymouth pour le nouveau Monde, en 1620, était un petit bateau marchand classique de cette époque, et on pense qu'il a été construit à la fin du XVIème siècle. Nous n'avons pas de précisions sur ses dimensions, mais on sait qu'il avait un tonnage d'environ: 180 tonnes. En septembre 1620, quand le Mayflower commença son fameux voyage, il était surchargé, transportant 102 pèlerins avec leurs biens et leur cheptel, et un équipage d'environ 25 hommes. Le Capitaine était Christopher Jones et, parmi les passagers, se trouvait William Bradford qui

devint le premier gouverneur de la nouvelle colonie. Le Mayflower ancrà au Cap Cod, après un voyage de 67 jours et un parcours de 3,500 milles. Il avait subi plusieurs tempêtes sur l'Atlantique, au grand dommage des installations des pèlerins; l'un d'eux était mort, et il y eut trois naissances. Pendant encore un mois, les Colons restèrent à bord, avant de commencer la Nouvelle Colonie de Plymouth. Peu de choses sont connues sur le Mayflower, excepté qu'il rentra en Angleterre après un très rapide voyage de 31 jours, et il fut constaté qu'il était en ruine.

Die weithin bekannte Mayflower, mit die Auswanderer im Jahre 1620 von Plymouth in die "Neue Welt" segelten, war an sich ein normales, kleines Handelsschiff, das gegen Ende des 16. Jahrhunderts gebaut worden sein soll. Genauere Angaben sind nicht mehr bekannt, doch ist überliefert, daß das Schiff rund 180 Tonnen groß war. Beim Auslaufen im September 1620 war das kleine Schiff weit überladen, mit 102 Pilgern ihrem beweglichen Eigentum und Tieren sowie der 25-Mann-Besatzung. Ihr Kapitän war Christopher Jones. Unter den Auswanderern befand sich auch William Bradford, der spätere erste Gouverneur der neuen Kolonie. Als die Mayflower schließlich nach 67 Seetagen und einer Strecke von mehr als 3.500 Meilen vor Cape Cod ankerte,

hatte sie mehrere schwere Atlantikstürme "abreiten" müssen. Für die Passagiere war diese strapazierende Überfahrt mit großen Entbehrungen in den engen, überfüllten Decks verbunden. Ein Passagier war unterwegs gestorben und ein neuer Erdenbürger erblickte auf der Reise das Licht der Welt. Bis zur beginnenden Gründung der neuen Kolonie Plymouth mußten die Auswanderer zunächst noch einen ganzen Monat lang an Bord der Mayflower verbringen. Das weitere Schicksal der Mayflower liegt weitgehend im Dunkel, man weiß nur, daß sie die Rückreise nach England sehr schnell in 31 Tagen bewältigte und danach nur noch als Wrack bezeichnet wurde.

El buque Mayflower, en que navegaron los padres fundadores peregrinos que fueron a colonizar América partiendo de Plymouth al nuevo mundo en el año 1620, era un ordinario buque mercante pequeño de esta época y se cree que había sido construido al final del siglo XVI. No se han conservado detalles exactos de su tamaño, pero se sabe que tenía alrededor de 180 toneladas. En septiembre de 1620, cuando el Mayflower comenzó su famoso viaje, estaba excesivamente cargado de personas con 102 peregrinos, sus posesiones y ganado, además de la tripulación del buque que era de unos 25 hombres. Su capitán era Christopher Jones y entre sus pasajeros estaba William

Bradford, que iba a ser el primer Gobernador de la nueva colonia. Cuando el Mayflower finalmente ancló junto a Cape Cod, había realizado un viaje de 67 días y unas 3.500 millas. Durante este tiempo sufrió varias tormentas del Atlántico, que causaron gran incomodidad a los peregrinos en su primitivo alojamiento; había muerto un pasajero y había nacido un niño. Durante otro mes los colonos permanecieron a bordo antes de comenzar a establecer la nueva colonia de Plymouth. Se sabe poco más del Mayflower, excepto que volvió a Inglaterra después de un viaje muy rápido de 31 días y entonces se declaró que estaba "en ruinas".

Mayflower, på vilken pilgrimsfäderna seglade från Plymouth till den nya världen i 1620 var ett, på sin tid, helt vanligt handelsfartyg, och man tror att hon byggdes i slutet av femtonhundratalet. Det finns inga exakta detaljer om hennes storlek, men man vet att hon var på ungefär 180 ton. I September 1620 när Mayflower började sin berömda resa var hon tungt lastad med 102 passagerare och deras ägodelar och husdjur såväl som hennes besättning bestående av ungefär 25 man. Hennes befälhavare var Christopher Jones, och bland hennes passagerare fanns William Bradford som senare blev den nya

kolonins första Guvernär. När Mayflower slutligen ankrade utanför Cape Cod hade hon varit på väg i 67 dagar och seglat 3500 sjömil. Under denna resa hade hon upplevt flera atlantstormar till stort obehag för emigranterna i deras primitiva husrum, en passagerare hade dött, och en annan hade blivit född. Passagerarna bodde ombord i ytterligare en månad, innan den nya kolonin, Plymouth, påbörjades. Efterdetta vet man mycket litet om Mayflower förutom att hon återvände till England efter en mycket snabb resa på 31 dagar, och då beskrevs som "en ruin".

GB Study drawings and practice assembly before cementing parts together. Carefully scrape plating and paint from cementing surfaces. All parts are numbered. Paint small parts before assembly. To apply decals cut sheet as required, dip in warm water for a few seconds, slide off backing into position shown. Use in conjunction with box artwork. Not appropriate for children under 36 months of age, due to the presence of small detachable parts.

F Étudier attentivement les dessins et simuler l'assemblage avant de coller les pièces. Gratter soigneusement tout revêtement ou peinture sur les surfaces à coller avant collage. Toutes les pièces sont numérotées. Peindre les petites pièces avant l'assemblage. Pour coller les décalques, découper le motif, le plonger quelques secondes dans de l'eau chaude puis le poser à l'endroit indiqué en décollant le support papier. Utiliser en même temps les illustrations sur la boîte. Ne convient pas à un enfant de moins de 36 mois – présence de petits éléments détachables.

D Vor Verwendung des Klebers Zeichnungen studieren und Zusammenbau üben. Farbe und Plattierung vorsichtig von den Klebeflächen abkratzen. Alle Teile sind numeriert. Vor Zusammenbau kleine Teile anmalen. Um die Abziehbilder aufzukleben, diese ausschneiden, kurz in warmes Wasser tauchen, dann abziehen und wie abgebildet aufkleben. In Verbindung mit Abbildungen auf Schachtel verwenden. Ungeeignet für Kinder unter 36 Monaten. Kleine Teilchen vorhanden die sich lösen können.

E Estudiar los dibujos y practicar el montaje antes de pegar las piezas. Raspar cuidadosamente el plateado y la pintura en las superficies de contacto antes de pegar las piezas. Todas las piezas están numeradas. Es conveniente pintar las piezas pequeñas antes de su montaje. Para aplicar las calcomanías, cortar la hoja, sumergir en agua tibia durante unos segundos y deslizarlas en la posición debida. Ver ilustraciones en la caja. No conviene a un niño menor de 36 meses, contiene pequeñas piezas que pueden soltarse.

S Studera bilderna noggrant och sätt ihop delarna innan du limmar ihop dem. Skrapa noggrant bort förtkromning och färg från limmade delar. Alla delarna är numererade. Måla smådelarna före ihopsättning. Fastsättning av dekaler, klipp arket. Doppa i varmt vatten några sekunder, låt baksidan glida på plats som bilden visar. Används i samband med kartongens handlitografi. Rekommenderas ej för barn under 3 år. Innehåller löstagbara smådelar.

I Studiare i disegni e praticare il montaggio prima di unire insieme i pezzi con l'adesivo. Raschiare attentamente le tracce di smalto e cromatura dalle superfici da unire con adesivo. Tutti i pezzi sono numerati. Colorare i pezzi di piccole dimensioni prima di montarli. Per applicare le decalcomanie, tagliare il foglio secondo il caso, immergere in acqua calda per alcuni secondi, quindi sfilare la decalcomania dalla carta di supporto e piazzarla nella posizione indicata. Usare in congiunzione con l'illustrazione sulla scatola. Non adatto ad un bambino di età inferiore ai 36 mesi dovuto alla presenza di piccoli elementi staccabili.

NL Tekeningen bestuderen en delen in elkaar zetten alvorens deze te lijmen. Metaalcoating en lak voorzichtig van lijmvlakken af schrapen. Alle delen zijn genummerd. Kleine delen vóór montage verven. Voor aanbrengen van stickers, gewenste stickers uit vel knippen, een paar seconden in warm water dompelen en dan van schutblad af op afgebeelde plaats schuiven. Hierbij afbeelding op doos raadplegen. Niet geschikt voor kinderen onder 3 jaar, omdat kleine deeltjes gemakkelijk kunnen losraken.

DK Tegningerne bør studeres, og man bør øve sig i monteringen, før delene limes sammen. Pladestykker og maling skal omhyggeligt fjernes fra kløbeoverfladerne. Alle dele er nummererede. Små dele skal males før monteringen. Overføringsbillederne anvendes ved at tilklippe arket efter behov. Og dyppe det i varmt vand i nogle få sekunder. Underlaget glides af og anbringes i den viste position. Påføres ifølge brugsanvisningerne på æsken. Ikke til børn under 3 år, forekomst af små løse elementer.











P Estudiar atentamente os desenhos e experimentar a montagem. Raspar cuidadosamente as superfícies de modo a eliminar pintura e revestimento antes de colar. Todas as peças estão numeradas. Pintar as pequenas peças antes de colar. Para aplicar as decalcomanias, cortar as folhas e mergulhar em água morna por alguns segundos, depois deslizar e aplicar no respectivo lugar, como indicado nas ilustrações na caixa. Não convém a uma criança de menos de 36 meses devido à presença de pequenos elementos destacáveis.

SF Tutustu piirroksiin ja harjoittele kokoamista ennen kuin liimaat osat yhteen. Raaputa metallipäälyste ja maali varovasti pois liimattavilta pinoilta. Kaikki osat on numeroitu. Maalaa pienet osat ennen kokoamista. Siirtokuvien kiinnittämiseksi leikkaa ne arkista tarpeen mukaan. Kasta kuva lämpimään veteen muutaman sekunnin ajaksi, anna takapuolen liukua kovalle osoitettuun kohtaan. Käytetään yhdessä laatikon kuvituksen kanssa. Ei suositella alle kolmivuotiaille lapsille. Paljon irrotettavia pikkuosia.

PL Przed przystąpieniem do sklejania przestuduj uważnie rysunki i przeciwicz składanie części. Ostrożnie zeskrób ze sklejaných powierzchni powłokę i farbę. Wszystkie części są ponumerowane. Drobne części pomaluj przed ich złożeniem. Celem przeniesienia odbitki wytnij ją z arkusza, zanurz na kilka sekund w letniej wodzie i zsuń z podłoża na wymagane miejsce. Używaj w połączeniu ze wzorami na pudełku. W związku z obecnością wielu drobnych, rozbiernych części, niestosowne dla dzieci poniżej 3 lat.

GR Μελετήστε προσεκτικά τα σχέδια και συναρμολογήστε για πρώτη φορά τα κομμάτια χωρίς να τα κολλήσετε. Αφαιρέστε ξύνοντας επιμελώς πριν κολλήσετε οποιοδήποτε υλικό από τις επιφάνειες. Χρωματίστε τα μικρά κομμάτια πριν από τη συναρμολόγηση. Για να κολλήσετε τις χαλκομανίες, κόψτε γύρω γύρω το σχέδιο, βυθίστε το μερικά δευτερόλεπτα σε ζεστό νερό και μετά τοποθετήστε το στη θέση που υποδεικνύεται, αφαιρώντας την καλυπτική μεμβράνη. Λάβετε υπόψη σας ταυτόχρονα την εικονογράφηση του κουτιού. Ακατάλληλο για παιδιά ηλικίας κάτω των 36 μηνών. Υπάρχουν μικρά κομμάτια που αποσπώνται.

ASSEMBLY ICON INSTRUCTIONS

<p>Assembly phase Phase de montage Montagephase Fase de montaje Montering Fase di montaggio Montagefase Monteringsfase Fase de montagem Kokoamisvaihe Faza składowania Φάση συναρμολόγησης</p> 	<p>Cement Coller Kleben Incollare Limmaa Pegar Lijmen Limma Klebe Colar Kleić Συγκόλληση</p> 	<p>Do not cement together Ne pas coller Nicht kleben Non incollare Limma inte No pegar Niet lijmen Ajá liima Skal ikke klæbes Não colar Nie kleić Μη κολλάτε</p> 	<p>Alternative part(s) provided Choix Auswahlmöglichkeit Scelta Val Elección Keuze Valinta Valg Opção Wybór Επιλογή</p> 	<p>Repeat this operation Répéter l'opération Vorgang wiederholen Ripetere l'operazione Utför ingreppet på nytt Répéter la opération De verrichting herhalen Toista toimenpide Manövrer gentages Repetir a operação Powtórzyc operacje Επανάληψη διαδικασίας</p> 	
<p>Decals Decalcomanias Abziehbild Decalcomanie Dekalkomanier Calcomanias Aidrukplaatjes Siirtokuvat Billedoverføring Decalcomania Dekalkomanie Χαλκομανίες</p> 	<p>Crystal part Pièce cristal Kistalteil Pieza cristal Kristalldel Pezzo cristallo Kristallen onderdeel Krystalstykke Peça de cristal Lasiosa Część kryształowa Διαφανές κομμάτι</p> 	<p>Weight Lester Beschweren Zavorrare Sätt ballast Lastrar Ballasten Aseta vastapaino Forsyne med ballast Lastrar Obciążyc balastem Έρμα</p> 	<p>Drill or pierce Percer Bohren Forare Borra Agujerear Boren Lävistä Gennembore Furar Przebić Τρύπημα</p> 	<p>Cut Découper Schneiden Cortar Klipp Tagliare Knippen Klip Cortar Leikkaa Przeciąć Αποκόψατε</p> 	<p>Humbrol paint number N° peinture Humbrol Humbrol-Farbrnr N° pintura Humbrol Humbrol farg nr N° vernice Humbrol Humbrol verfnummer Humbrol-malingsnummer N° de pintura Humbrol Humbrol-malain numero N° farby Humbrol Νούμερο χρώματος Humbrol</p> 

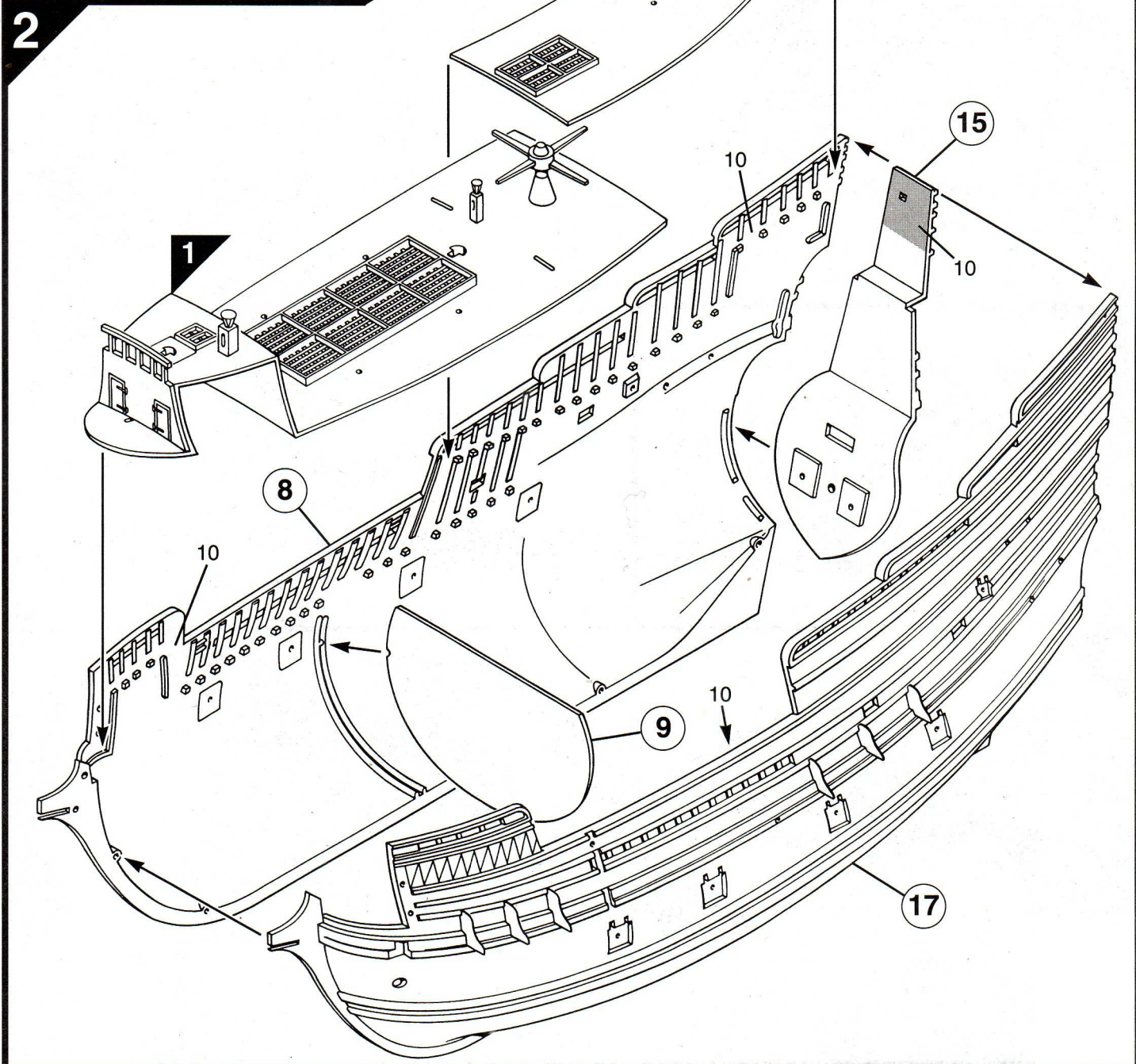
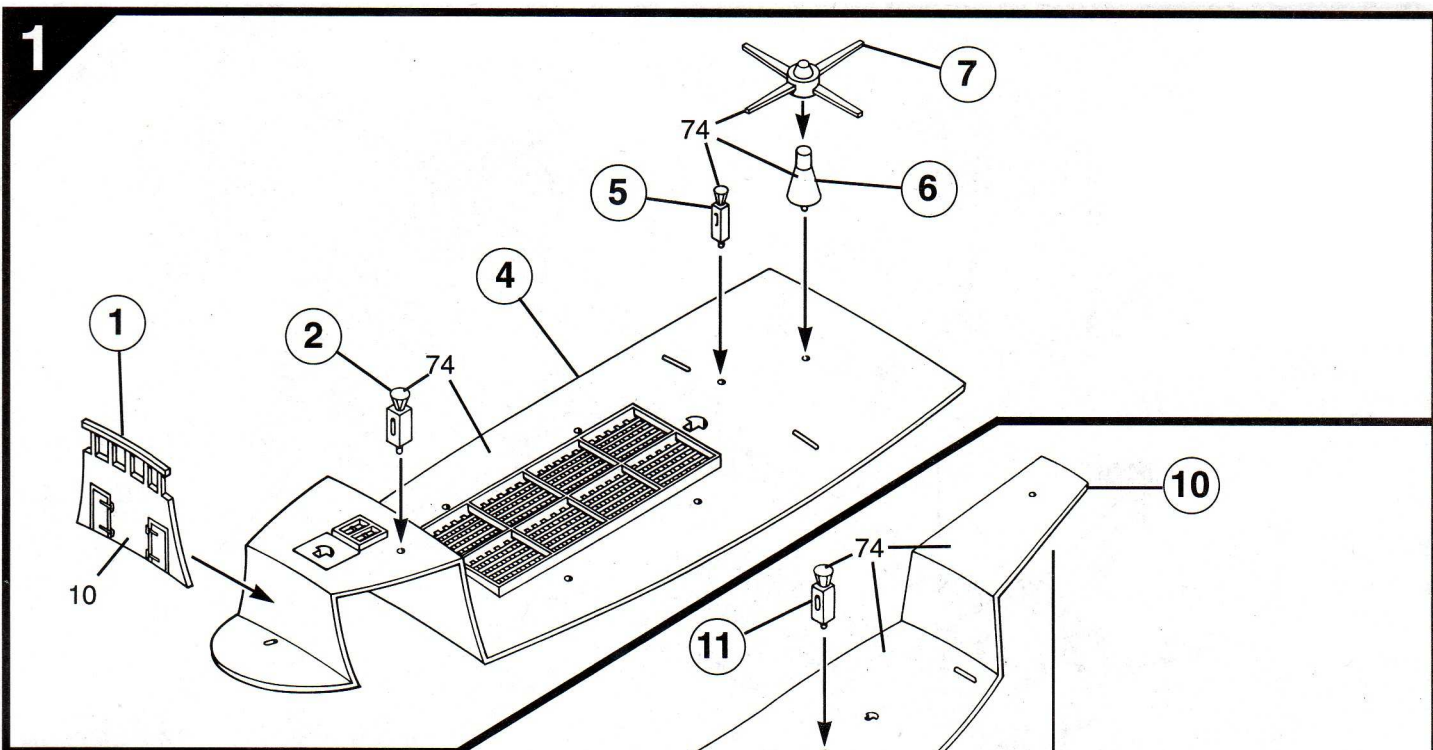

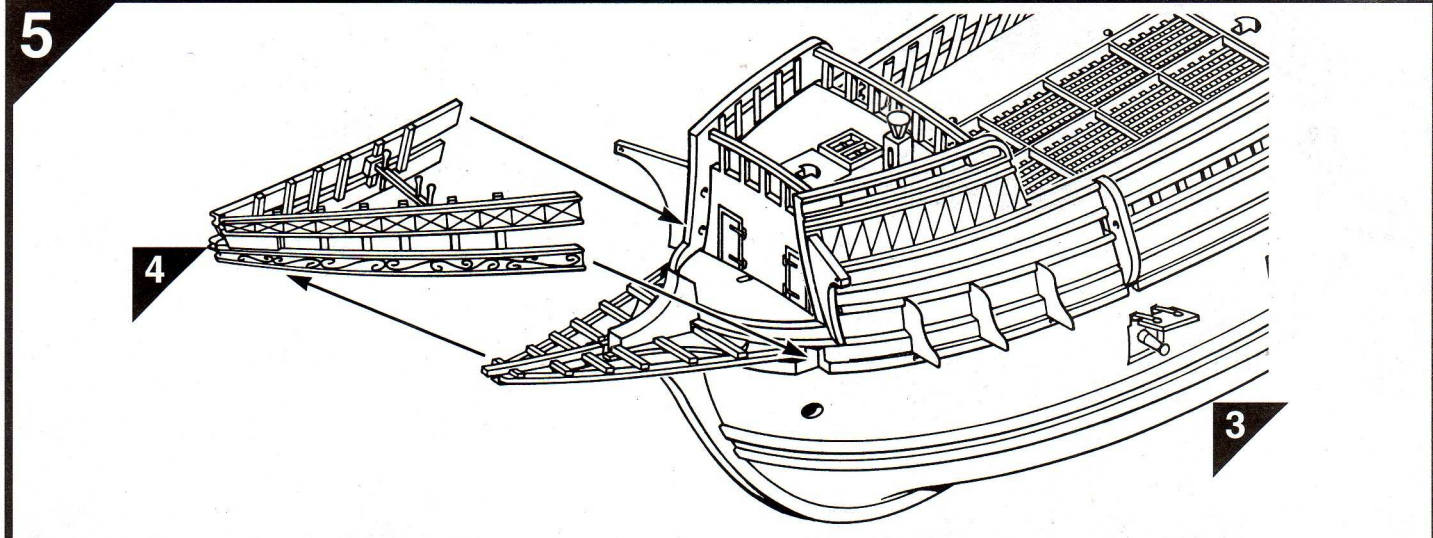
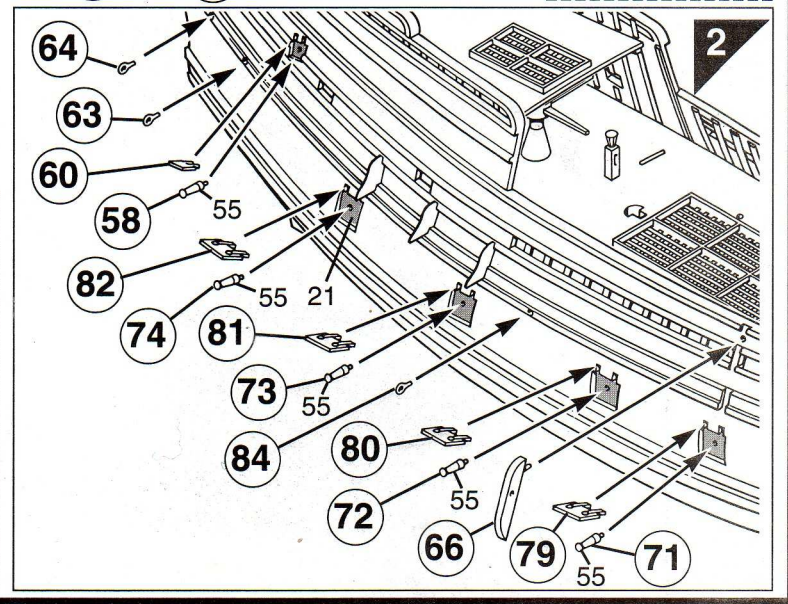
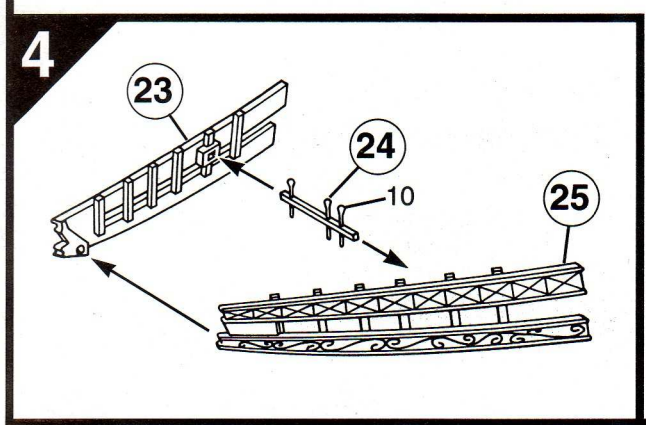
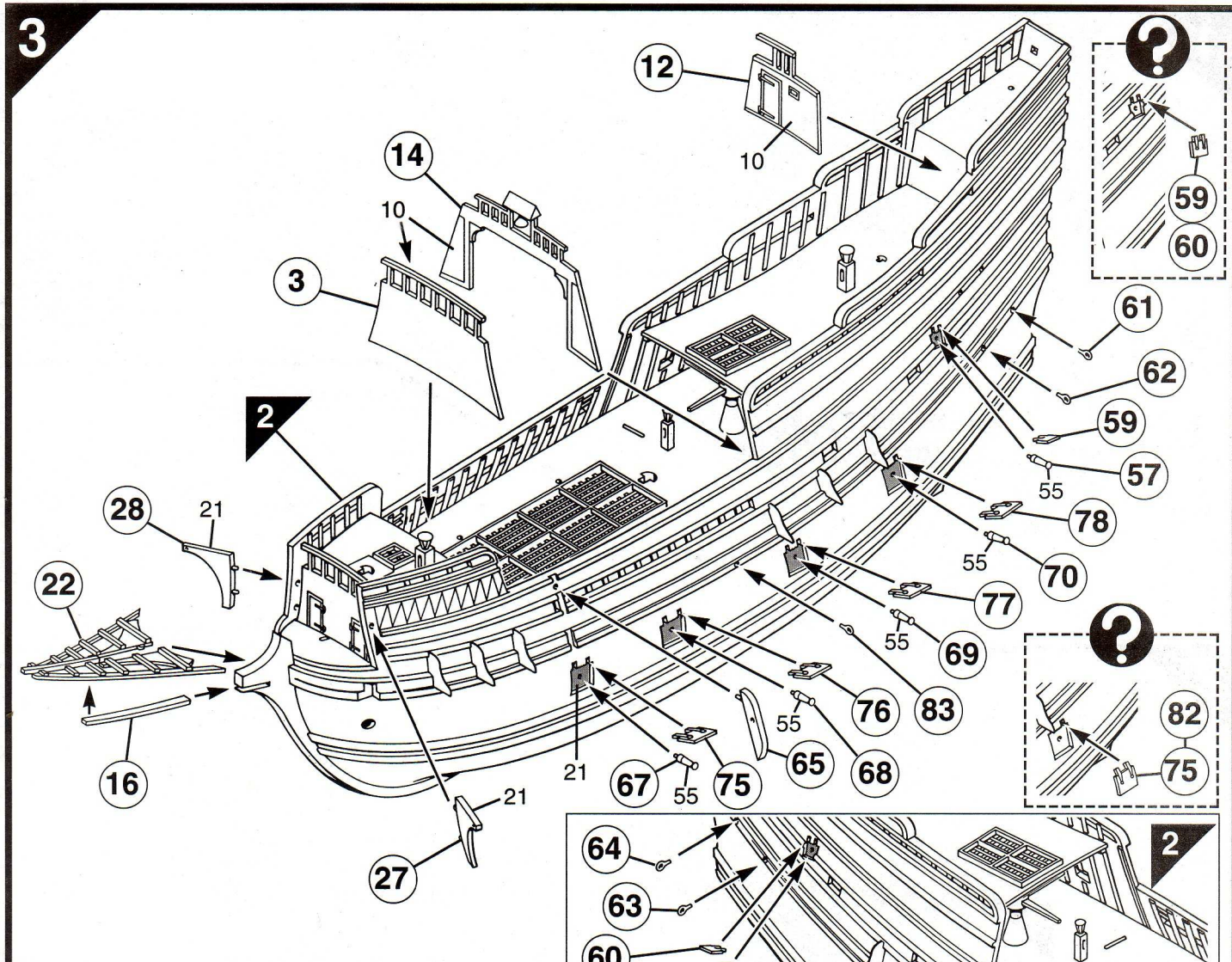

6

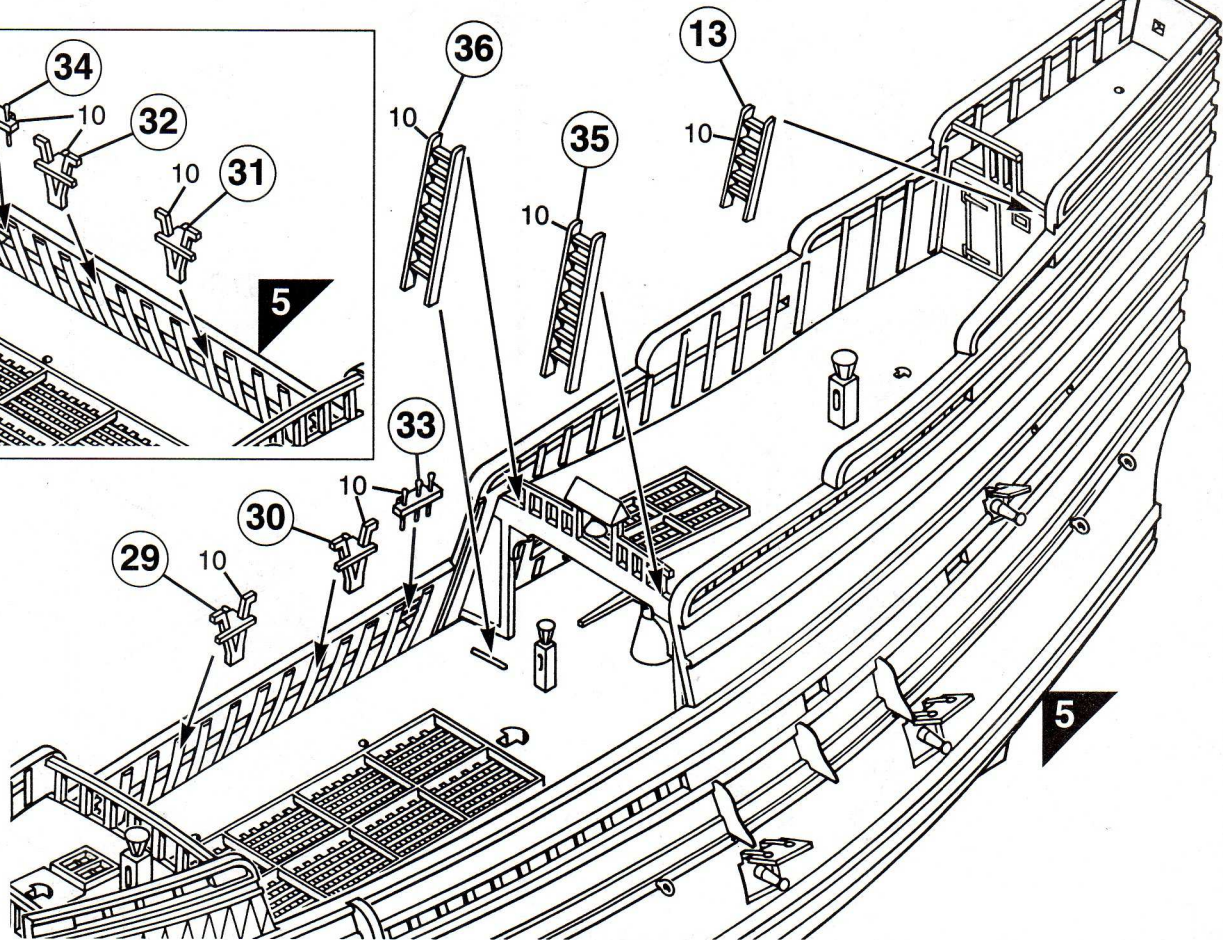
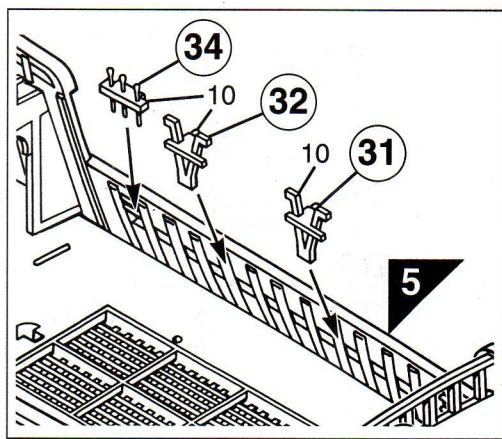

7

x2

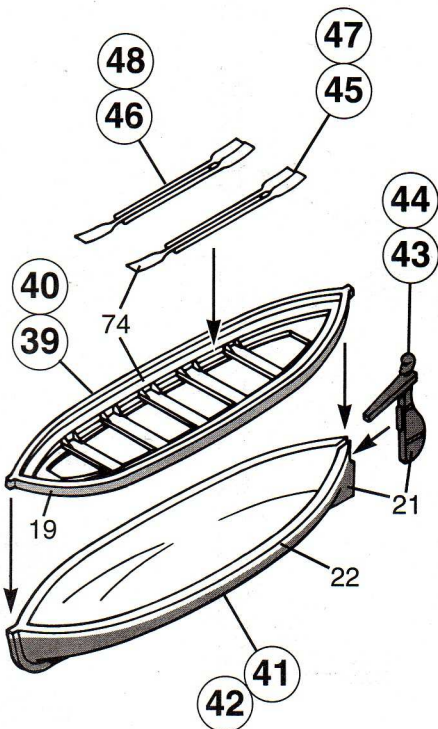

8

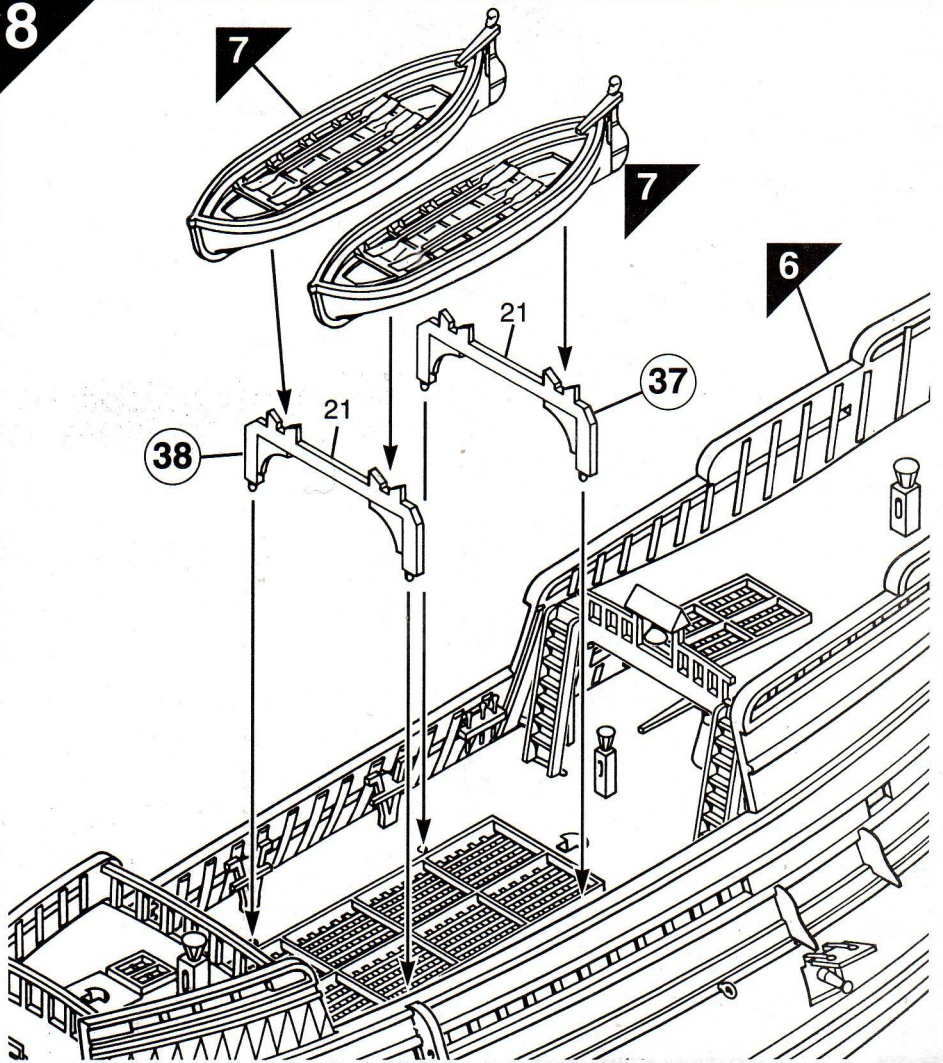

9

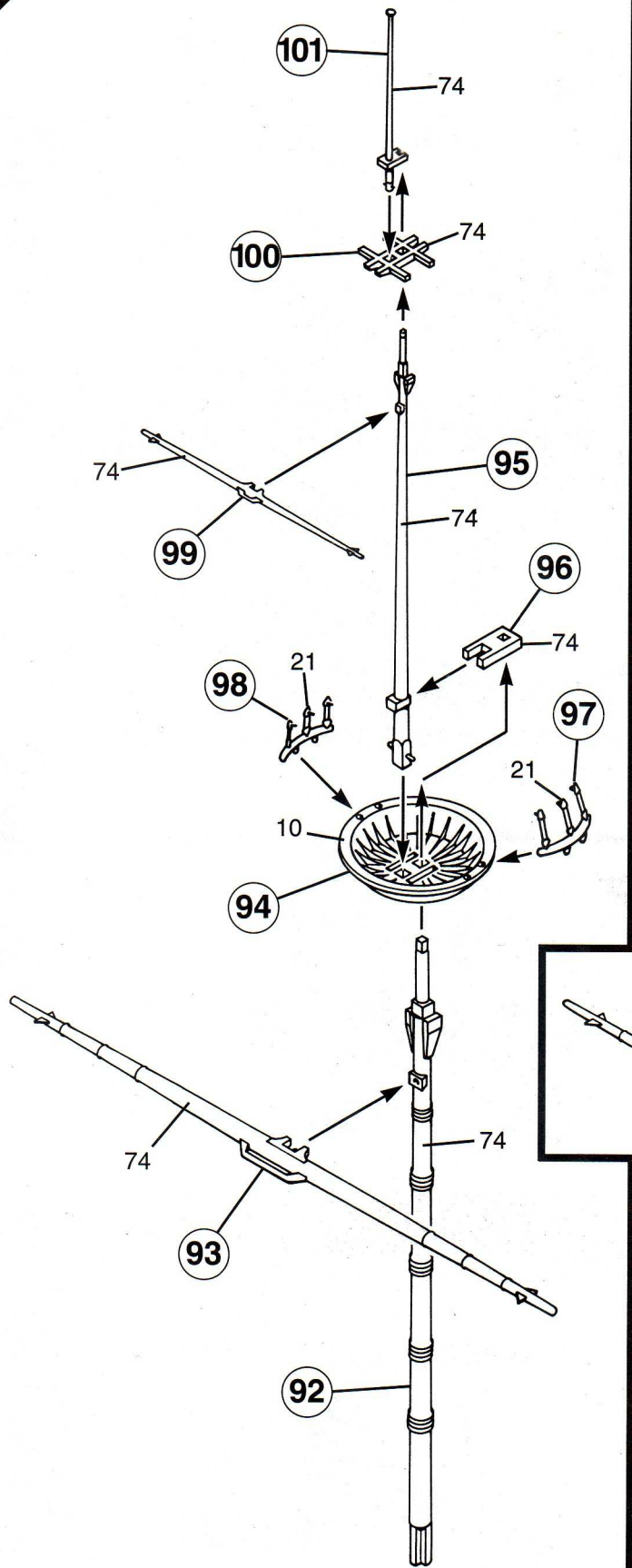

10

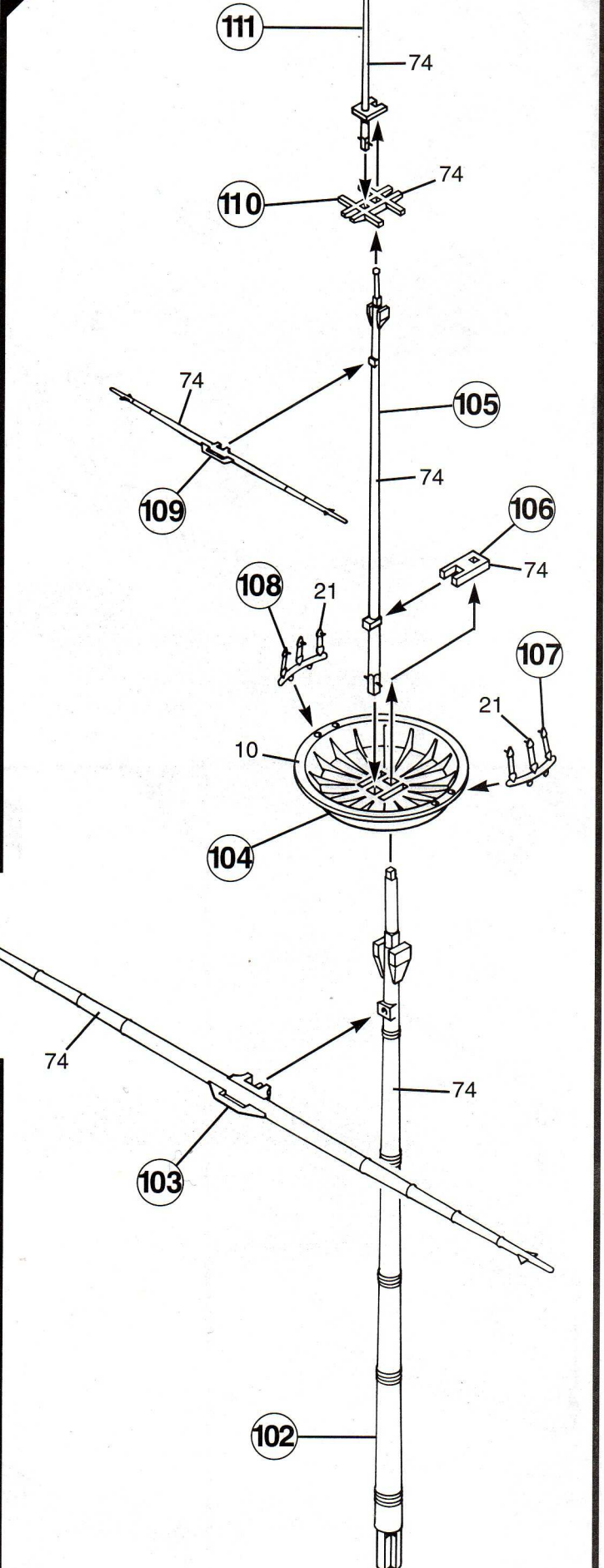

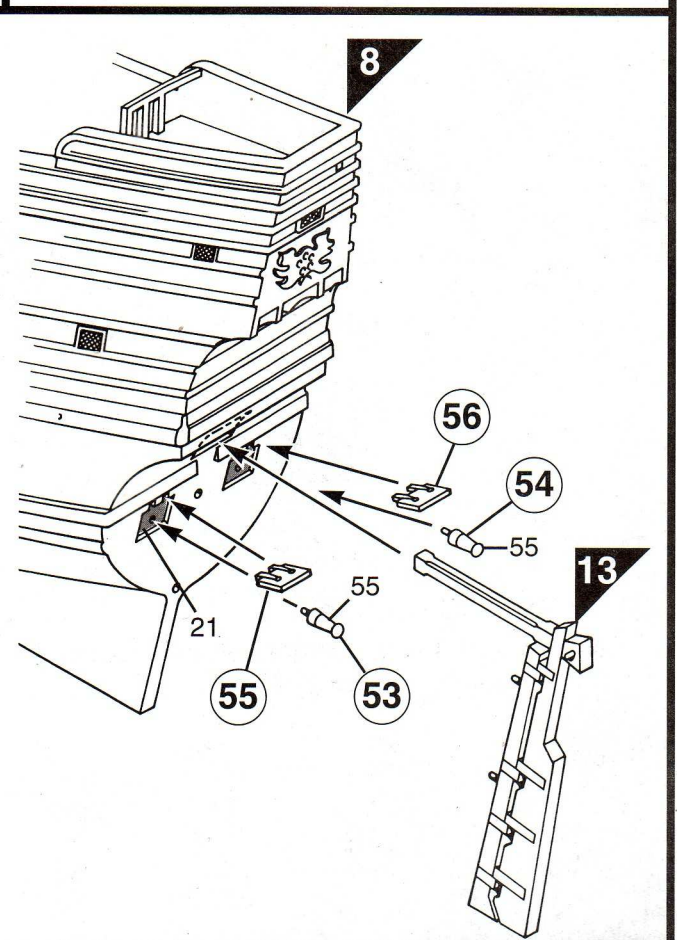
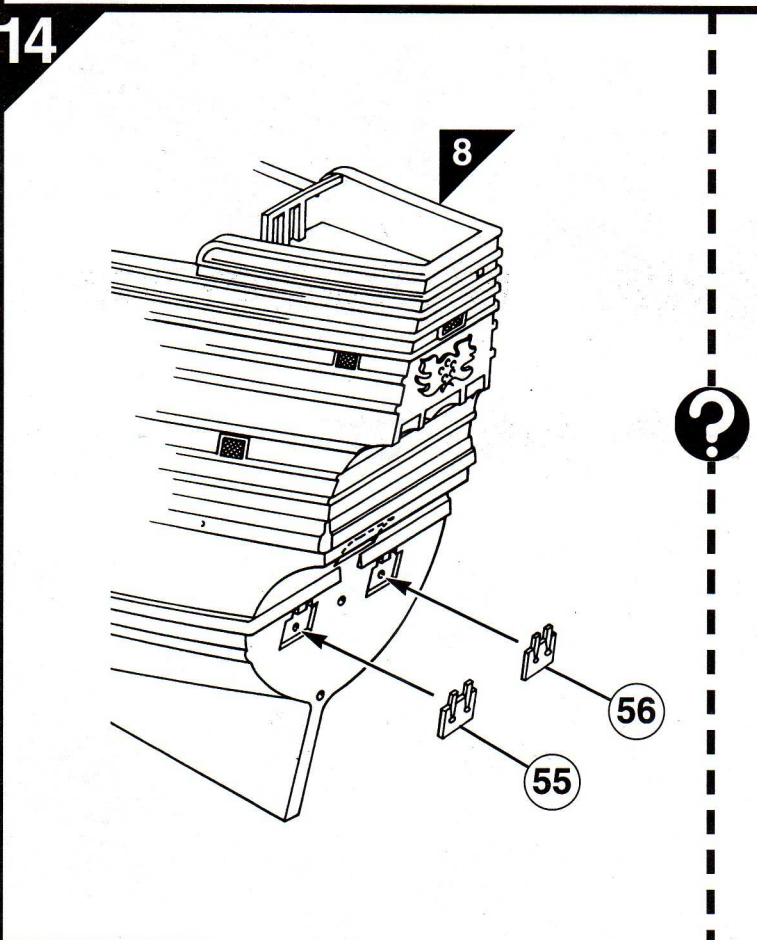
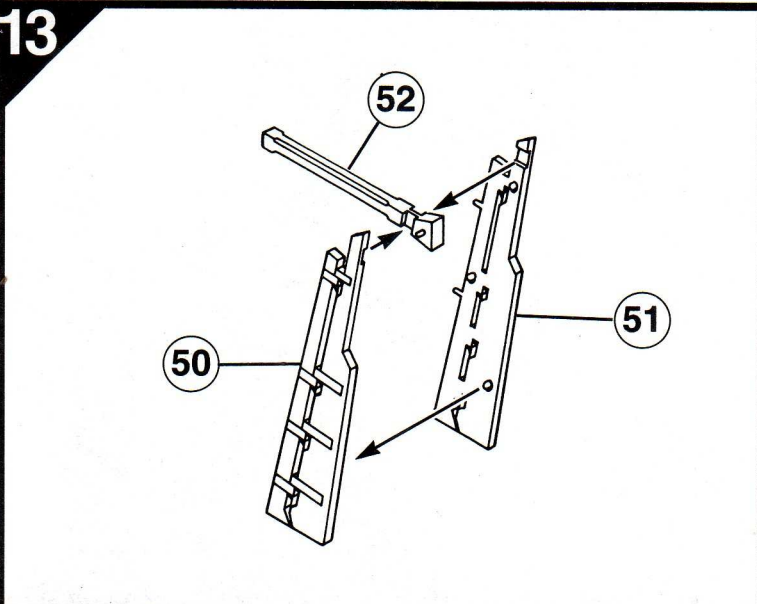
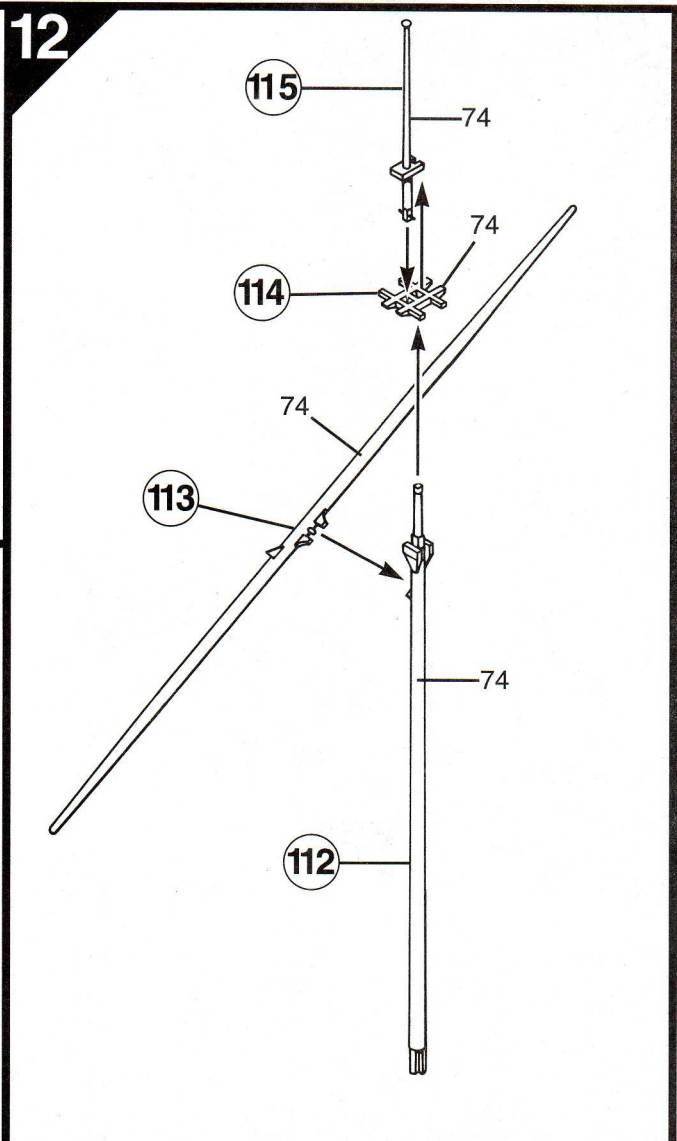
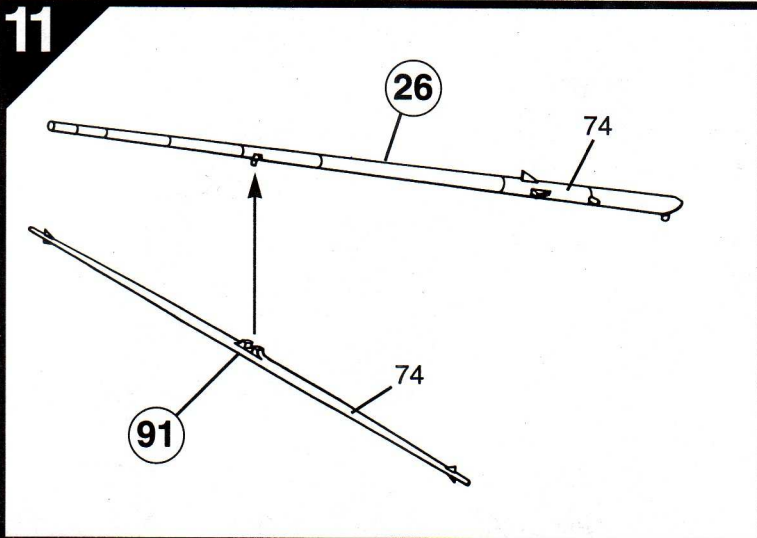

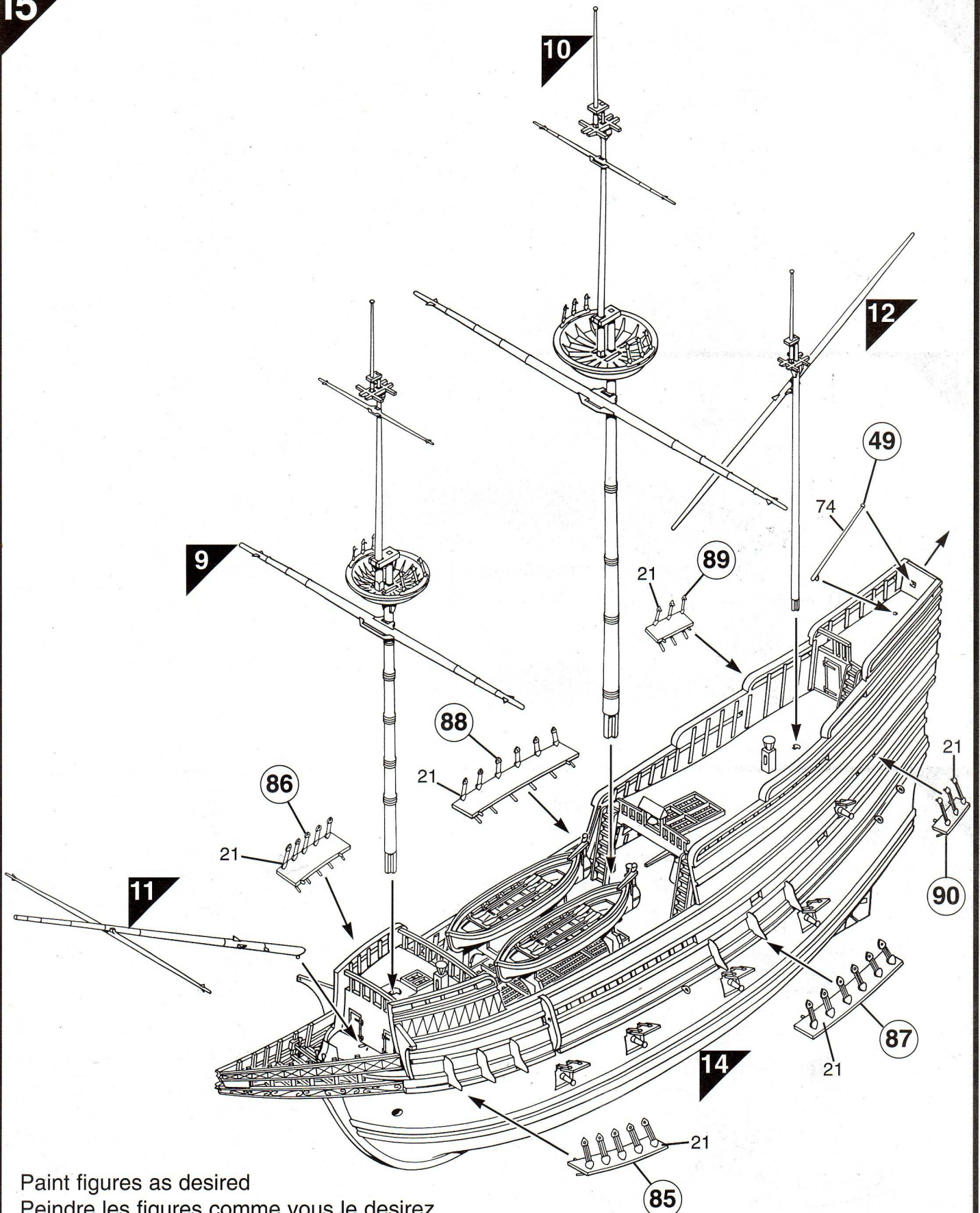

Paint figures as desired
 Peindre les figures comme vous le desirez
 Figuren beliebig anmalen

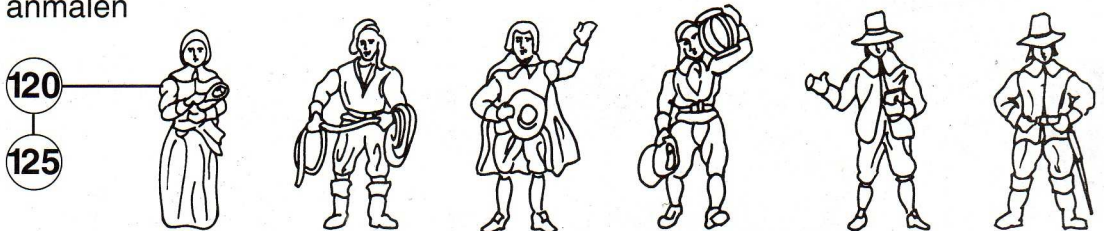

16

A

Rigging machine**Example of utilization**

- 5 vertical threads at notches 16 - 17 - 18 - 20 and 21
- 32 horizontal threads from notch 0 to notch 31

Machine à haubans**Exemple d'utilisation**

- 5 fils verticaux aux crans 16 - 17 - 18 - 20 - 21
- 32 fils horizontaux du cran 0 au cran 31

Wantenmaschine**Anwendungsbeispiel**

- 5 vertikale Fäden in den Kerben 16 - 17 - 18 - 20 - 21
- 32 horizontale Fäden von Kerbe 0 bis Kerbe 31

Maquina a haubant**Ejemplo de utilización**

- 5 hilos verticales en las muescas 16 - 17 - 18 - 20 - 21
- 32 hilos horizontales de la muesca 0 a la muesca 31

Macchina per sartie**Esempio di utilizzazione**

- 5 fili verticali alle tacche 16 - 17 - 18 - 20 - 21
- 32 fili orizzontali, dalla tacca 0 alla tacca 31

Wanttoudenapparaat**Gebruiksvoorbeeld**

- 5 Vertikale draden met kepen 16 - 17 - 18 - 20 - 21
- 32 Horizontale draden van keep 0 tot keep 31

Riggmaskin**Exempel på användning**

- 5 lodräta trådar med skårorna 16 - 17 - 18 - 20 - 21
- 32 vågräta trådar från skåran 0 till skåran 31

Vantemaskine**Eksempel på anvendelse**

- 5 lodrette tråde med hak ved 16 - 17 - 18 - 20 - 21
- 32 vandrette tråde fra hak 0 til hak 31

Máquina de óvens**Exemplo de utilização**

- 5 fios verticais nos entalhes 16 - 17 - 18 - 20 - 21
- 32 fios horizontais do entalhe 0 ao entalhe 31

Haruslaite**Esimerkki**

- 5 pystysuoraa lankaa loviin 16 - 17 - 18 - 20 - 21
- 32 vaakasuoraa lankaa kaikkiin 0:n ja 31:n välillä oleviin loviin

16

B

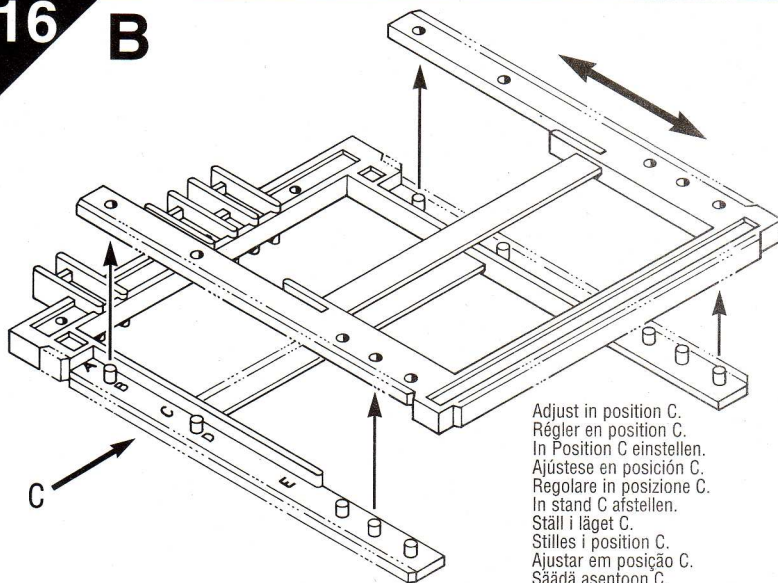

Adjust in position C.
Régler en position C.
In Position C einstellen.
Ajustese en posición C.
Regolare in posizione C.
In stand C afstellen.
Ställ i läget C.
Stilles i position C.
Ajustar em posição C.
Sääda asentoon C.

16

C

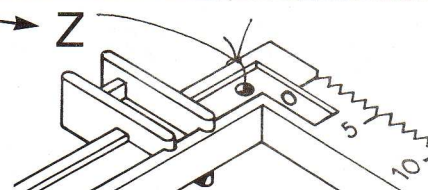
Lead-out Z.**Départ Z.****Ausgangspunkt Z.****Punto de partida Z.****Partenza Z.****Vertrek Z.****Utgångspunkt Z.****Udgangspunkt Z.****Partida Z.****Lähtökohta Z.**

Knot a thread in the hole close to lead-out Z.
Nouer un fil dans le trou se trouvant près du départ Z.
Einen Faden in dem Loch, das sich nahe dem Ausgangspunkt Z befindet, verknöten.
Anúdesse un hilo en el agujero que está cerca del comienzo Z.
Annodare un filo nel foro adiacente alla partenza Z.
Knoop een draad in het gat bij het begin Z.
Knyt en tråd i öppningen som finns nära utgångspunkten Z.
Bind en tråd fast i det hul, der findes tæt ved udgangspunktet Z.
Enfiar um fio e dar um nó no furo que se encontra no ponto de partida Z.
Lanka solmitaan lähtökohdan (Z) lähellä olevaan aukkoon.

16

D

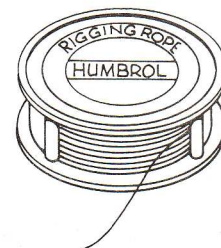
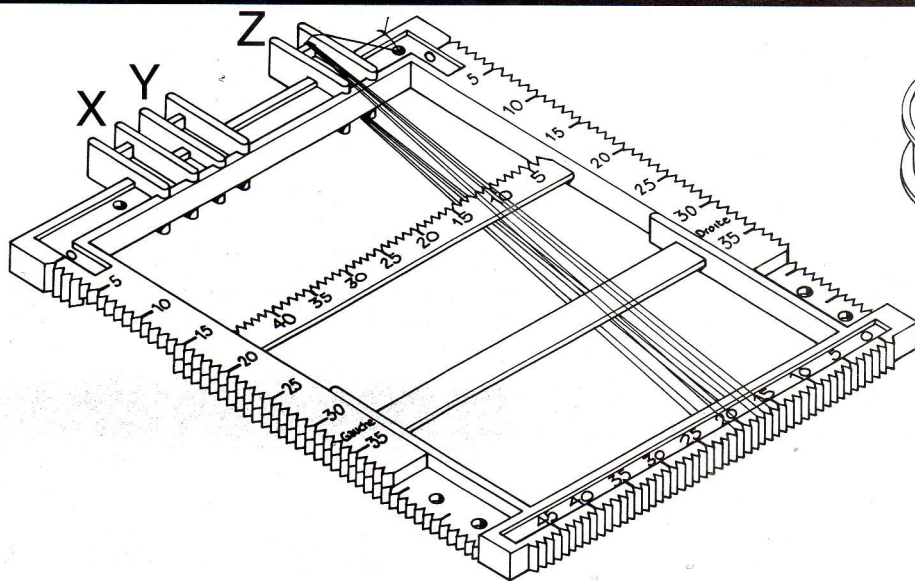

Thread.
Fil.
Faben, Draht.
Filo.
Hilo.
Draad.
Tråd.
Lanka.
Tråd.
Fio.

Pass the thread through the groove of lead-out Z, through notch 16 and then back to Z, then to notch 17, and so on for the other notches. On reaching notch 21, bring the thread back to the Z lead-out hole and knot it.

Passer le fil dans la gorge du départ Z, le passer dans le cran 16, revenir au départ Z, repasser au cran 17 et ainsi de suite pour les autres crans. Arrivé au cran 21, revenir nouer le fil dans le trou départ Z.

Den Faden durch den Durchlass des Ausgangspunktes Z führen, sodann durch die Kerbe 16, zurück durch die Kerbe 17 und so weiter durch die anderen Kerben. Bei der Kerbe 21 angelangt, den Faden wieder im Loch am Ausgangspunkt Z verknöten.

Se pasa el hilo en la ranura del comienzo Z, se pasa en la muesca 16, se vuelve al principio Z, se vuelve a pasar en la muesca 17 y así, seguidamente, para las restantes muescas. Llegado a la muesca 21, se vuelve al principio Z para anudar el hilo en el agujero.

Passare il filo nella gola della partenza Z, passarlo nella tacca 16, ritornare alla partenza Z, ripassare alla tacca 17, e così via per le altre tacche. Arrivati alla tacca 21, ritornare nel foro di partenza Z ed annodare il filo.

Breng een draad in de groef bij het begin Z, in, breng hem in de keep 16, kom naar het begin Z terug, keer tot de keep 17 terug enzovoorts voor de andere kepen. Bij de deep 21 gekomen, knoop de draad opnieuw in het gat van het begin Z.

För in tråden i utgångsspåret Z, för den in i skåran 16, gå tillbaka till utgångspunkten Z, därefter igen till skåran 17 och så vidare för de andra skårorna. Efter att ha kommit fram till skåran 21 går man sedan tillbaka för att knyta fast tråden i utgångsöppningen Z.

Før tråden ind i furen i udgangspunktet Z, før den derpå ned i hak 16, vend tilbage til udgangspunktet Z, før den dernæst ned i hak 17 og fortsæt på samme måde med de øvrige hak. Efter at være naet frem til hak 21 vendes der tilbage til udgangshullet Z, hvor tråden knyttes fast.

Passar o fio na ranhura do ponto de partida Z, passá-lo no entalhe 16, voltar ao ponto de partida Z, passar de novo no entalhe 17 e assim por diante pelos outros entalhes. Quando tiver chegado ao entalhe 21, voltar a dar um nó no fio no furo do ponto de partida Z.

Lanka vedetään lähtökohdan (Z) uurteen läpi ja sen jälkeen loveen 16, palataan lähtökohtaan Z ja sen jälkeen loveen 17, jne kaikkien muitten lovien kohdalla. Viimeisen loven (21) jälkeen palataan takaisin lähtökohdan aukkoon johon lanka solmitaan kiinni.

16

E

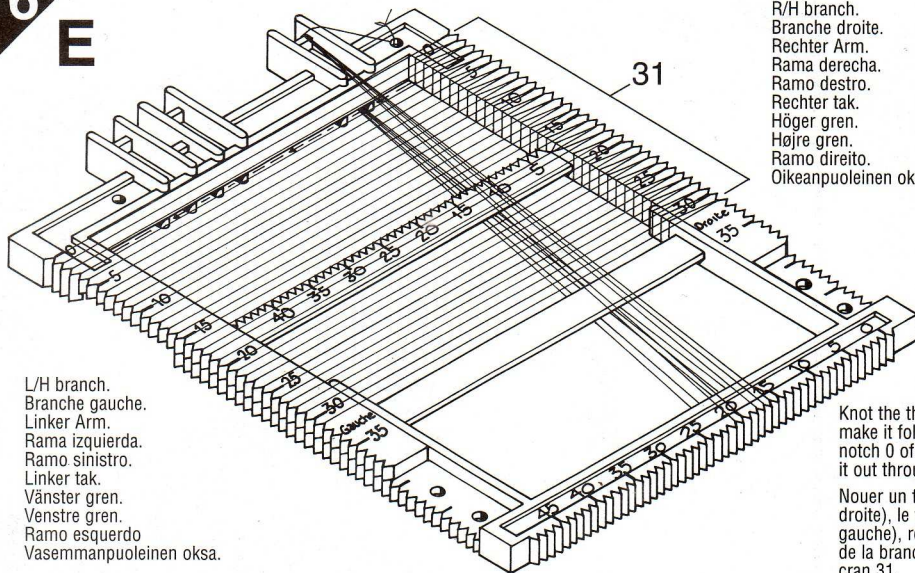

R/H branch.
Branche droite.
Rechter Arm.
Rama derecha.
Ramo destro.
Rechter tak.
Höger gren.
Højre gren.
Ramo direito.
Oikeanpuoleinen oksa.

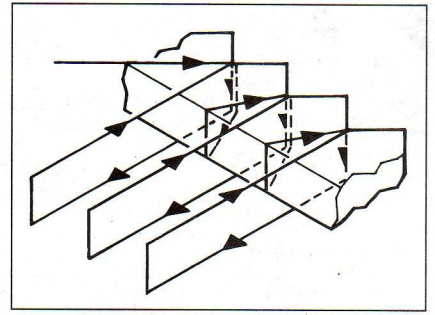

L/H branch.
Branche gauche.
Linker Arm.
Rama izquierda.
Ramo sinistro.
Linker tak.
Vänster gren.
Venstre gren.
Ramo esquerdo
Vasemmanpuoleinen oksa.

Knöt the thread in lead-out hole Z, pass it through notch 0 (R/H branch), make it follow the opposite branch (L/H branch) in notch 0, return to notch 0 of the R/H branch, pass the thread around the branch and bring it out through notch 1, and so on up to notch 31.

Nouer un fil dans le trou du départ Z, le passer au cran 0 (branche droite), le faire suivre dans le cran 0 de la branche opposée (branche gauche), revenir dans le cran 0 de la branche droite, passer le fil autour de la branche et le faire sortir dans le cran 1 et ainsi de suite jusqu'au cran 31.

Einen Faden im Loch am Ausgangspunkt Z verknöten, ihn durch die Kerbe 0 führen (rechter Arm), sodann durch die entgegengesetzte Kerbe 0 (linker Arm) führen, zur Kerbe 0 des rechten Arms zurückkehren, den Faden um den Arm herumführen und bei der Kerbe 1 austreten lassen, und so weiter bis zur Kerbe 31.

Se anuda un hilo en el agujero del principio Z, se pasa en la muesca 0 (rama derecha), se hace seguir en la muesca 0 de la rama opuesta (rama izquierda), se vuelve a la muesca 0 de la rama derecha, se pasa el hilo alrededor de la rama y se saca en la muesca 1 y así seguidamente hasta la muesca 31.

Annodare il filo nel foro di partenza Z, passarlo nella tacca 0 (ramo destro), farlo proseguire nella tacca 0 del ramo opposto (ramo sinistro), ritornare nella tacca 0 del ramo destro, passare il filo intorno al ramo e farlo uscire nella tacca 1, e così via fino alla tacca 31.

Knoop de draad in het gat van het begin Z, breng hem in de keep 0 in, (rechter tak, hem in de keep 0 van de tegenovergestelde linker tak laten volgen), keer in de keep 0 van de rechter tak terug, breng de draad rondom de tak in en hem in de deep 1 laten uitkomen enzovoorts tot de keep 31.

Knyt en tråd i utgångspöppningen Z, för den till skåran 0 (höger gren) därefter till skåran 0 på motsatt gren (vänster gren), återgå till skåran 0 på höger gren, för tråden runt grenen och låt den komma ut i skåran 1 och så vidare till skåran 31.

Bind en tråd fast i hullet i udgangspunkt Z, før den derpå hen til hak 0 (højre gren) og bagefter til hak 0 i den modsatte gren (venstre gren), vend tilbage til hak 0's højre gren. Før tråden rundt om grenen og derefter ud i hak 1. Fortsæt på samme måde indtil hak 31.

Dar um nó fio no ponto de partida Z, passá-lo no entalhe 0 (ramo direito), fazê-lo depois seguir no entalhe 0 do ramo oposto (ramo esquerdo), voltar ao entalhe 0 do ramo direito, passar o fio em torno do ramo e fazê-lo sair no entalhe 1 e assim por diante até ao entalhe 31.

Lanka solmitaan lähtökodan (Z) aukkoon ja vedetään (oikeanpuoleisen oksan) 0-loveen ja sen jälkeen toisen oksan (vasemman) 0-loveen, palataan oikeanpuoleisen oksan 0-loveen minkä jälkeen lanka vedetään oksan ympäri ja annetaan tulla ulos seuraavan loven (1) läpi jne, viimeiseen loveen asti.

16

F

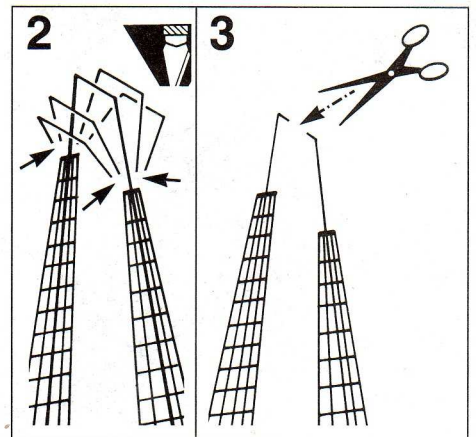
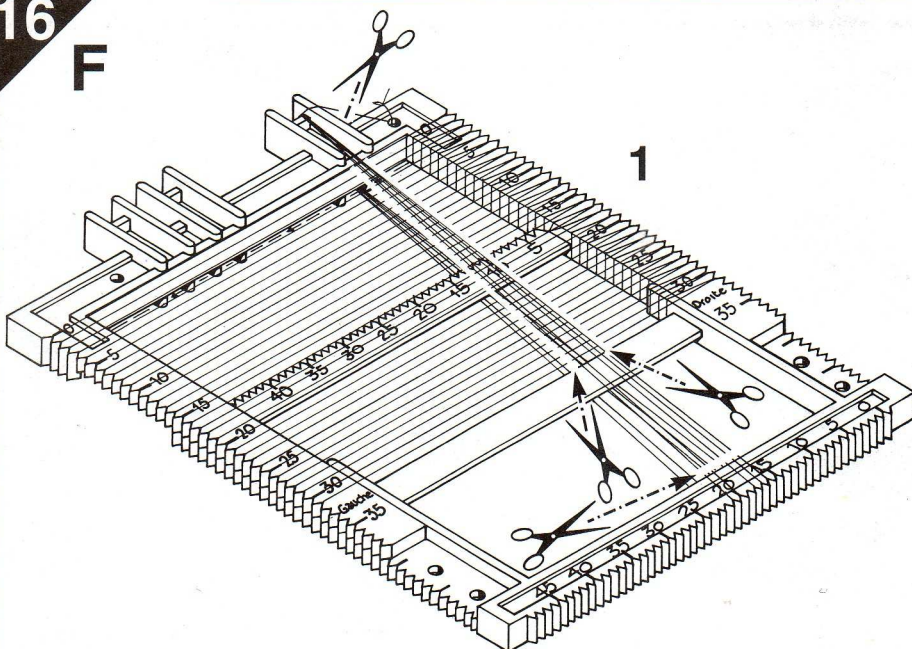

Using a paintbrush, coat all the threads with HUMBROL CLEAR FIX. When it is completely dry, cut the horizontal threads flush with the vertical ends. Then cut at the bottom as shown. To make the other shrouds, refer to the table shroud table.

A l'aide d'un pinceau, enduire l'ensemble des fils de HUMBROL CLEAR FIX. Après séchage complet, couper les fils horizontaux au ras des extrêmes verticaux. Couper ensuite en bas comme indiqué. Pour la confection des autres haubans se référer au tableau de fabrication des haubans.

Mit Hilfe eines Pinsels alle Fäden mit HUMBROL CLEAR FIX bestreichen. Nach vollständigem Trocknen die horizontalen Fäden am äußersten Rand der vertikalen Endpunkte abschneiden. Danach wie angegeben unten abschneiden. Für die Herstellung der anderen Wanten die Tabelle für die Herstellung der Wanten aus hinzuziehen.

Ayudándose con un pincel, se untan todos los hilos con HUMBROL CLEAR FIX. Después de completo secado, se cortan los hilos horizontales a ras de los extremos verticales. A continuación, se corta por abajo tal y como queda indicado. Para confeccionar los restantes obenques, véase el cuadro de fabricación de los mismo.

Con un pennello, spalmare di HUMBROL CLEAR FIX l'insieme dei fili. Dopo asciugatura completa, tagliare i fili orizzontali a raso degli estremi verticali. Tagliare poi in basso, come indicato. Per la confezione delle altre sartie, riportarsi alla tabella di fabbricazione delle sartie.

Met behulp van een penseel, het draadsamenstel met HUMBROL CLEAR FIX bestrijken. Na volledig drogen, de horizontale draden gelijk met de verticale uitersten afsnijden. Snij vervolgens onderaan zoals aangeduid. Voor het vervaardigen van andere wantouwen, zie tabel van wanttouwfabrikatie.

Med hjälp av en pensel bestryks alla trådar med HUMBROL CLEAR FIX. Då dessa är fullständigt torra skär man av de vågräta trådarna i jämnhöjd med de lodräta ändarna. Klipp därefter nedtill enligt anvisningarna. För tillverkningen av de andra vanterna, se tabellen för tillverkning av vanter.

Ved hjælp af en pensel påføres alle trådene et lag HUMBROL CLEAR FIX. Efter tørring, klippes de vandrette tråde af i højde med de lodrette endepunkter. Herefter klippes forneden som vist. Med hensyn til fremstilling af de øvrige vanter henvises til vante-fremstillingstabellen.

Com a ajuda de um pincel, untar o conjunto dos fios com HUMBROL CLEAR FIX. Depois de secar completamente, cortar os fios horizontais na pontas dos extremos verticais. Cortar depois em baixo, como indicado. Para a confecção dos outros óvens, referir-se à tabela de fabricação dos óvens.

Silvettimellä sivellään kaikki langat HUMBROL CLEAR FIX. Kun langat ovat täysin kuivuneet leikataan vaakasuorat langat pystysuorien äärimmäisten rajojen tasalla. Sen jälkeen leikataan ohjeiden mukaisesti. Muitten haruksien valmistaminen tapahtuu olevan taulukon mukaisesti.

G SHROUD TABLE

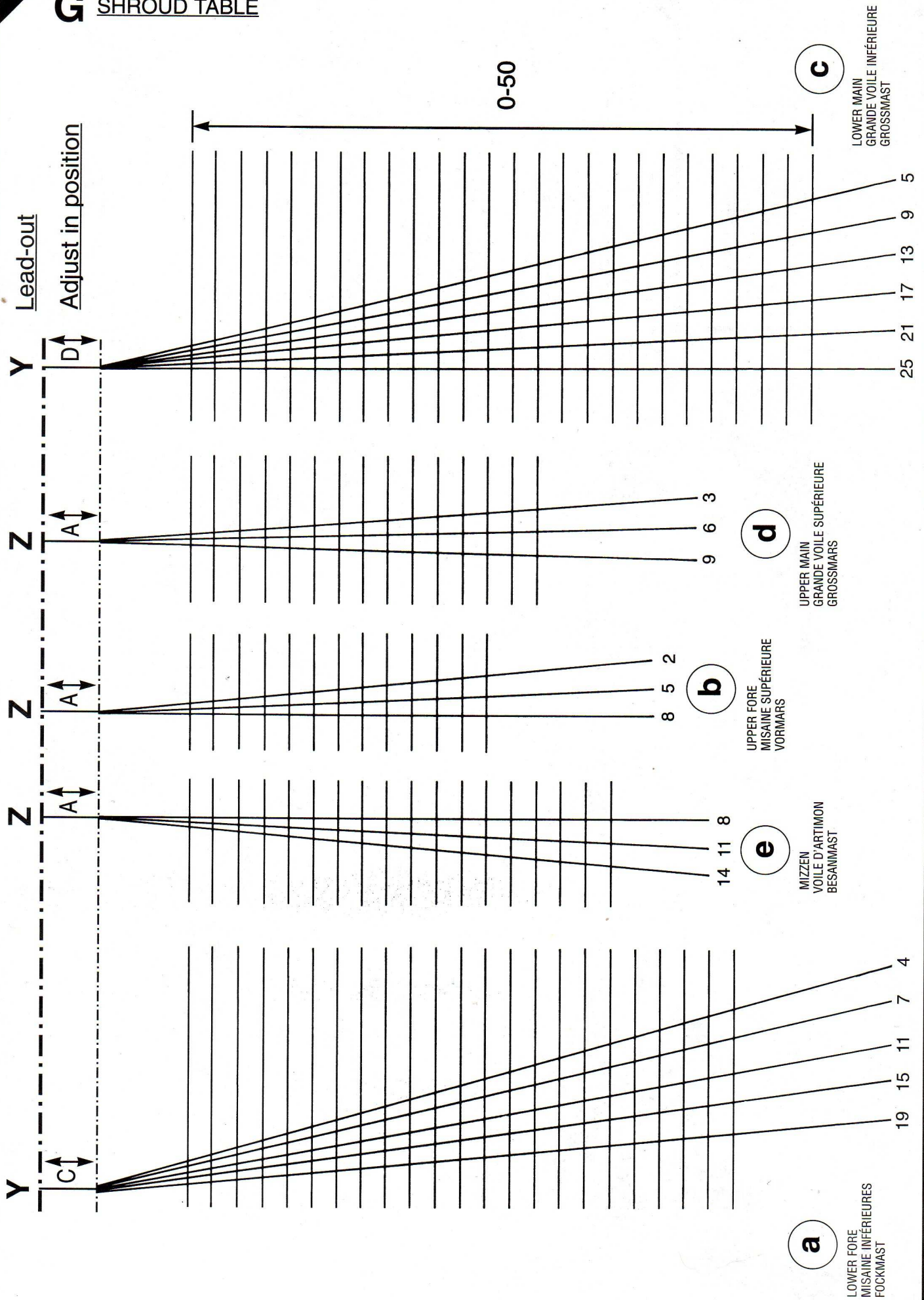

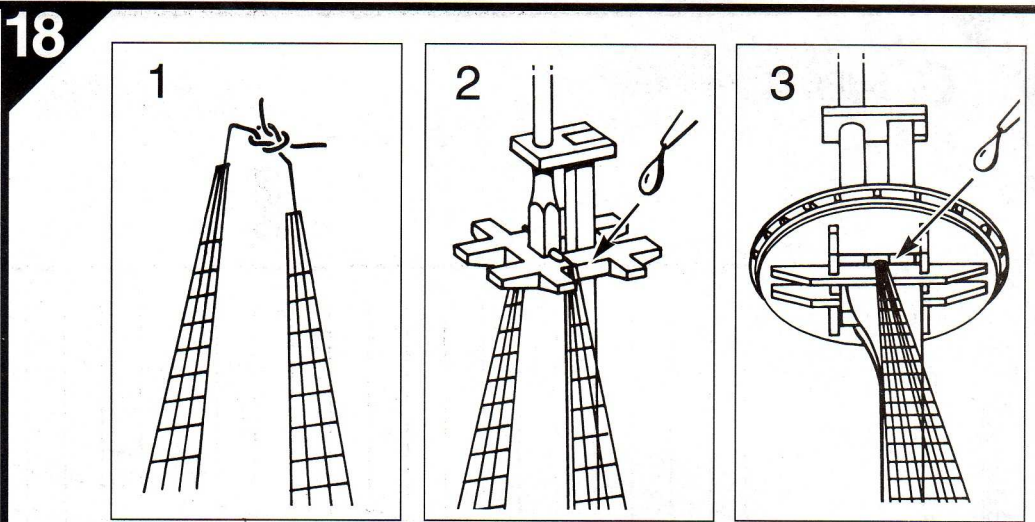
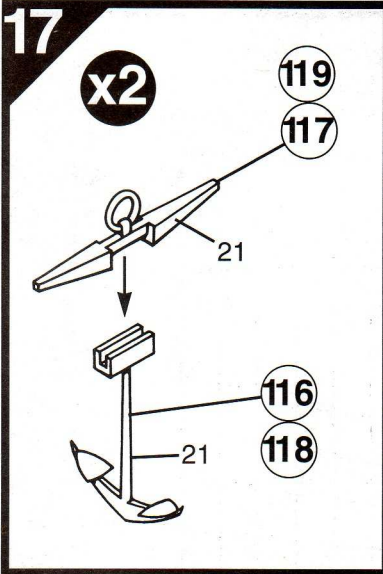

ASSEMBLIES TYPICAL FOR ALL MASTS

ASSEMBLAGE TYPIQUE POUR TOUS LES MÂTS

ZUSAMMENBAU PASSEND FÜR ALLE MASTEN

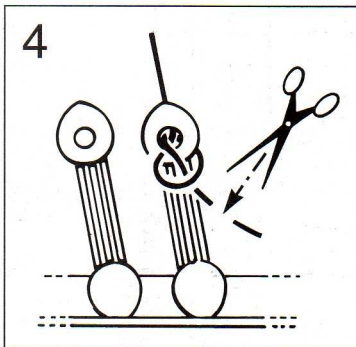

TIE TO DEADEYES AND REMOVE SURPLUS

ATTACHER AUX MOQUES ET ENLEVER EXCÉDENT

AN WANTEN UNTEN BEFESTIGEN, ÜBERSTEHENDE ENDEN SPÄTER ABSCHNEIDEN

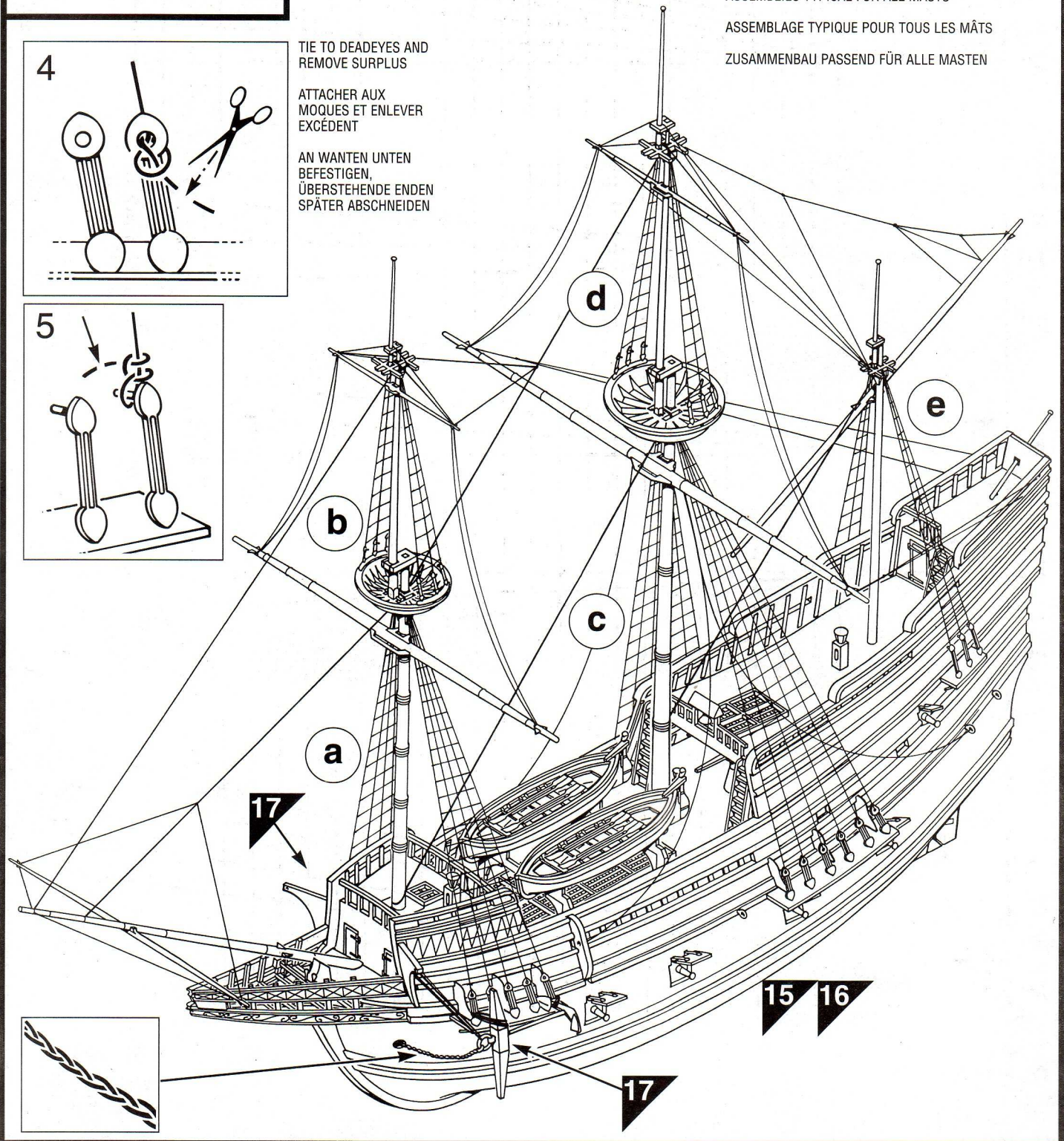
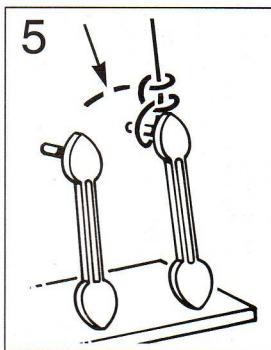

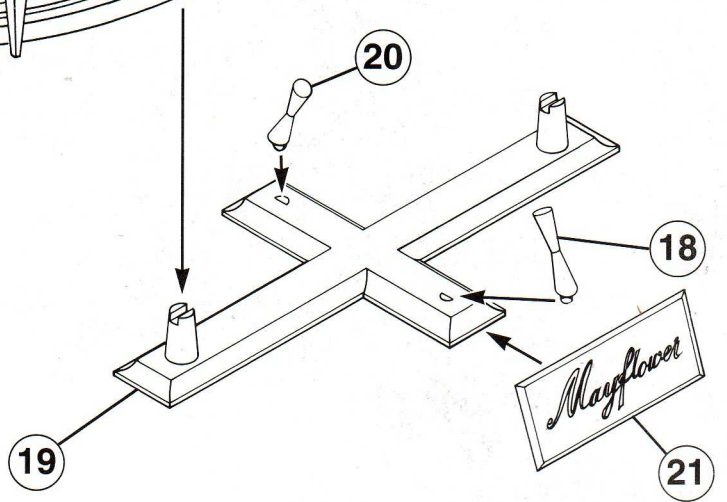
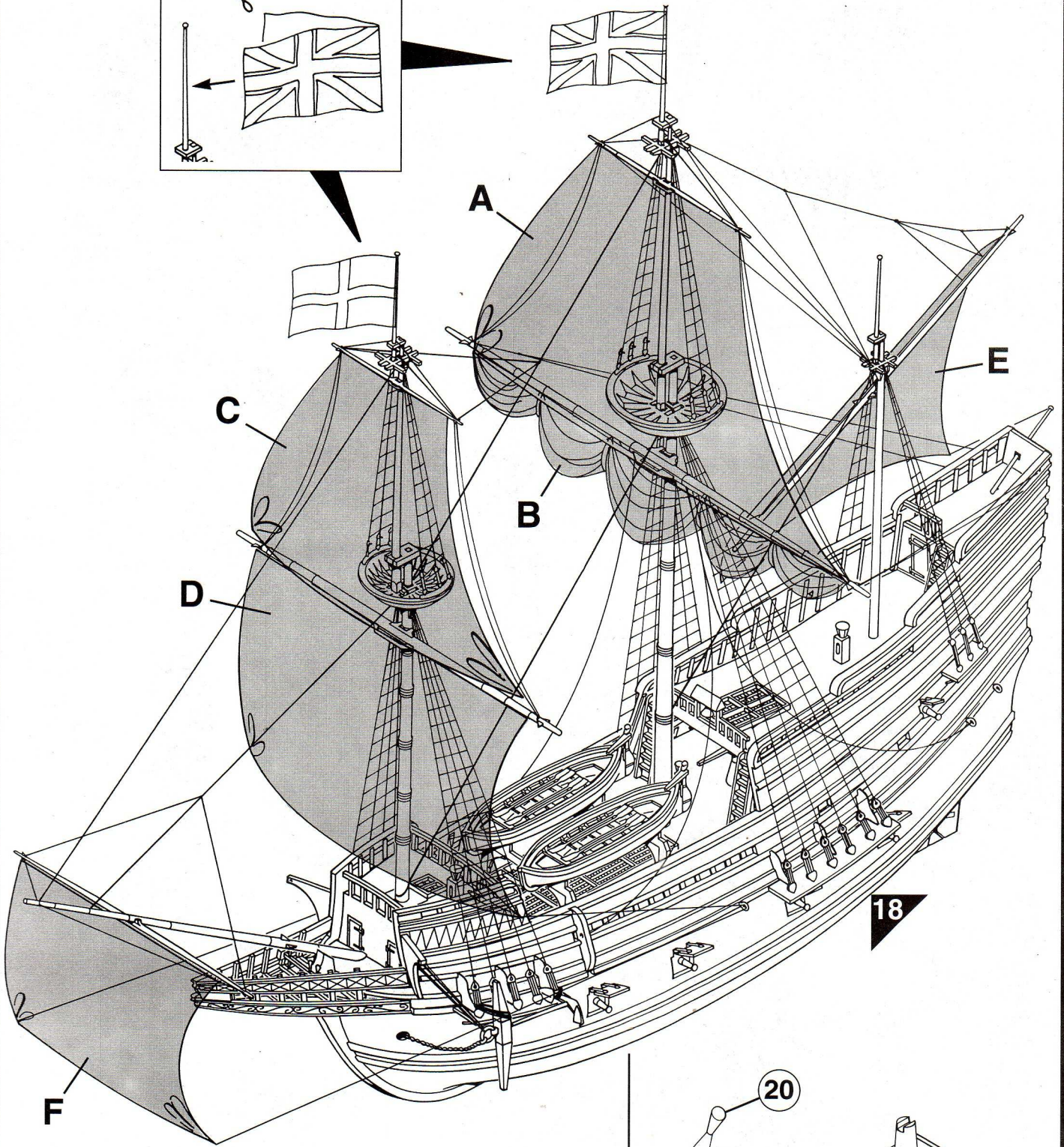
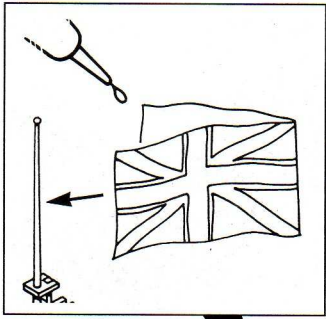

MAYFLOWER

22 (White)

21 (Black)

19 (Diagonal lines)

16 (Vertical lines)

10 (Dotted)

3 (Grid)

74 (Cross-hatch)

69 (Stippled)

