

ZEXEL SKYLINE GT-R Gr.N



1/24 スポーツカーシリーズNO.105
ゼクセル・スカイラインGT-R Gr.N
フルディスプレイモデル

Nissan's legendary Skyline GT-R was first created back in 1969 as a street-legal racer, and immediately won praise from motorsports enthusiasts. In May, 1989, Nissan unveiled a reincarnation of this superlative automobile, 16 years after its previous GT-R. The powerplant in this vehicle is a 2568cc, six cylinder, DOHC, 24 valve, twin turbo charged and intercooled, 280 horsepower engine, which was designed from the outset for competition. In order to harness this tremendous power, the Skyline GT-R incorporates an electronically variable torque-splitting, four-wheel-drive train, combined with four-wheel-steering. This new generation GT-R displayed its astonishing potential by dominating the 1990 All Japan Touring Car Championships by

Der legendäre Skyline GT-R von NISSAN war 1969 ursprünglich als ein auf Straßen zugelassener Rennwagen konzipiert und erntete sofort Ruhm bei den Motorsport-Fans. Im Mai 1989 entschleierte NISSAN 16 Jahre nach seinem vorangegangenen GT-R eine Reinkarnation dieses unübertrefflichen Autos. Der Motor dieses Wagens hat 2568 ccm, 6-Zylinder, DOHC, 24 Ventile, 2 Turbolader, Zwischenkühler und 280 ps. Um diese riesige Kraft nutzbar zu machen, enthält der Skyline GT-R einen Vierradtrieb kombiniert mit Vierradlenkung und elektronisch variabelm Drehmomentverteiler. Diese neue Generation des GT-R zeigte ihre außerordentliche Leistungsfähigkeit, indem sie im Jahre 1990 bei den Touring Car Meisterschaften in Japan alle ihre

La très célèbre NISSAN SKYLINE GT-R fut créée en 1969. Cette voiture sportive recueillit aussitôt les faveurs de tous les amateurs de sport automobile. EN mai 1989, Nissan présenta la réincarnation de cette voiture d'exception. Le moteur de cette voiture est un 6 cylindres double arbre à cames en tête, 24 soupapes, double turbo et intercooler de 2 568cm³ développant 280 chevaux et optimisé pour la compétition. Pour maîtriser cette puissance phénoménale, la Skyline GT-R est équipée d'un limiteur de couple piloté électriquement, une transmission 4x4 et un système à 4 roues directrices. Cette GT-R nouvelle génération a fait preuve d'un remarquable

1989年5月、スカイラインシリーズのフルモデルチェンジが実施され、走りのトップモデルとしてGT-Rのエンブレムが復活しました。初代のGT-Rは1969年のデビュー戦を皮切りに、50連勝を飾り国内のツーリングカーレースで無敵を誇りましたが、その名を受け継ぐ、このニューマシンも開発当初からレース制覇を目標にしたと言われます。エンジンは2568ccの直列6気筒DOHC24バルブをインタークーラー装備のツインターボで過給。実に280馬力のハイパワーを発揮します。しかも6連スロットルチャンバーやナトリウム封入中空排気バルブなどのレーシングメカがふんだんに盛り込まれています。さらにハイパワーを確実に路面に伝えるために、電子制御のトルクスプリット4WDシステムを採用したのです。1990年の国内ツーリングカー選手権では、グループA仕様の2台のスカイラインGT-Rがライバルを圧倒、6戦全勝の記録を打ち立てたのです。さらにスカイラインGT-Rの活躍の場は世界に広がります。

out-gunning all competition in the Group A class. In addition Nissan launched two Zexel sponsored Skyline GT-R racers to compete in the 1990 Spa Francorchamps 24 hours race held in July. Both racers were registered in the FISA approved Group N class, which has very limited modification restraints. The visual differences seen between the stock and the race prepared versions are the cockpit roll-bars, auxiliary lights for nighttime racing, and racing slicks. Despite being their debut race at the Spa Francorchamps, these almost-stock racers managed to attain the second and third places, once again demonstrating blistering performance to motorsports fans.

Gegner aus der Gruppe A vom Feld drängte. NISSAN brachte zusätzlich zwei von ZEXEL gesponserte Skyline GT-R heraus, um an den 24-Stunden-Rennen von SPA FRANCORCHAMPS im Juli 1990 teilzunehmen. Beide Rennwagen sind bei der FISA für die Gruppe N registriert, welche sehr wenige Veränderungsbeschränkungen hat. Optische Unterschiede zwischen der Straßen- und der Rennversion sind die Überrollbügel im Cockpit, Hilfsbeleuchtung für Rennen bei Nacht und Renn-Slicks. Obwohl es ihr erstes Rennen in SPA FRANCORCHAMPS war, gelang es den Stock-Car ähnlichen Rennwagen, den 2. und 3. Platz zu erreichen und wieder einmal zeigten sie den Motorsport-Fans glänzende Leistungen.

potential dominant toutes les épreuves du championnat du Japon Groupe A 1990. En plus Nissan a engagé deux Skyline GT-R sponsorisées par ZEXEL lors des 24 heures de Spa Francorchamps en juillet 1990. Elles courraient dans la catégorie Groupe N qui n'autorise que des modifications limitées des modèles de série. Les différences externes sont à l'arceau anti-crash, des phares additionnels, des pneus slick. Bien qu'effectuant leurs débuts à Spa, les deux voitures ont pris les deuxième et troisième places démontrant ainsi à nouveau leur brillant tempérament.

1990年7月の、スパ・フランコルシャン24時間レース。ツーリングカーのル・マンと言われるこのレースに日本から、2台のゼクセル・スカイラインGT-Rが送り込まれました。参加クラスはFIS A-Nクラス。室内にはロールバーが張りめぐらされ、レーシングスリックタイヤを装備、さらに夜間走行のために補助ランプが追加装備されています。ただ、グループAマシンのように、コーナリング性能を高めるキャンバー角の設定や、ブレーキ性能をアップさせるホイールの大径化などができず、またエンジンチューンも厳しく制限されているだけに、市販状態の性能が試されるのがこのクラスです。2台のゼクセル・スカイラインは、前年まで強さを誇っていたフォードシエラを破り、福山/服部/A.C.ベルネイがドライブする55号車が2位、そして都平/木下/D.ジョイスマンの56号車が3位を獲得。初挑戦の24時間レースながら、堂々の成績を収め、スカイラインGT-Rの基本性能の高さを改めて実証したのです。

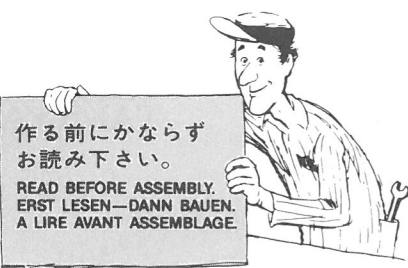

作る前にならず
お読み下さい。

READ BEFORE ASSEMBLY.
ERST LESEN - DANN BAUEN.
A LIRE AVANT ASSEMBLAGE.

★お買い求めの際、または組み立ての前には必ずキットの内容をお確かめ下さい。

★組み立てに入る前に、説明図を最後までよく見て、全体の流れをつかんで下さい。

★接着剤、塗料は必ずプラスチック用を使用し換気には十分注意して下さい。

★メッキ部分を接着する時は、必ず接着面のメッキをはがして下さい。

★Study the instructions thoroughly before assembly.

★Remove plating from areas to be cemented.
★Use plastic cement and paints only (available separately).

★Use cement sparingly and ventilate room while constructing.

★Vor Baubeginn die Bauanleitung genau durchlesen.

★An den Klebestellen muß die Chromschicht abgeschabt werden.

★Nur Klebstoff und Farben für Plastik verwenden (separat erhältlich).

★Nicht zuviel Klebstoff verwenden. Der Raum sollte beim Basteln gut gelüftet sein.

★Bien étudier les instructions de montage.

★Enlever le revêtement chromé des parties à encoller.

★Utiliser uniquement une colle et des peintures spéciales pour le polystyrène (disponibles séparément).

★Utiliser aussi peu que possible la colle et aérer la pièce pendant la construction.

●用意する工具 / Tools required
Benötigtes Werkzeug / Outillage nécessaire

接着剤(プラスチック用)

Cement
Kleber
Colle



ニッパ

Side cutter
Zwickzange
Pince coupante

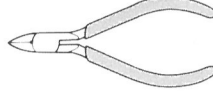

ピンセット

Tweezers
Pinzette
Précettes



ナイフ

Modeling knife
Modelliermesser
Couteau de modéliste

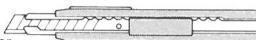

● 塗装指示のマークです。タミヤカラーのカラーナンバーで指示しました。

TS-26 ● ピュアホワイト / Pure white / Glanz weiß / Blanc pur

X-1 ● ブラック / Black / Schwarz / Noir

X-2 ● ホワイト / White / Weiß / Blanc

X-6 ● オレンジ / Orange / Orange / Orange

X-7 ● レッド / Red / Rot / Rouge

X-11 ● クロームシルバー / Chrome silver / Chrom-Silber / Aluminium chromé

X-12 ● ゴールドリーフ / Gold leaf / Gold glänzend / Doré

X-18 ● セミグロスブラック / Semi gloss black / Seidenglanz schwarz / Noir satiné

X-26 ● クリヤーオレンジ / Clear orange / Klar-orange / Orange translucide

X-27 ● クリヤーレッド / Clear red / Klar-rot / Rouge translucide

XF-1 ● フラットブラック / Flat black / Matt schwarz / Noir mat

XF-7 ● フラットレッド / Flat red / Matt rot / Rouge mat

XF-16 ● フラットアルミ / Flat aluminum / Matt Aluminium / Aluminium mat

XF-54 ● ダークシーグレイ / Dark sea grey / Dunkles Meergrau / Gris de mer foncé

XF-56 ● メタリックグレイ / Metallic grey / Grau-metallic / Gris métallisé

XF-63 ● ジャーマングレイ / German grey / Deutsches Grau / Gris Panzer

不要部品……C8, C9, C10, C11, D13, D14, D16, D18
Not used.
Nicht verwenden.
Non utiliser.

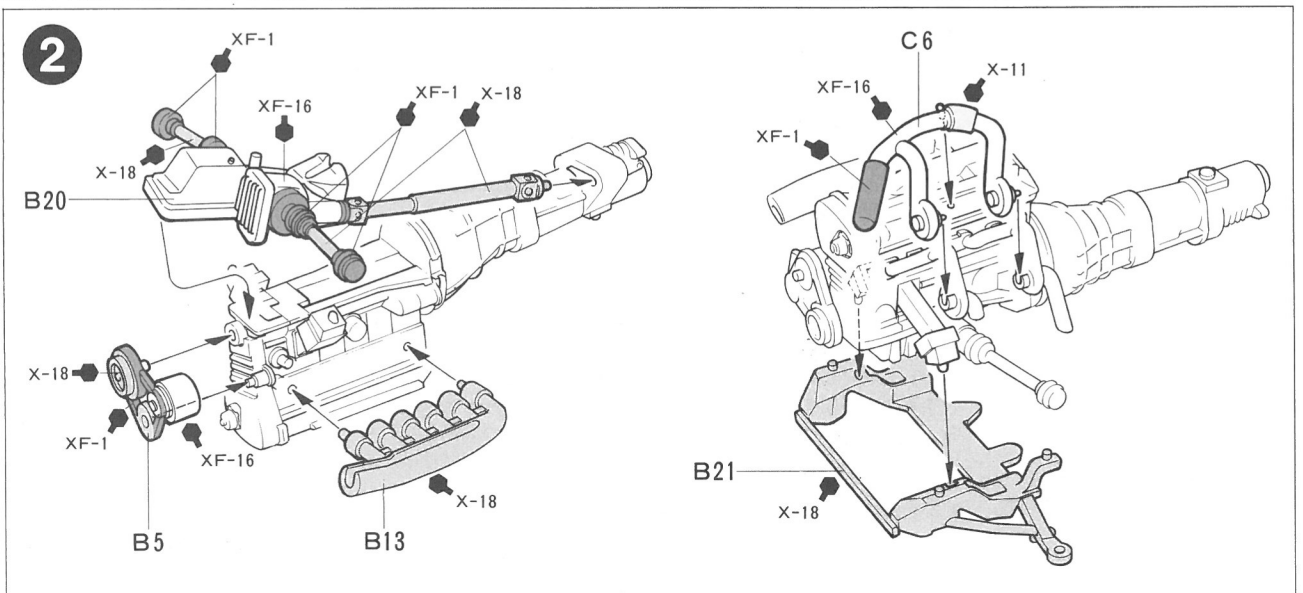
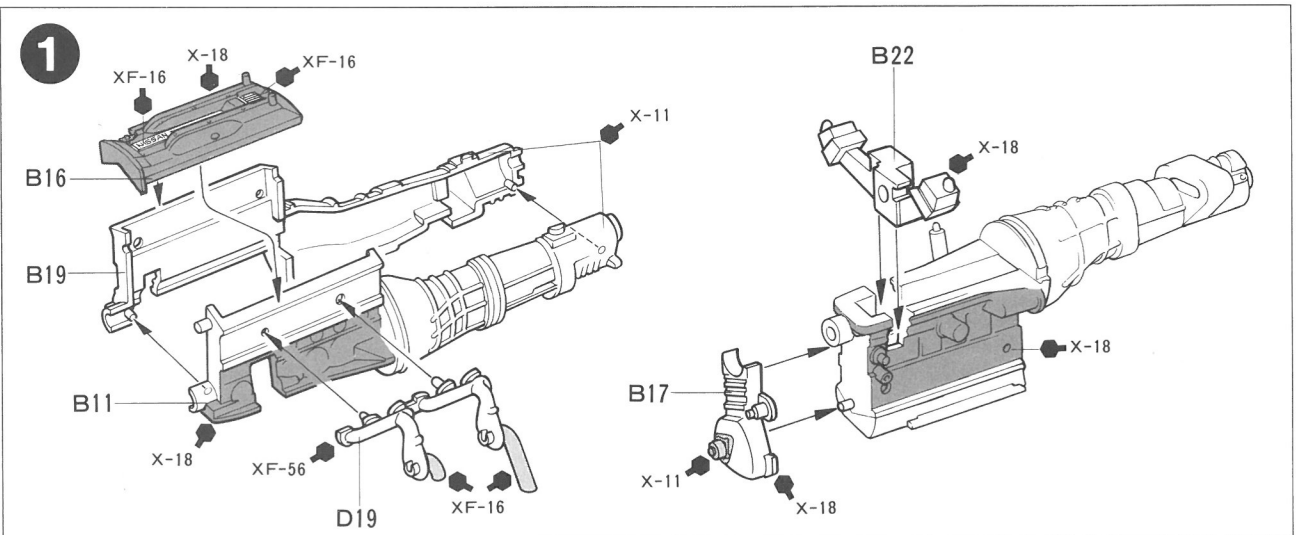

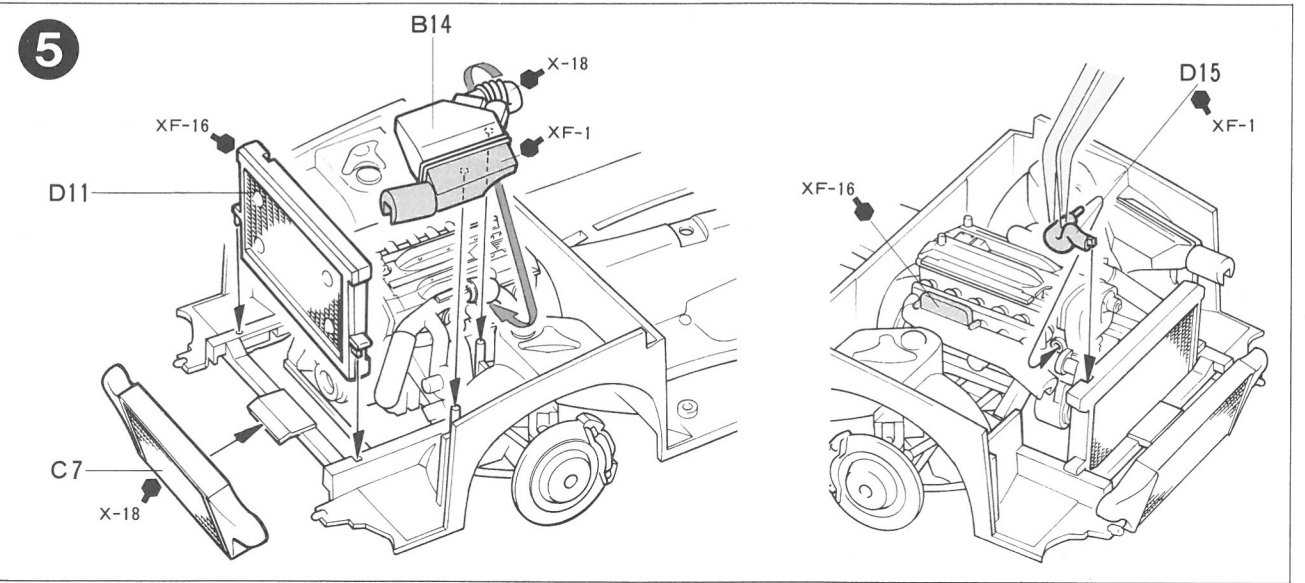
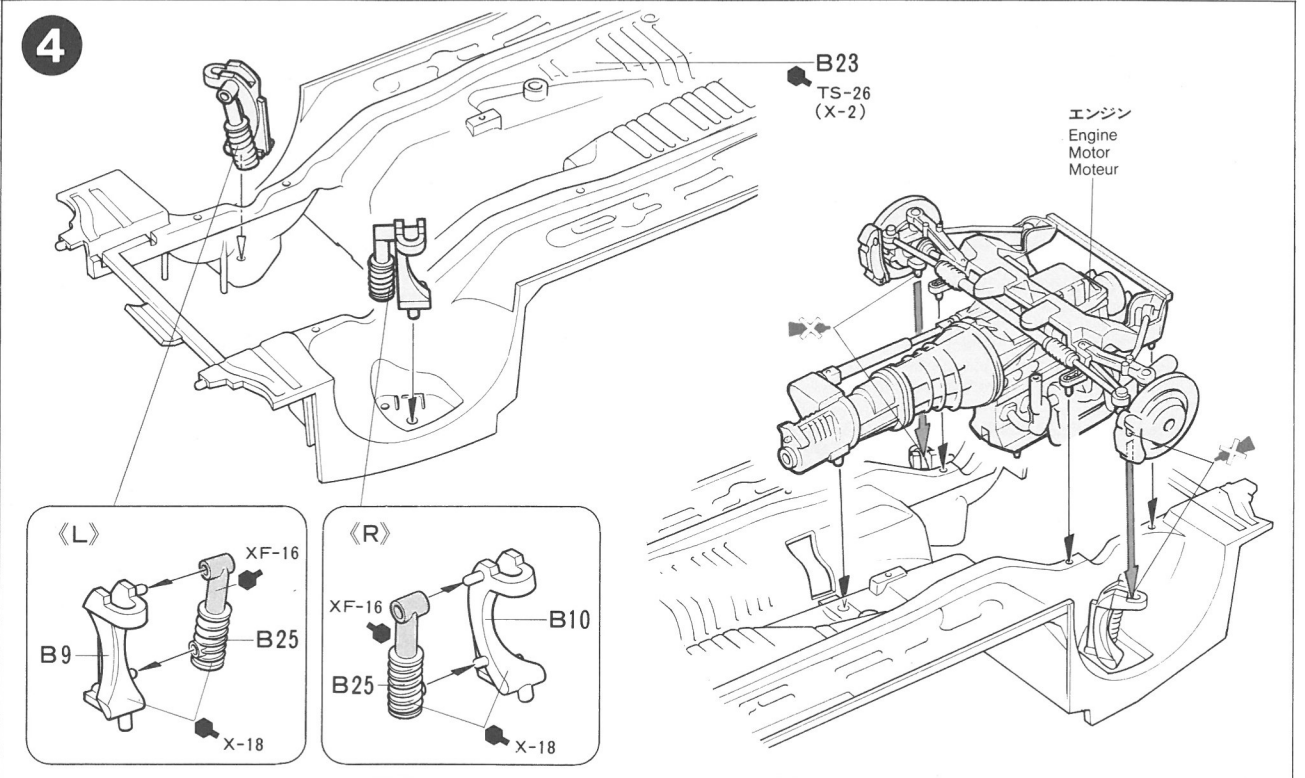
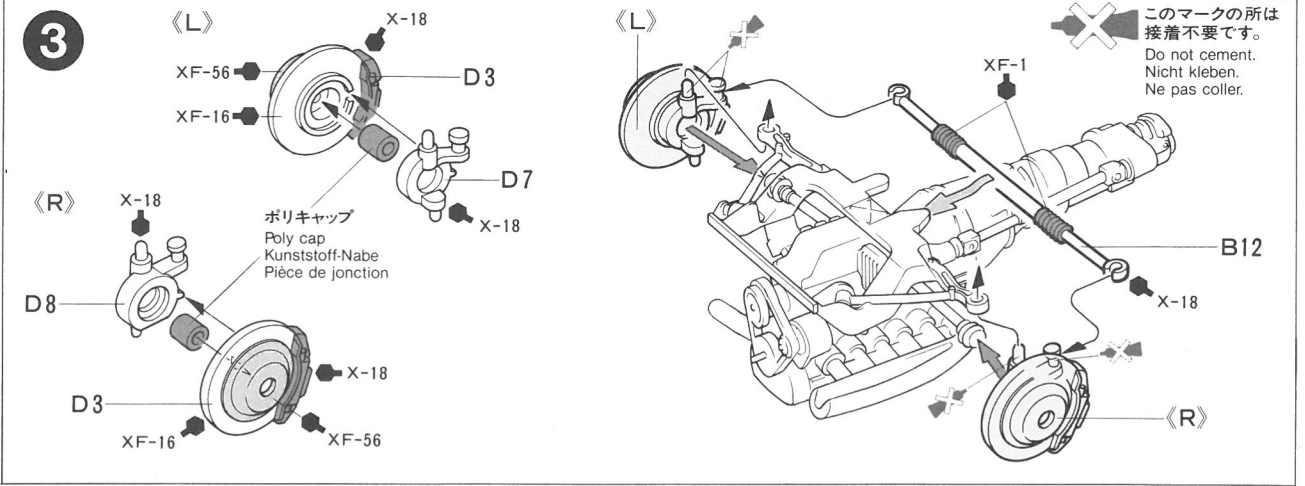

6

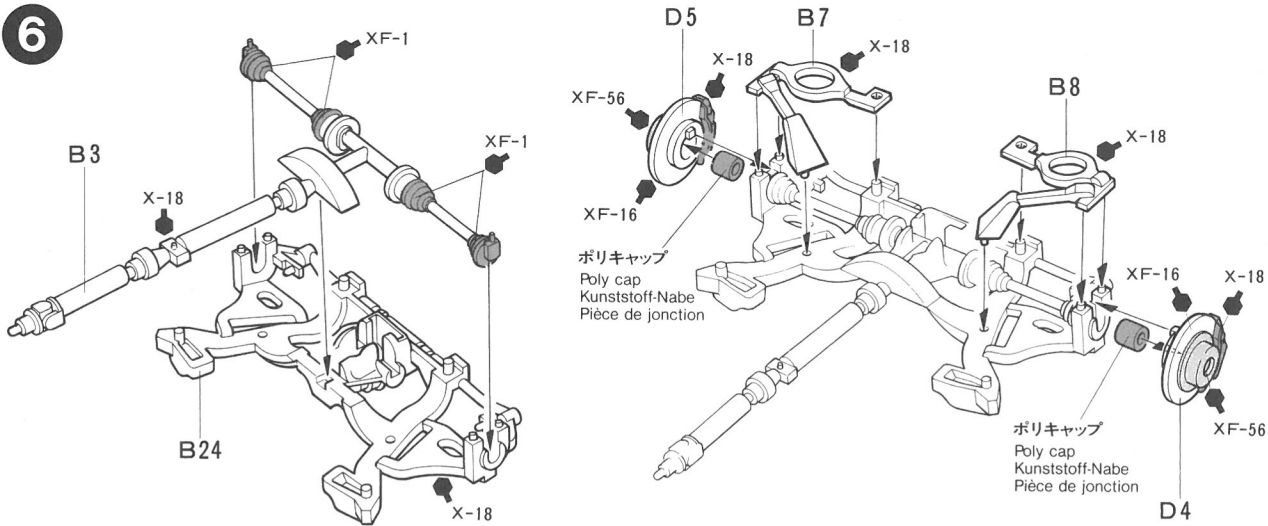

7

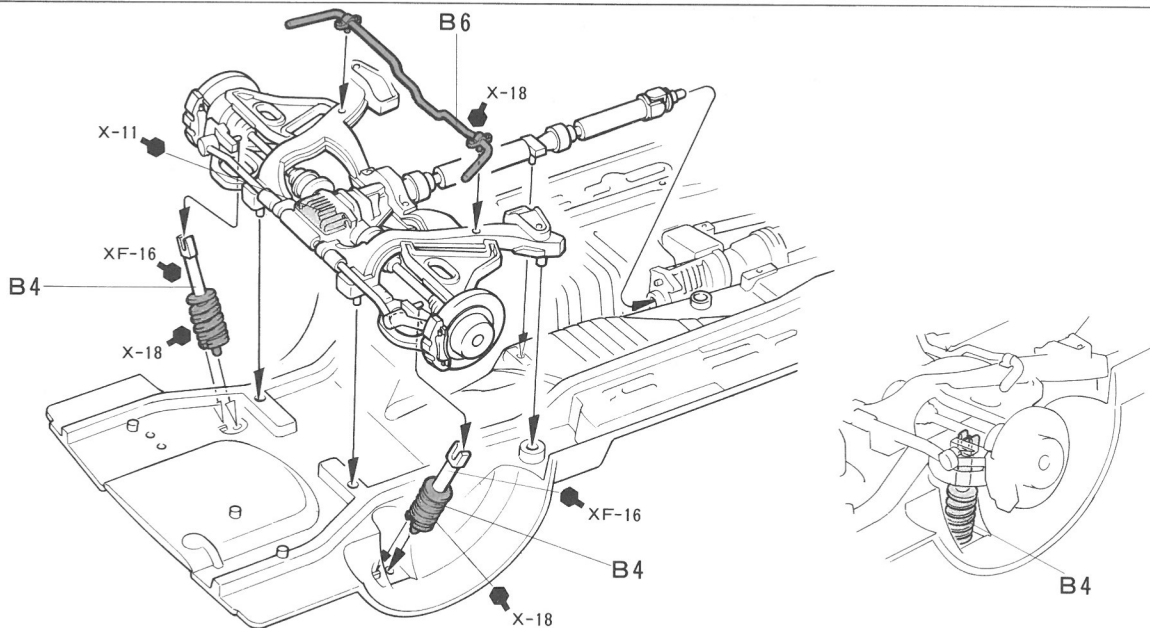

8

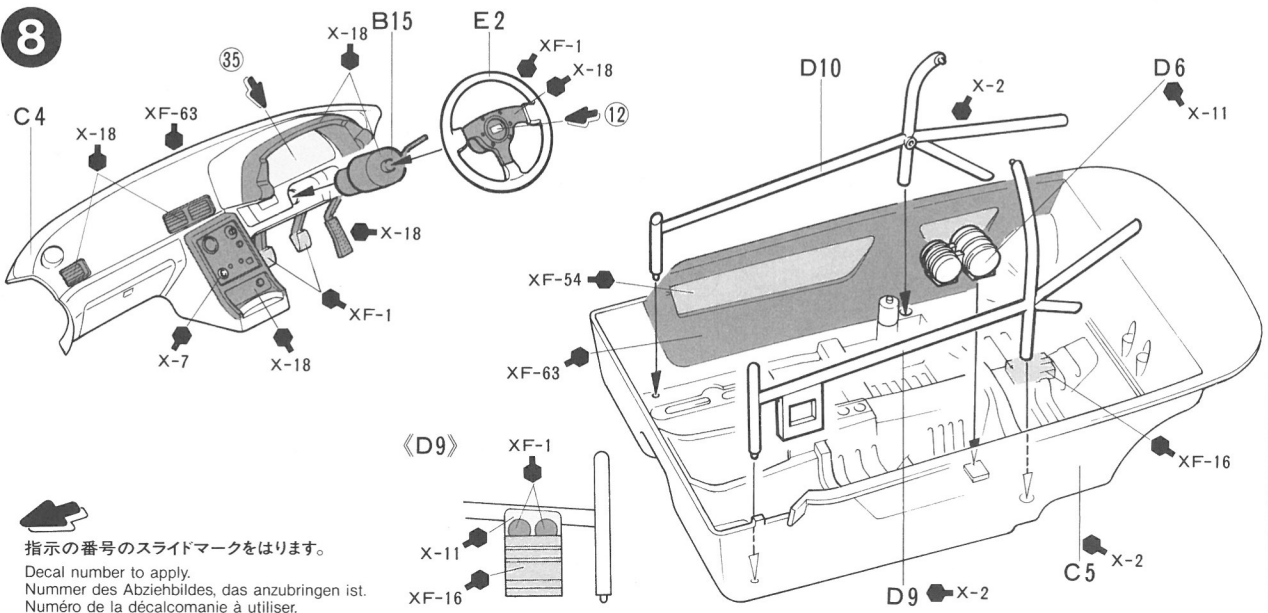

9

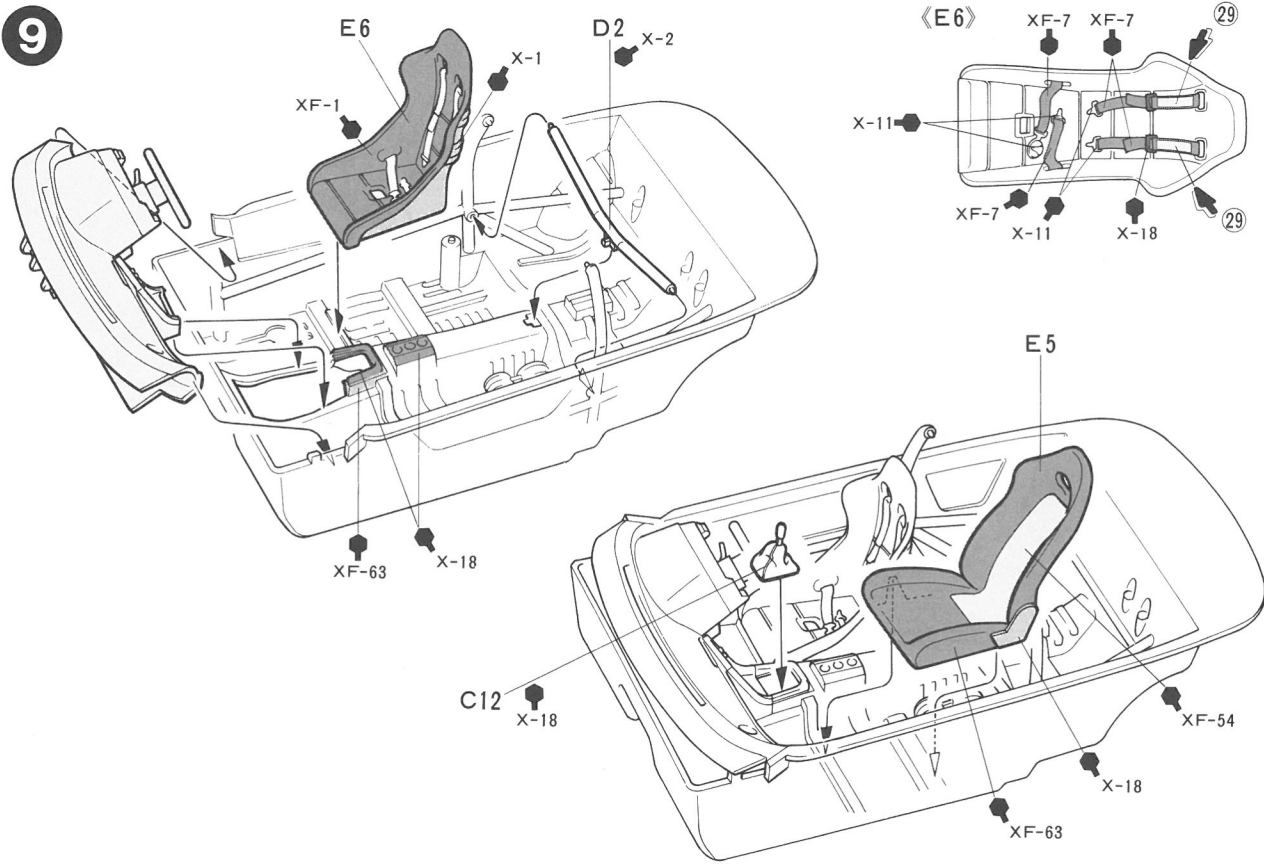

10

《ホイール》

Wheel
Rad
Roue

- ★4個作ります。
- ★Make 4.
- ★4 Sätze machen.
- ★Faire 4 jeux.

タイヤ
Tire
Reifen
Pneu

リベット
Axle
Achse
Axe

F2

E1

X-11

XF-63

XF-16

リベット
Axle
Achse
Axe

リベット
Axle
Achse
Axe

リベット
Axle
Achse
Axe

E1

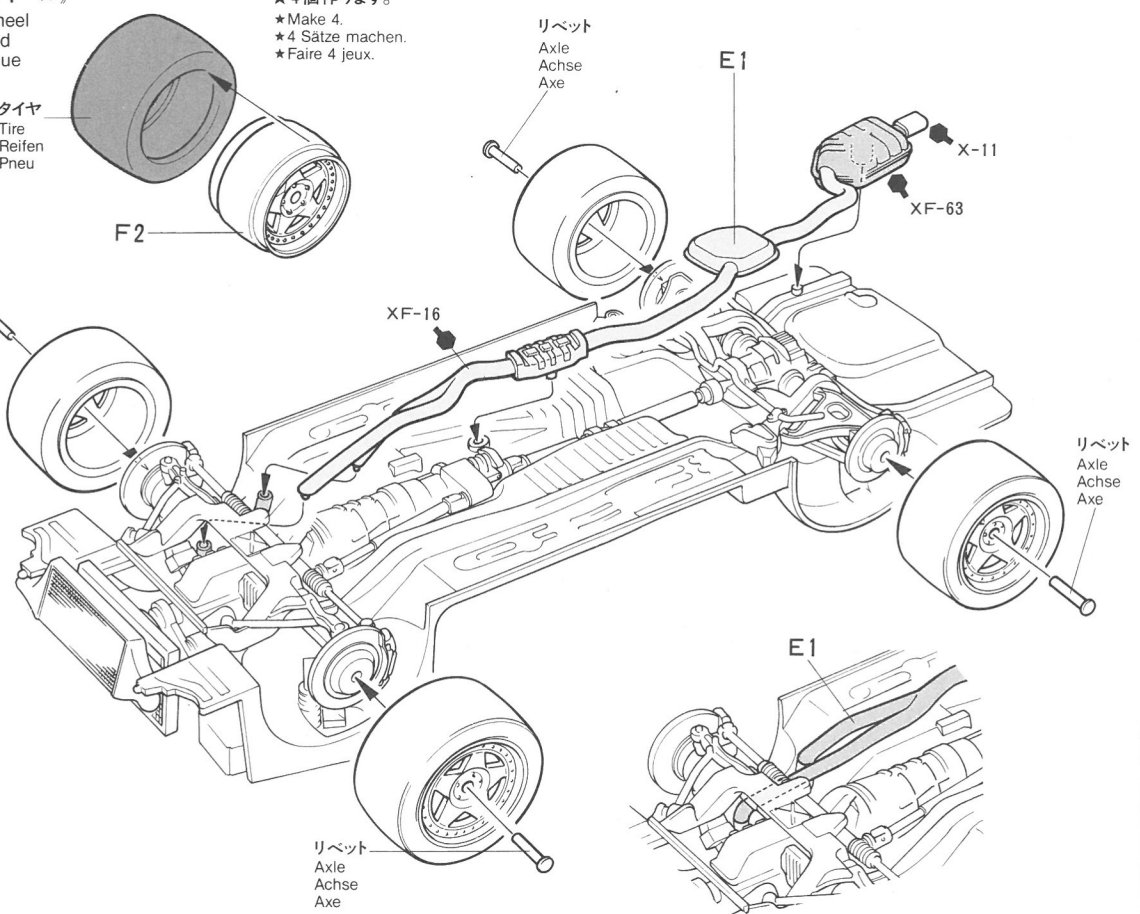

11

《B2》

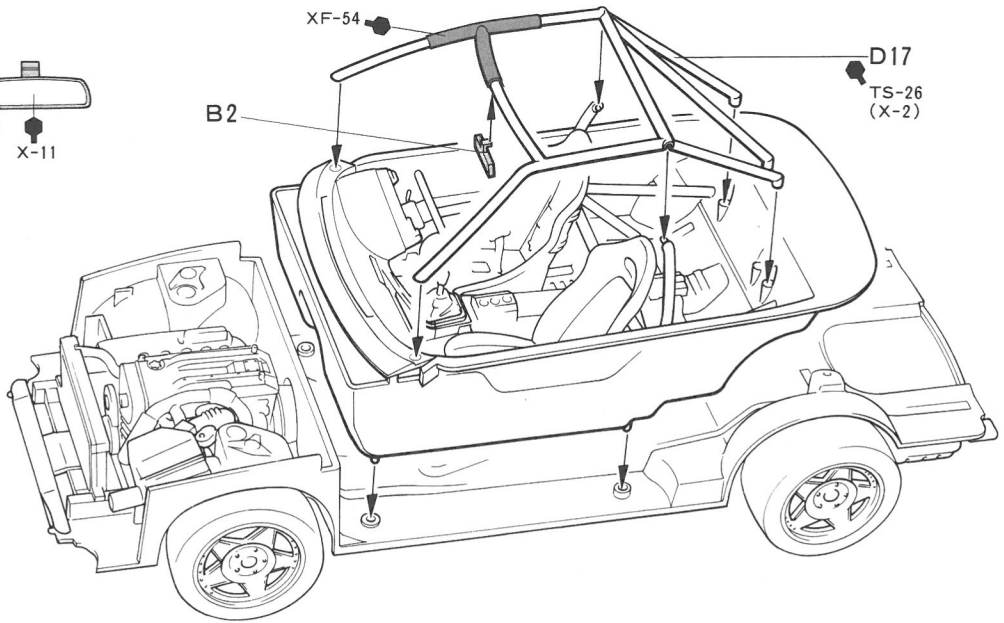
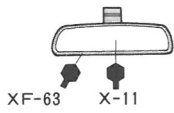

12

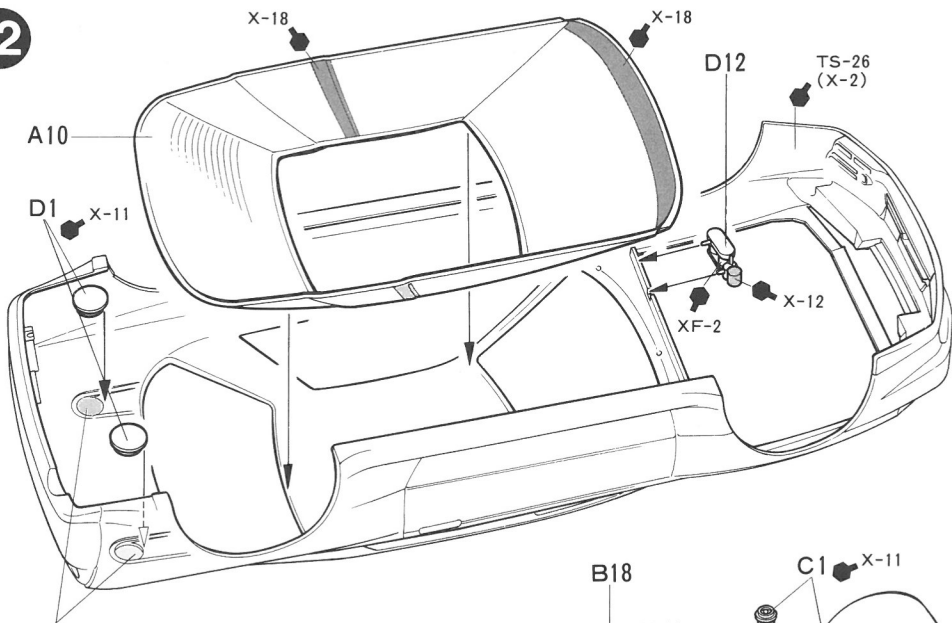

★最初に小さな穴をあけ、カッターなどで穴のふちを、ととのえて行きます。

★Make a small hole first, then enlarge it to final size using a modeling knife.

★Zuerst ein kleines Loch bohren, dann zur richtigen Größe mit einem Modellermesser verbreitern.

★Percer d'abord un petit trou puis l'agrandir avec un couteau de modéliste.

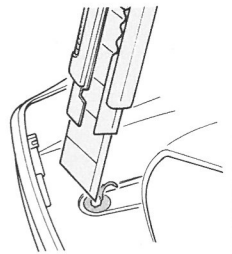

- ★右図を参考にとりつけ穴をあけます。
- ★Make holes referring to right.
- ★Wie rechts gezeigt Löcher machen.
- ★Percer les trous comme indiqué à droite.

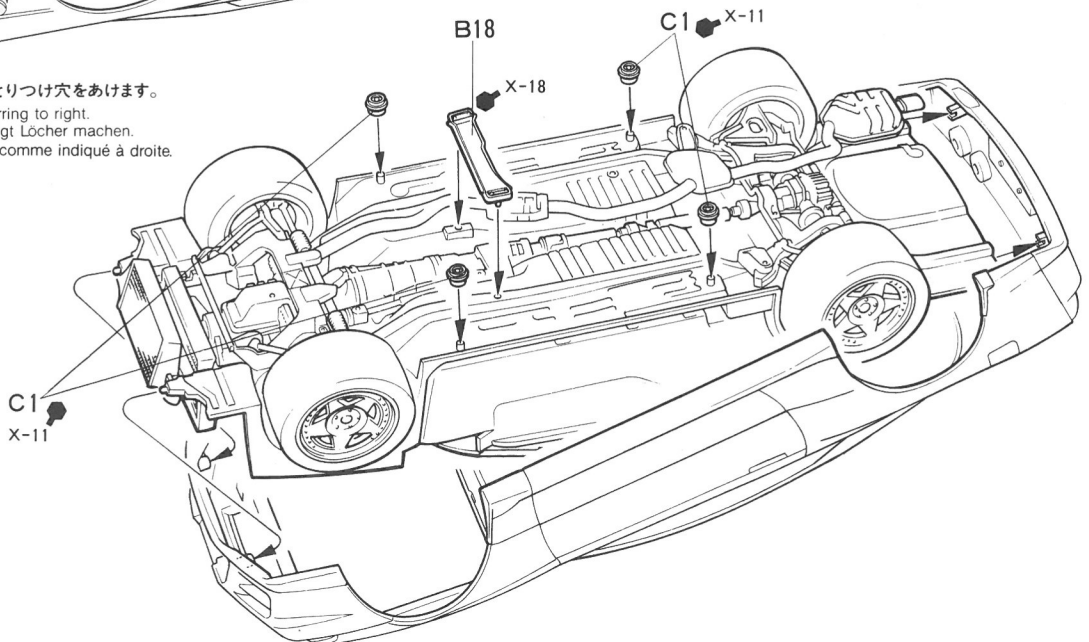

注意

★⑬のE4、E9、E11と⑭のE4、E12、C2は、8ページの4面図を参考にスライドマークとの位置関係に注意して正しい位置へと取り付けます。
 ★Refer to page 8 for location of parts E4, E9, E10, E11 (step ⑬) and E4, E12, C2 (step ⑭). Make sure they clear the decals.
 ★Siehe Seite 8 für Platzierung von E4, E9, E10, E11 (Stufe ⑬) und E4, E12, C2 (Stufe ⑭). Die Platzierung der Abziehbilder beachten.
 ★Se reporter à la page 8 pour l'emplacement des pièces E4, E9, E10, E11 (Etape ⑬) et E4, E12, C2 (Etape ⑭). Attention au placement des décalcomanies.

13

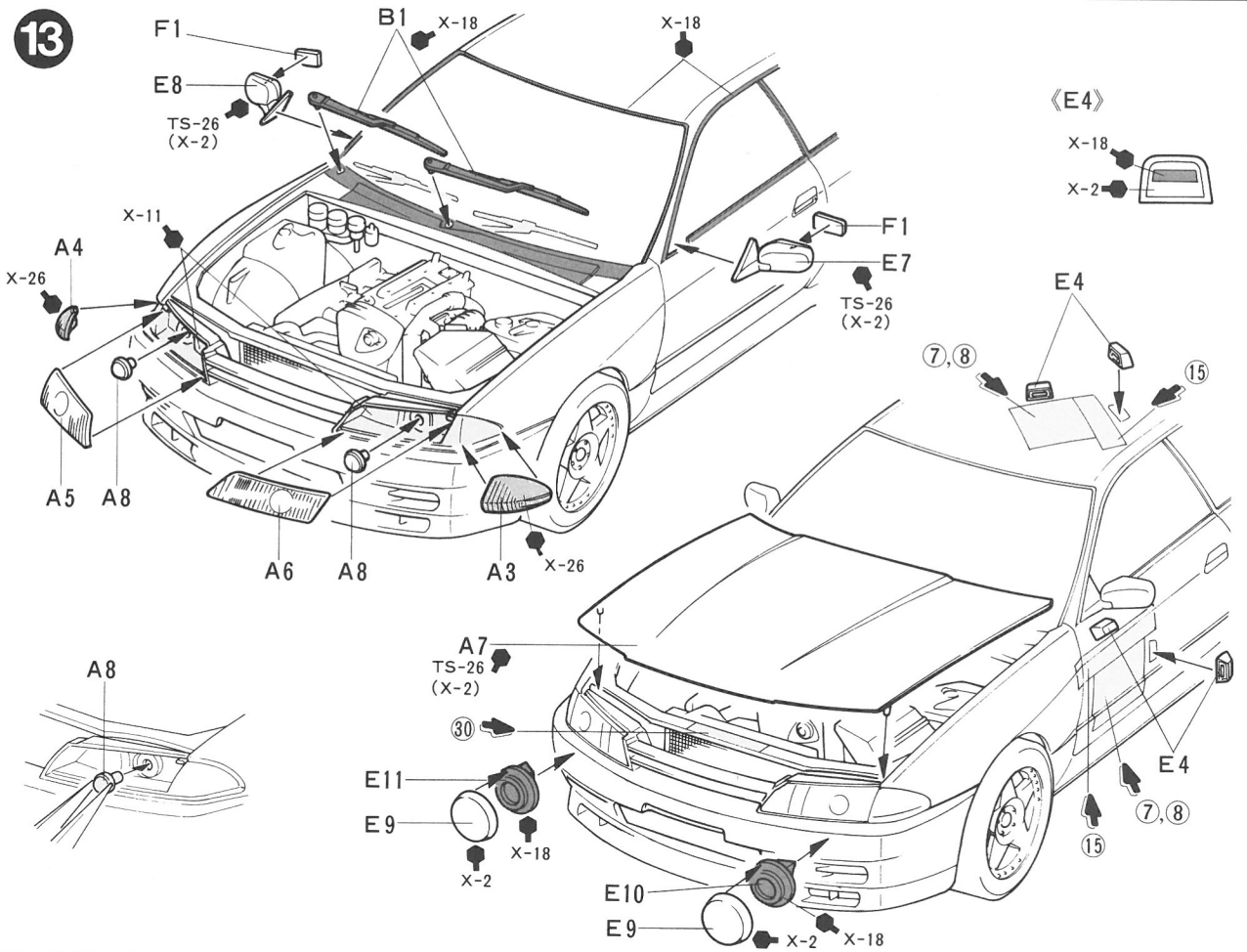

14

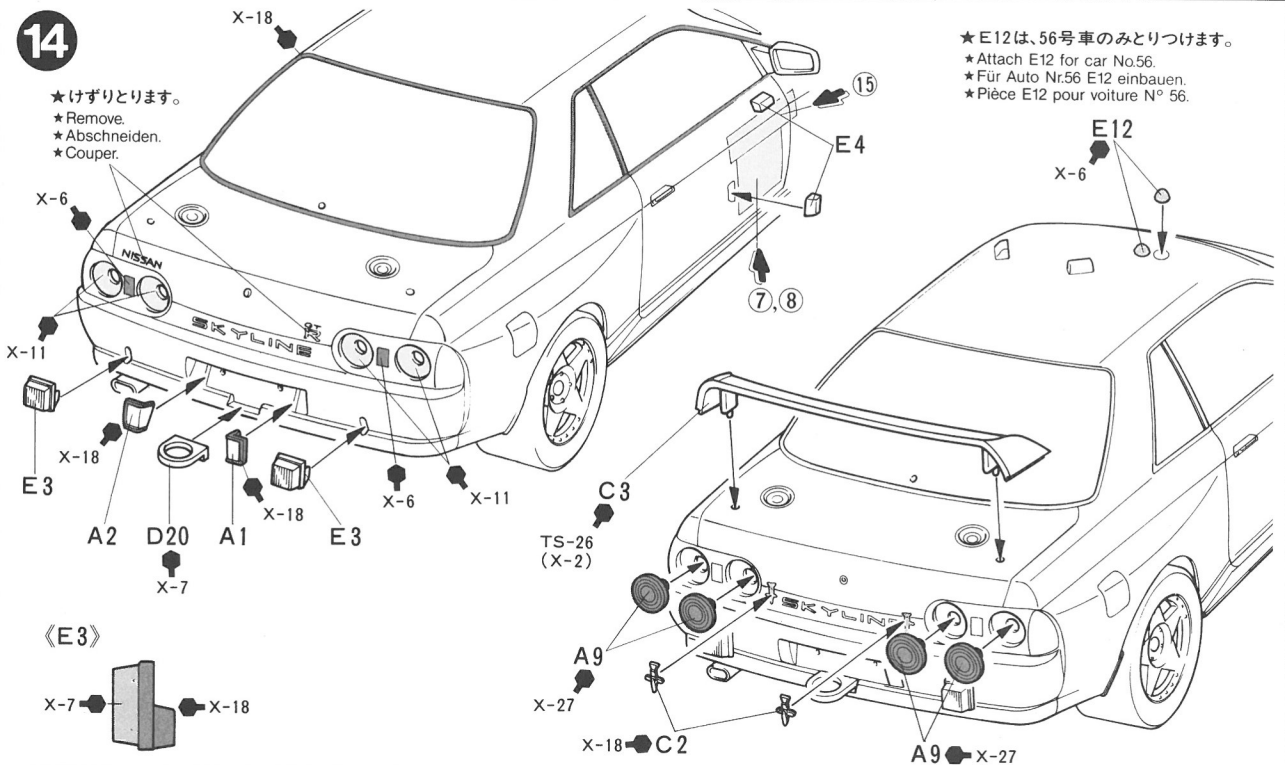

★E12は、56号車のみ取り付けます。
 ★Attach E12 for car No.56.
 ★Für Auto Nr.56 E12 einbauen.
 ★Pièce E12 pour voiture N° 56.

★けずり取ります。
 ★Remove.
 ★Abschneiden.
 ★Couper.

《E3》

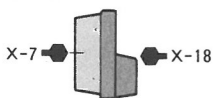

PAINTING

《ゼクセルスカイラインの塗装》

1990年のスパフランコルシャン24時間レースに参加した2台のゼクセルスカイラインは、ホワイトのボディカラーに、ゼクセルをはじめ、ヨコハマやポーズなどのスポンサーステッカーが貼られたシンプルなカラーリングでまとめられていました。そしてカーナンバー55は、ウインドシールド上部に赤い帯が、カーナンバー56は青い帯が入っていました。また、エンジン部分や室内などの細部のカラーリングは組立図中に示しましたので参考にして下さい。細かな塗装の塗りわけが、モデルをいっそう引き立たせてくれることでしょう。

PAINTING THE ZEXEL SKYLINE GT-R Gr.N

The model represents the Zexel Skyline GT-R as seen during the 1990 Spa Francorchamps 24 hours race. The body is overall gloss white. Apply the many sponsorship decals referring to the instructions. Detail painting is called out during construction and should be done at that time. Take care if overspraying the model with clear, as it could harm the decals.

BEMALUNG DES ZEXEL SKYLINE GT-R Gr. N

Das Modell stellt den ZEXEL SKYLINE GT-R so dar, wie er 1990 bei dem 24-Stunden-Rennen von SPA FRANCOCHAMPS zu sehen war. Die Karosserie ist überall glänzend weiß. Bringen Sie die vielen Abziehbilder der Sponsoren gemäß der Anleitung an. Einzelteile sollten während des Zusammenbaus bemalt werden. Vorsicht bei Übersprühen des Modells mit Klarlack, da die Abziehbilder beschädigt werden könnten.

DECORATION DE LA ZEXEL SKYLINE GT-R Gr.N

Le modèle représente la Zexel Skyline GT-R qui a participé aux 24 heures de Spa Francorchamps 1990. Teinte de base blanc brillant. Appliquer les décals des sponsors en se référant aux instructions. La peinture de détails doit s'effectuer lors de la construction. Vernir le modèle avec précautions. Le vernis pouvant endommager les décalcomanies.

MARKINGS

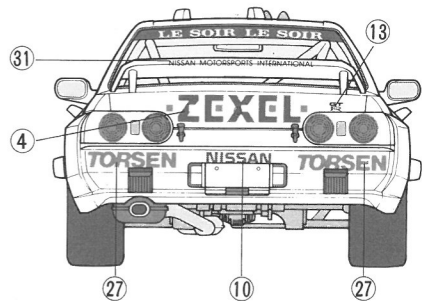
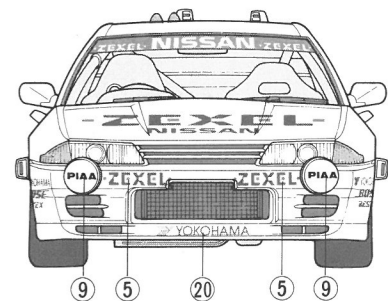
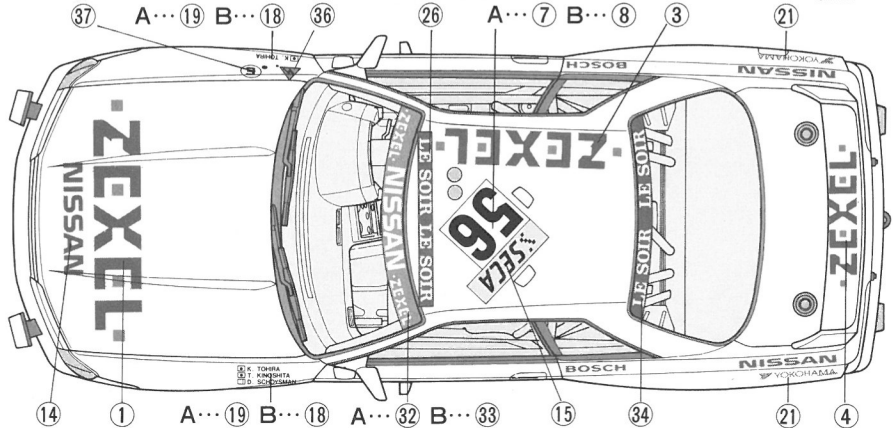
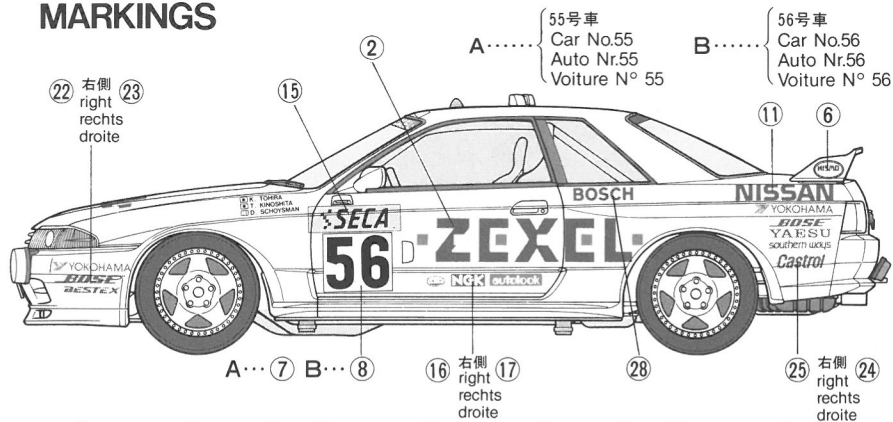

APPLYING DECALS

《スライドマークの貼り方》

- ① 貼りたいマークをハサミで切りぬきます。
- ② マークをぬるま湯に10秒ほどひたしてからタオル等の上におきます。
- ③ 台紙のはしを手でもち、貼る所にマークをスライドさせてモデルに移して下さい。
- ④ 指に少し水をつけてマークをぬらしながら、正しい位置にずらしませう。
- ⑤ やわらかい布でマーク内側の気泡をおし出ししながら、おしつけるようにして水分をとります。

DECAL APPLICATION

1. Cut off decal from sheet.
2. Dip the decal in tepid water for about 10 sec. and place on a clean cloth.
3. Hold the backing sheet edge and slide decal onto the model.
4. Move decal into position by wetting decal with finger.
5. Press decal gently down with a soft cloth until excess water and air bubbles are gone.

ANBRINGUNG DES ABZIEHBILDES

1. Abziehbild vom Blatt ausschneiden.
2. Das Abziehbild ungefähr 10 Sek. in lauwarmes Wasser tauchen, dann auf sauberen Stoff legen.
3. Die Kante der Unterlage halten und das Abziehbild auf das Modell schieben.
4. Das Abziehbild an die richtige Stelle schieben

und dabei mit dem Finger das Abziehbild naßmachen.

5. Das Abziehbild mit weichem Stoff ganz andrücken, bis kein überflüssiges Wasser und keine Luftblasen mehr vorhanden sind.

APPLICATION DES DECALCOMANIES

1. Découpez la décalcomanie de sa feuille.
2. Plongez la décalcomanie dans de l'eau tiède

pendant 10 secondes environ et poser sur un linge propre.

3. Retenez la feuille de protection par le côté et glissez la décalcomanie sur le modèle réduit.

4. Placez la décalcomanie à l'endroit voulu en la mouillant avec un de vos doigts.

5. Pressez doucement la décalcomanie avec un tissu doux jusqu'à ce que l'eau en excès et les bulles aient disparu.

★ 部品請求にはこのカードが必要です。
○下の価格は予告なく変更となる場合がありますので御諒承下さい。

ZEXEL SKYLINE GT-R Gr.N

1/24 ゼクセルスカイラインGT-R Gr.N

部品を紛失したり、破損なされた方は、このカードの必要部品を丸でかこみ、代金を現金書留又は定額為替で田宮模型アフターサービス係にまでお申し込み下さい。その際、あなたの氏名、住所、郵便番号、電話番号をはっきりとお書き下さい。

ボディ	420円
A 部品	420円
B 部品	570円
C 部品	470円
D 部品	470円
E 部品	370円
F 部品	320円
タイヤ袋詰	320円
マーク	170円

《郵便振替のご利用方法》 郵便局の払込用紙の通信欄に、ITEM番号、スケール、製品名、部品名、数量を必ずご記入下さい。払込入住所欄には電話番号もお書きいただき、口座番号・00810-9-1118、加入者名・田宮模型でお払込み下さい。

FOR JAPANESE USE ONLY!

住所	<input type="text"/>
電話 () -	<input type="text"/>
氏名	<input type="text"/>

0295 ☆ ITEM 24105

