

References / použité materiály:
RE 2000 S. Govi
Aviolibri
speciál 6 RE 2000, Héja, J.20

**LEGATO
KITS**

MÁVAG Héja I./ Héja II.

Hungary fighter WW II.

In 1936 the Italian Air Force pronounced the so called "Programme R", with an aim to build 3,000 modern aeroplanes. As part of this plan order to manufacture prototypes of fighter monoplanes was placed with several firms. Although the competition was equally won by two types, the Fiat G.50 and the Macchi MC.200, another excellent type, the Reggiane Re.2000 "Falco", was born at the same time.

Work on its prototype began in the latter half of 1938 under the leadership of chief designer Ing. Longhi. The first prototype, serialised MM408, took off on 24 May 1939. During comparative tests with the Fiat and Macchi and other fighters the Reggiane proved its high qualities especially as far as manoeuvrability and flight stability was concerned. Although the Italian government initially ordered 200 machines, their manufacture was cancelled following an undue influence of bigger firms. After the war broke out, the British government, aware of a lack of high-quality aeroplanes, became intensely interested in the Re.2000 production. A thousand-piece order was placed but never materialised owing to the adverse attitude of Germany.

Another foreign customer was Hungary. On 27 December 1939 an order for 70 aircraft was placed, and negotiations to build other machines under licence were initiated. It was not until 1941, however, when the Hungarians received most of their aircraft. At that time preparation for licence production by the MAVAG company in Budapest was under way. Eventually a total of 185 aircraft, known as the MAVAG Héja, were built in Hungary. Two versions existed, the original licenced Héja I, and the other, the Héja II, powered by the French Gnome-Rhone K 14 engine.

The Italian Air Force took delivery of 18 aeroplanes, the Navy received eight machines modified for catapult use. The aircraft serialised MM478 became the prototype of the Reggiane Re.2003.

Another 60 aeroplanes were delivered to Sweden, where they were designated the J 20.

Wing span	11.00 m
Length	7.99 m
Empty weight	2,090 kg
Service load	760 kg
Loaded weight	2,850 kg
Max. speed (in 5,000 m)	530 km/h
Range	1,400 km
Ceiling	10,500 m

V roce 1936 vyhlásilo italské letectvo tzv. „plán R“ pro postavení 3000 moderních letadel. V rámci tohoto plánu byla mimo jiné zadána několika firmám výroba prototypů stíhacích jednoplošníků. Ze soutěže vyšly vítězně dva typy Fiat G.50 a Macchi MC.200. Ale stála i u zrodu dalšího prvotřídního stíhacího letounu Reggiane Re.2000 „Falco“.

Práce na prototypu zahájila firma v druhé polovině roku 1938. Vedl je hlavní konstruktér Ing. Longhi. První prototyp se sériovým číslem MM408 vzletl 24. května 1939. Při porovnávacích testech s Fiatem a Macchi a dalšími stíhacími letouny prokázalo Reggiane svoje vysoké kvality především v obratnosti a ve stabilitě. Italská vláda sice nejdříve objednala výrobu 200 kusů, ale pak podlehl různým tlakům větších firem a zakázku zrušila. Po začátku války se o výrobu Re.2000 začala intenzivně zajímat britská vláda, která si uvědomila nedostatek kvalitních letadel. Byla objednána tisícikusová série, kterou však pro odmítavý postoj Německa nebylo možno realizovat. Dalším zahraničním zákazníkem se stalo Maďarsko. 27. prosince 1939 byla podepsána objednávka na 70 kusů a začalo jednání o licenční výrobě. Maďaři se většiny svých letadel dočkali až v roce 1941. V té době se již připravovala výroba licenčních letounů u firmy MAVAG v Budapešti. Nakonec bylo během války vyrobeno v Maďarsku 185 letadel MAVAG Héja, ato jak původních Héja I, tak verze Héja II, která vznikla zabudováním licenčního francouzského Gnome-Rhone K 14.

Italské letectvo odebralo 18 strojů, námořnictvo pak strojů osm s katapultovací úpravou. Z letounu se sériovým číslem MM478 se stal prototyp Reggiane Re.2003.

Dalších 60 vyrobených kusů putovalo do Švédska, kde sloužily jako J 20.

Rozpětí	11,00 m
Délka	7,99 m
Hmotnost prázdného letounu	2090 kg
Užitečné zatížení	760 kg
Celková hmotnost	2850 kg
Max. rychlost (v 5000 m)	530 km/h
Dolet	1400 km
Dostup	10 500 m

Plastic parts / plastické díly

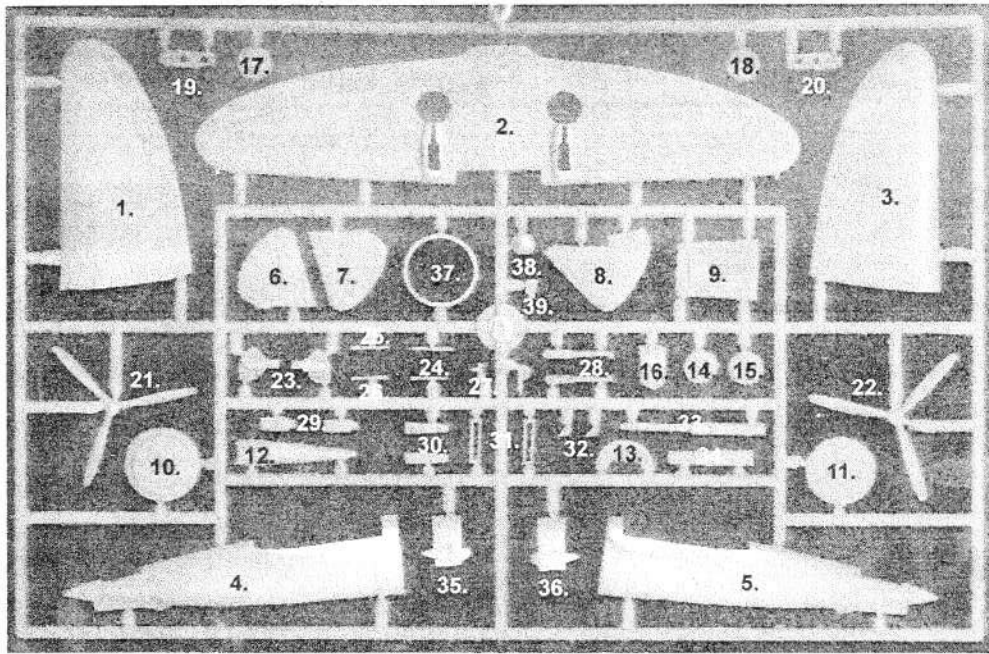

Resin parts / resinové díly

Metal etched parts / Leptané díly

Film

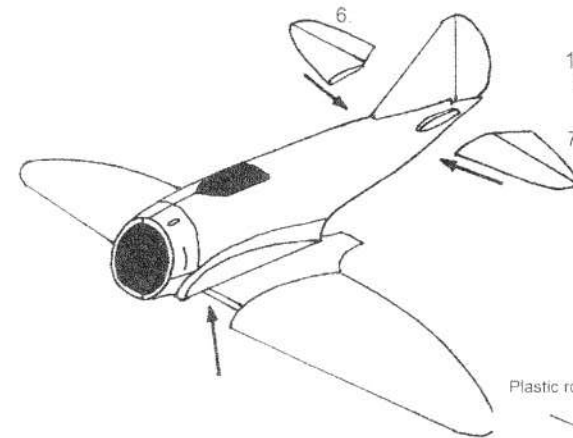
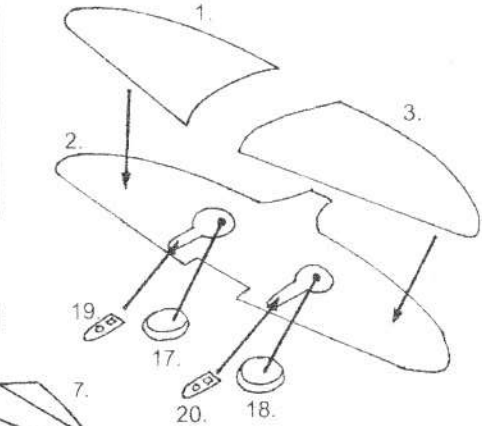
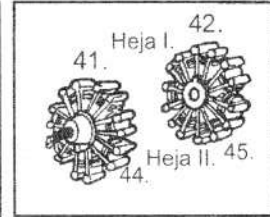
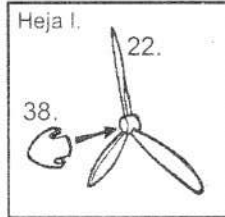
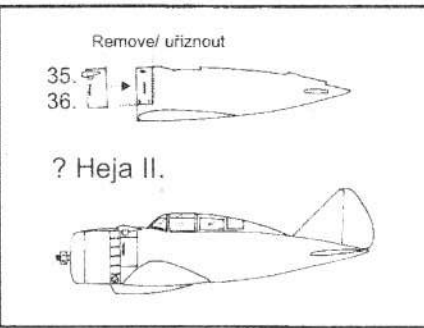
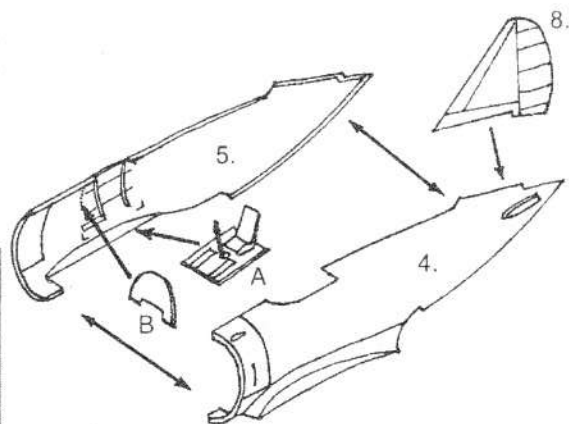
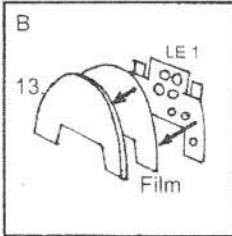
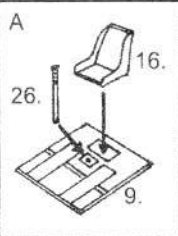
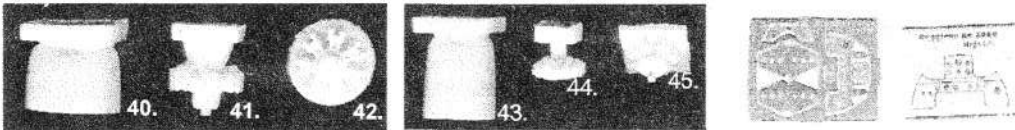

Heja II.

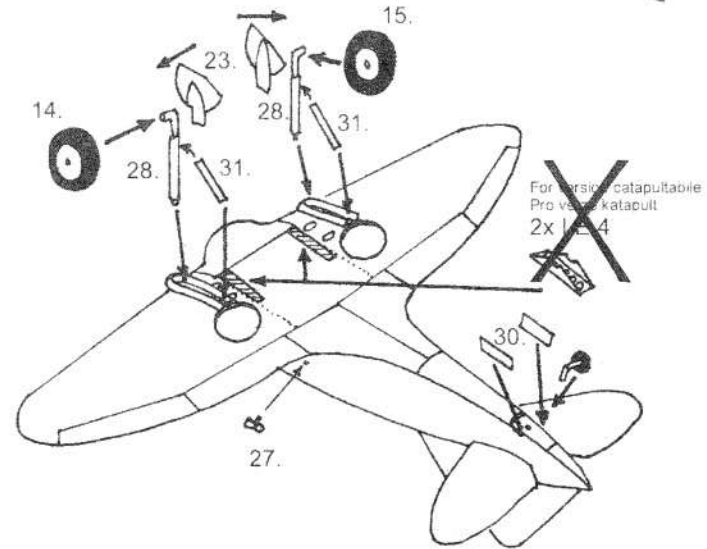
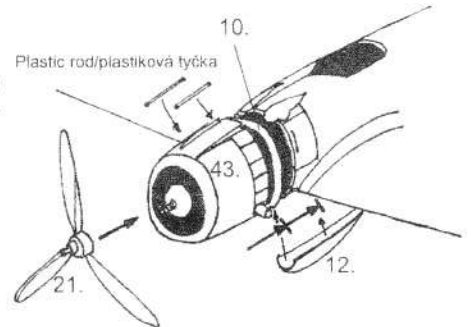

For version catapultable
Pro verzi kateout
2x LE 4

PAINTING AND MARKING GUIDE

- 1.** *Mávgag Héja II. /H-070/ "V.5+40", this aircraft was used for home defense and was based at Mátyásföld during 1944.*

Héja II. /H-070/ "V.5+40"s motorem Weiss Manfred WM. K-14B, sloužila v roce 1944 k obraně vzdušného prostoru Maďarska.

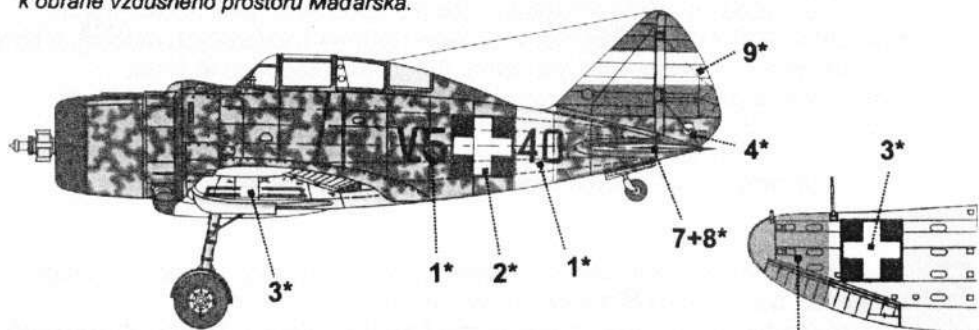

RLM 27

- 2.** *Mávgag Héja I. "V.4+21" was named "Sheriff" and was flown by F/Lt István Horthy during Summer of 1942.*

Mávgag Héja I. "V.4+21" na němž vítěz řhdgy. István Horthy odlétal u 1. század Dongó /Čmelák/ řadu ze svých 24 bojových letů na východní frontě.

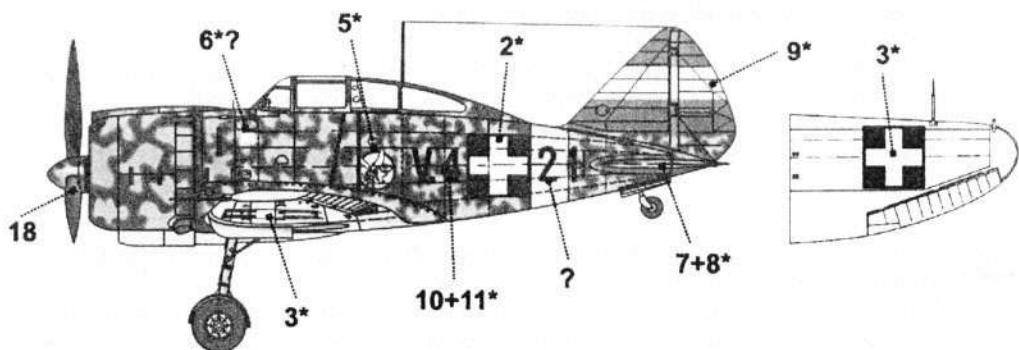

- 3.** *Mávgag Héja I. "V.451" was flown by F/Lt. Pittenbacher during 1942. He had the name "Pitti" painted on the fuselage in White.*

Mávgag Héja I. "V.451" pojmenovaná svým pilotem F/Lt. Pittenbacherem "Pitti".



RLM 27

* => Umístit souměrně na opačnou stranu
 * => Place symmetrically to opposite side

POZNÁMKY KE KAMUFLÁŽÍM

1. Maďarská Héja II. s motorem W.M.K -14B byla kamuflována na horních plochách kombinací barev Giallo Mimeticco 3 a Verde Mimeticco 2.
Spodní plochy letounu byly v barvě Grigio Azzurro Chiaro 1. Maďarské výsostné znaky nesl letoun na obou polovinách křídla z obou stran a na bocích trupu. Na VOP a SOP z obou stran byly aplikovány pruhy v maďarských národních barvách. Zadní strana vrtulových listů byla černá, přední pravděpodobně šedá.
Disky kol ve stříbrné barvě, zbytek podvozku a podvozkové šachty v barvě spodních ploch. Vnitřek kabiny pilota byl světle šedý.
Žluté prvky rychlé identifikace na spodních polovinách křídla a kolem trupu byly provedeny u maďarských útvarů žlutou barvou RLM 27 Gelb.
2. Tento maďarský stroj z italských dodávek byl kamuflován na horních plochách kombinací barev Giallo Mimeticco 3 a Verde Mimeticco 2.
Spodní plochy letounu byly v barvě Grigio Azzurro Chiaro 1. Maďarské výsostné znaky nesl letoun na obou polovinách křídla z obou stran a na bocích trupu. Na VOP a SOP z obou stran byly aplikovány pruhy v maďarských národních barvách. Zadní strana vrtulových listů byla černá, přední pravděpodobně šedá.
Disky kol ve stříbrné barvě, zbytek podvozku a podvozkové šachty v barvě spodních ploch. Vnitřek kabiny pilota byl světle šedý.
Palubní deska a boční panely přístrojů byly černé.
V pramenech se objevují dvě barevné varianty čísla "21" a dvě varianty osobního označení "SERIFF". Obě varianty jsou obsaženy v obtiskovém aršíku.
Žluté prvky rychlé identifikace na spodních polovinách křídla a kolem trupu byly provedeny u maďarských útvarů žlutou barvou RLM 27 Gelb.
3. Tento maďarský stroj z italských dodávek byl kamuflován na horních plochách kombinací barev Giallo Mimeticco 3 a Verde Mimeticco 2.
Spodní plochy letounu byly v barvě Grigio Azzurro Chiaro 1. Maďarské výsostné znaky staršího typu nesl letoun na obou polovinách křídla z obou stran a na SOP. Zadní strana vrtulových listů byla černá, přední pravděpodobně šedá.
Disky kol ve stříbrné barvě, zbytek podvozku a podvozkové šachty v barvě spodních ploch. Vnitřek kabiny pilota byl světle šedý.
Žluté prvky rychlé identifikace na spodních polovinách křídla a kolem trupu byly provedeny u maďarských útvarů žlutou barvou RLM 27 Gelb.

CAMOUFLAGE PATTERN

LEGATO
KITS 2005

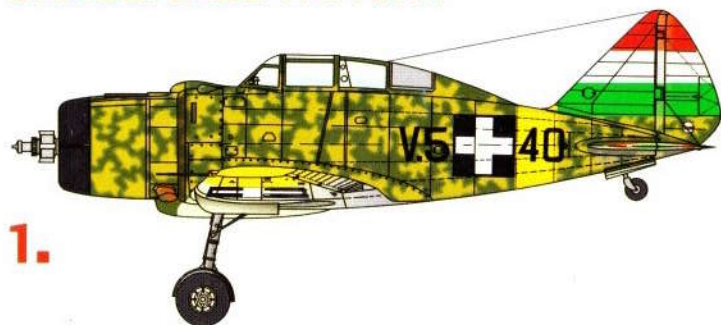

1. **Mávag Héja II. /H-070/ "V.5+40", this aircraft was used for home defense and was based at Mátyásföld during 1944.**

Héja II. /H-070/ "V.5+40"s motorem Weiss Manfred WM. K-14B, sloužila v roce 1944 k obraně vzdušného prostoru Maďarska.

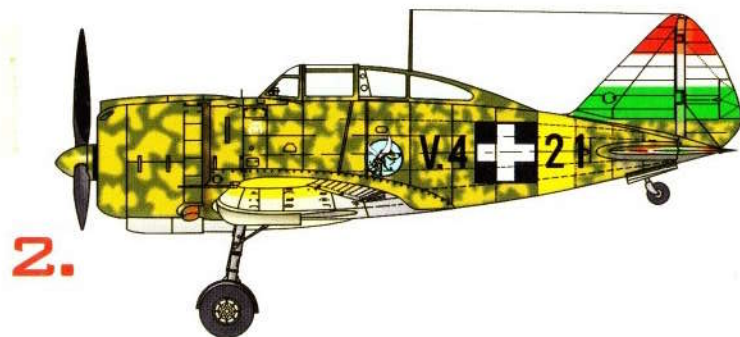

2. **Mávag Héja I. "V.4+21" was named "Sheriff" and was flown by F/Lt István Horthy during Summer of 1942.**

Mávag Héja I. "V.4+21" na němž vítěz fhdy. István Horthy odlétal u 1.1 század Dongó /Čmelák/ řadu ze svých 24 bojových letů na východní frontě.



3. **Mávag Héja I. "V.451" was flown by F/Lt. Pittenbacher during 1942.**

He had the name "Pitti" painted on the fuselage in White.
Mávag Héja I. "V.451" pojmenovaná svým pilotem F/Lt. Pittenbacherem "Pitti".



REGGIANE
2000

MÁVAG HÉJA I. / HÉJA II.

Pozn.: Odstiny barevné palety jsou pouze informativní!
Note: Colour shades are only for your information!

© Tally Ho! 2005

REGGIANE
2000

MÁVAG HÉJA I. / HÉJA II.

V.5 40¹

V.5 40

V.45I¹²

V.45I

V.4 21

V.4 21¹⁰

21 ?

21 ?

V.4 21¹¹

V.4 21

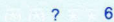
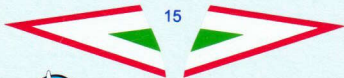
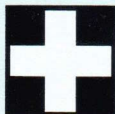
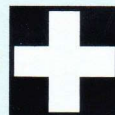
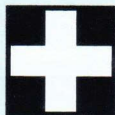
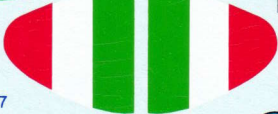

18



13

14

Printed by Tally Ho!
Czech Republic

© Tally Ho! 2005

LEGATO
KITS 2005

© EDUARDO 2005 - Made in Czech Republic

2



Reggiane Re 2000
Heja I/II.

1



3

Made in Legnano

Reggiane Re 2000

Heja I./II.

