



Via Pradazzo, 6/b
40012 Calderara di Reno
Bologna - Italy
www.italeri.com

Conservare il presente
indirizzo per future
referenze

Retain this address
for future
reference

made in Italy

1:72 scale

No 1460

AMX Ghibli

EN

The AMX "Ghibli" single-engine ground attack aircraft was the result of a collaborative project between the Italian and Brazilian aviation industries. The project was initiated in the 1980s to replace the dated Italian Air Force's Fiat G-91Y fighter-bomber. The Brazilian Air Force also needed to replace their Italian made MB-326s. The AMX had an aerodynamic lay-out characterized by a high swept wing, and with its Rolls-Royce Spey 807 engine could attain a maximum speed of 1,000 km / h. The Italian version was armed with a 20 mm M61 cannon and could carry an offensive payload of 3,800 kg. The Ghibli was deployed in several operational theaters (eg Afghanistan, Libya) to undertake advanced reconnaissance missions and also to provide close tactical support to ground troops.

IT

L'aereo da attacco al suolo monomotore AMX "Ghibli" è il frutto della collaborazione tra l'industria aeronautica Italiana e Brasiliana. Il progetto venne impostato durante gli anni '80 per sostituire, nei reparti di volo dell'Aeronautica Militare Italiana, i datati cacciabombardieri Fiat G-91Y. A questa necessità si aggiunse quella dell'aeronautica brasiliana per la sostituzione degli MB-326. L'AMX ha un lay-out aerodinamico caratterizzato dalla configurazione con ala alta a freccia e, grazie al suo motore Rolls-Royce Spey 807, può raggiungere la velocità massima di 1.000 Km/h. E' armato, nella versione Italiana, con un cannone M61 Vulcan da 20 mm e può trasportare un carico offensivo di 3.800 Kg. Il Ghibli è stato impiegato anche in diversi ambiti operativi (Afghanistan, Libia) per svolgere missioni di ricognizione avanzata e supporto tattico ravvicinato alle truppe di terra.

DE

Das einmotorige Flugzeug für Bodenangriffe AMX „Ghibli“ ist das Ergebnis der Zusammenarbeit zwischen der italienischen und der brasilianischen Flugzeugindustrie. Das Projekt wurden in den 80er Jahren eingeführt, um die überholten Jagdbomber Fiat G-91Y in den Flugabteilungen der Italienischen Luftwaffe zu ersetzen. Zu dieser Notwendigkeit kam der Bedarf der brasilianischen Luftfahrt nach dem Austausch der MB-326. Das AMX besitzt ein aerodynamisches Layout, das durch die Konfiguration mit hoher gepfeilter Tragfläche geprägt ist und dank seinem Rolls-Royce Motor Spey 807 eine Höchstgeschwindigkeit von 1.000 km/h erreichen kann. In seiner italienischen Ausführung ist es mit einer M61 Vulcan 20 mm Kanone ausgestattet und kann 3.800 kg Angriffsbewaffnung transportieren. Das Ghibli wurde auch in verschiedenen Einsatzgebieten (Afghanistan, Libyen) zur Ausführung von Aufklärungsmissionen und zur möglichst nahen taktischen Unterstützung der Bodentruppen genutzt.

RU

Одномоторный штурмовик AMX "Ghibli" явился результатом сотрудничества между итальянской и бразильской авиационной промышленностью. Проект был разработан в 1980-х годах для замены устаревших истребителей-бомбардировщиков Fiat G-91Y в летных подразделениях ВВС Италии. К этой необходимости добавилась потребность бразильских ВВС в замене самолетов MB-326. Аэродинамическая компоновка AMX отличается высокой стреловидностью крыла. Благодаря двигателю Rolls-Royce Spey 807 максимальная скорость самолета достигает 1000 км/ч. Итальянская версия предусматривает оснащение 20-мм пушкой M61 Vulcan с боевой нагрузкой 3 800 кг вооружения. Ghibli также использовался в различных операционных зонах (Афганистан, Ливия) для выполнения передовых разведывательных миссий и непосредственной тактической поддержки наземных войск.

- EN **WARNING:** Model for adult collector age 14 and over
- IT **ATTENZIONE:** Modello per collezionisti adulti di età superiore ai 14 anni
- FR **ATTENTION:** Modèle pour modélistes de 14 and et plus.
- DE **ACHTUNG:** Modellbausatz für Modellbauer über 14 Jahre.
- NL **WAARSCHWING:** Geschikt voor 14 jaar en ouder.
- ES **ATENCIÓN:** Modelo para modelistas mayores de 14 años.



A 1 2 3 4 5 6 7 8 9 10 11 12

B 1 2 3 4 5 6 7 8 9 10 11 12

C 1 2 3 4 5 6 7 8

D 1 2 3 4 5 6 7 8 9

Common Part 1 2 3 4 5 6 7 8 9 10 11 12 13 14 15 16 17 18 19 20 21 22 23 24 25 26

POD ORPHEUS 1 2 3 4 5 6

POD RECCELITE 1 2 3 4 5

PYLONS 1 2 3 4 5 6 7 8 9 10 11 12 13 14 15 16 17 18 19 20

FUEL TANK 1 2 3

LIZARD BOMBS 1 2

COCKPIT 1

E. SEAT 1 2 3 4

ITALERI No. 1460 AMX GHIBLI

SCREEN PRINTED BY CARTOGRAF MADE IN ITALY

EN ATTENTION - Useful advice!

STUDY THE INSTRUCTIONS CAREFULLY PRIOR TO ASSEMBLY. REMOVE PARTS FROM FRAME WITH A SHARP KNIFE OR A PAIR OF SCISSORS AND TRIM AWAY EXCESS PLASTIC. DO NOT PULL OR PARTS. ASSEMBLE THE PARTS IN NUMERICAL SEQUENCE. USE PLASTIC CEMENT ONLY AND USE CEMENT SPARINGLY TO AVOID DAMAGING THE MODEL. BLACK ARROWS INDICATE PARTS TO BE GLUED TOGETHER. WHITE ARROWS INDICATE ON WHICH FRAME THE PARTS MUST BE ASSEMBLED WITHOUT USING CEMENT. THESE LETTERS (A - B - C...) INDICATE ON WHICH FRAME THE PARTS WILL BE FOUND. PAINT SMALL PARTS BEFORE DETACHING THEM FROM FRAME. REMOVE PAINT WHERE PARTS ARE TO BE CEMENTED. CROSSED OUT PARTS MUST NOT BE USED.

IT ATTENZIONE - Consigli utili!

PRIMA DI INIZIARE IL MONTAGGIO STUDIARE ATTENTAMENTE IL DISEGNO. STACCARE CON MOLTA CURA I PEZZI DALLA STAMPIERA, USANDO UN TAGLIA BALSA OPPURE UN PAIO DI FORBICI E TOGLIERE CON UNA PICCOLA LAMA O CON CARTA VETRO FINE EVENTUALI SBIAUTURE. MA STACCARE I PEZZI CON LE MANI, MONTARLI SEGUENDO L'ORDINE DELLE NUMERAZIONI DELLE TAVOLE. ELIMINARE DALLA STAMPIERA IL NUMERO DEL PEZZO APPENA MONTATO FACENDOGLI SOPRA UNA CROCE. LE FRECCIE NERE INDICANO I PEZZI DA INDOGLIARE, LE FRECCIE BIANCHE INDICANO I PEZZI DA MONTARE SENZA COLLA. USARE SOLO COLLA PER POLISTIROLO. LE LETTERE (A - B - C...) AL LATI DEI NUMERI INDICANO LA STAMPIERA OVE SI TROVA IL PEZZO DA MONTARE. I PEZZI SBARRATI DA UNA CROCE NON SONO DA UTILIZZARE.

DE ACHTUNG - Ein nützlicher Rat!

VOR DER MONTAGE DIE ZEICHNUNG ALTERNATIVSAM STUDIEREN, DIE EINZELNEN MONTAGETEILE MIT EINEM MESSER ODER EINER SCHERE VOM SPRITZLUNG SORFÄLIG ENTFERNEN. EVENTUELLE GRATE WERDEN MIT EIDER KLINGE ODER FEINEM SCHMIRGELPAPIER BESEITIGT. KENNENFALLS DIE MONTAGETEILE MIT DEN HÄNDEN ENTFERNEN. BEI DER MONTAGE DER TAFELNUMERIERUNG FOLGEN: PFEILE ZEIGEN DIE ZU KLEBENDEN TEILE WÄHREND DIE WEISSEN PFEILE DIE OHNE LEIM ZU MONTIERENDEN TEILE ANZEIGEN. BITTE NUR PLASTIKLEIMSTOFF VERWENDEN. DIE BUCHSTABEN (A - B - C...) NEBEN DEN NUMMERN ZEIGEN AUF WELCHEM SPRITZLUNG DER ZU MONTIERENDE TEIL ZU FINDEN IST. DIE MIT EINEM KREUZ MARKIERTEN TEILE SIND NICHT ZU VERWENDEN.

FR ATTENTION - Conseils utiles!

AVANT DE COMMENCER LE MONTAGE, ÉTUDIER ATTENTIVEMENT LE DESSIN. DÉTACHER AVEC BEAUCOUP DE SOIN LES MORCEAUX DES MOULES EN USANT UN MASSICOT OU BIEN UN PAIR DE Ciseaux ET COUPER AVEC UNE PETITE LAME AVEC DE PAPIER DE VITRE ÉBARRAGÉS ÉVENTUELS. JAMAIS DÉTACHER LES MORCEAUX AVEC LE MAINS MONTER LES EN SUIVANT L'ORDRE DE LA NUMÉRIATION DES TABLES. ÉLIMINER DE LA MOULE LE NUMÉRO DE LA PIÈCE QUI VIENT D'ÊTRE MONTÉE. EN LE BIFFANT AVEC UNE CROIX. LES FLÈCHES NOIRÉS INDICENT LES PIÈCES À COLLER. LES FLÈCHES BLANCHES INDICENT LES PIÈCES À MONTER SANS COLLE. EMPLOYER SEULEMENT DE LA COLLE POUR POLYSTYROL. LES LETTRES (A - B - C...) AUX CÔTÉS DES NUMÉROS INDICENT LA MOULE OÙ SE TROUVE LA PIÈCE À MONTER. LES PIÈCES MARQUÉES PAR UNE CROIX NE SONT PAS À UTILISER.

ES ATENCION - Consejos útiles!

ESTUDIAR LAS INSTRUCCIONES CUIDADOSAMENTE ANTES DE COMENZAR EL MONTAJE. SEPARAR LAS PIEZAS DE LAS BANDEJAS CON UN CUCHILLO AFILADO O UN PAR DE TIJERAS Y RETIRAR EL EXCESO DE PLÁSTICO O REBADA. NO ARRANCAR LAS PIEZAS. MONTAR LAS PIEZAS EN ORDEN NUMÉRICO. UTILIZAR SOLAMENTE PEGAMENTO PARA PLÁSTICO Y EN POCA CANTIDAD PARA EVITAR QUE SE DAÑE EL MODELO. LAS FLECHAS NEGRAS INDICAN LAS PIEZAS QUE SE DEBEN PEGAR JUNTAS. LAS FLECHAS BLANCAS INDICAN LAS PIEZAS QUE DEBEN ENSAMBLARSE SIN USAR PEGAMENTO. LAS LETRAS (A - B - C...) INDICAN EN QUÉ BANDEJA SE ENCUENTRAN LAS PIEZAS. PINTAR LAS PIEZAS PEQUEÑAS ANTES DE SEPARARLAS DE LA BANDEJA. RETIRAR LA PINTURA DE LOS LUGARES POR DONDE SE DEBEN PEGAR LAS PIEZAS.

RU ПРЕДУПРЕЖДЕНИЕ - чашеные!

ПЕРЕД ТЕМ, КАК ПРИСТУПИТЬ К СБОРКЕ, ВНИМАТЕЛЬНО ИЗУЧИТЬ ЧЕРТЕЖ. ОЧЕНЬ ОСТОРОЖНО ОТДЕЛИТЬ РАСПЕЧАТАННЫЕ ЭЛЕМЕНТЫ. ИСПОЛЬЗОВАТЬ ДЛЯ ЭТОГО КАНЦЕЛЯРСКИЙ НОЖ ИЛИ ПАРУ НОЖИЦ, СНИТЬ НЕРОВНОСТИ С ПОМОЩЬЮ ТОЧНОГО ЛЕЗВИЯ ИЛИ С ПОМОЩЬЮ АБРАЗИВНОЙ БЛАНКИ. НЕ ОТДЕЛЯТЬ ЭЛЕМЕНТЫ РУКАМИ. ВЫПОЛНИТЬ СБОРКУ СОГЛАСНО ПОРЯДКУ НУМЕРАЦИИ ТАБЛИЦ, УДАЛИТЬ ИЗ СПИСКА ТОЛЬКО ЧТО СОБРАННУЮ ДЕТАЛЬ, ПЕРЕЧЕРКНУВ ЕЕ ЧЕРНЫЕ СТРЕЛКИ. УКАЗЫВАЮТ ДЕТАЛИ ДЛЯ СМЕШАННОЙ, БЕЛЫЕ СТРЕЛКИ УКАЗЫВАЮТ ДЕТАЛИ, КОТОРЫЕ СБИРАЮТСЯ БЕЗ КЛЕЯ. ИСПОЛЬЗОВАТЬ ТОЛЬКО КЛЕЙ ДЛЯ ПОЛИСТИРОЛА. БУКВЫ (А - В - С...) НА ПРОНУМЕРОВАННЫХ СТОРОНАХ УКАЗЫВАЮТ АИСТ, ГДЕ НАХОДИТСЯ ДЕТАЛЬ. ПЕРЕЧЕРКНУТЫЕ ДЕТАЛИ НЕ ИСПОЛЬЗУЮТСЯ.

SUGGESTED COLORS

| | | | | |
|--|---|--|--|---|
| A FLAT BLACK F.S. 37038 ITALERI ACRYLCPAINT - 4768AP | B FLAT LIGHT GRAY F.S. 36495 ITALERI ACRYLCPAINT - 4765AP | C METAL FLAT ALUMINIUM F.S. 37179 ITALERI ACRYLCPAINT - 4677AP | D METAL GLOSS SILVER F.S. 17178 ITALERI ACRYLCPAINT - 4678AP | E FLAT GUNSHIP GRAY F.S. 36118 ITALERI ACRYLCPAINT - 4752AP |
| F FLAT WHITE F.S. 37875 ITALERI ACRYLCPAINT - 4769AP | G FLAT GUN METAL F.S. 37200 ITALERI ACRYLCPAINT - 4681AP | H FLAT MILITARY GREEN F.S. 34098 ITALERI ACRYLCPAINT - 4852AP | I GLOSS RED F.S. 11302 ITALERI ACRYLCPAINT - 4605AP | J GLOSS GREEN F.S. 14090 ITALERI ACRYLCPAINT - 4669AP |

CHOOSE VERSION BEFORE ASSEMBLY

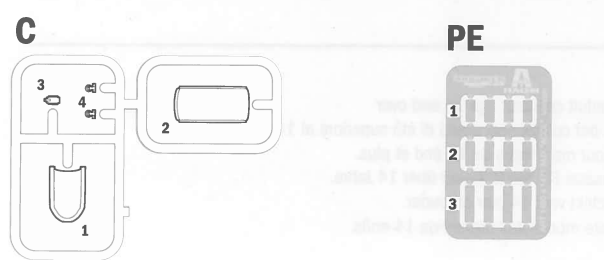
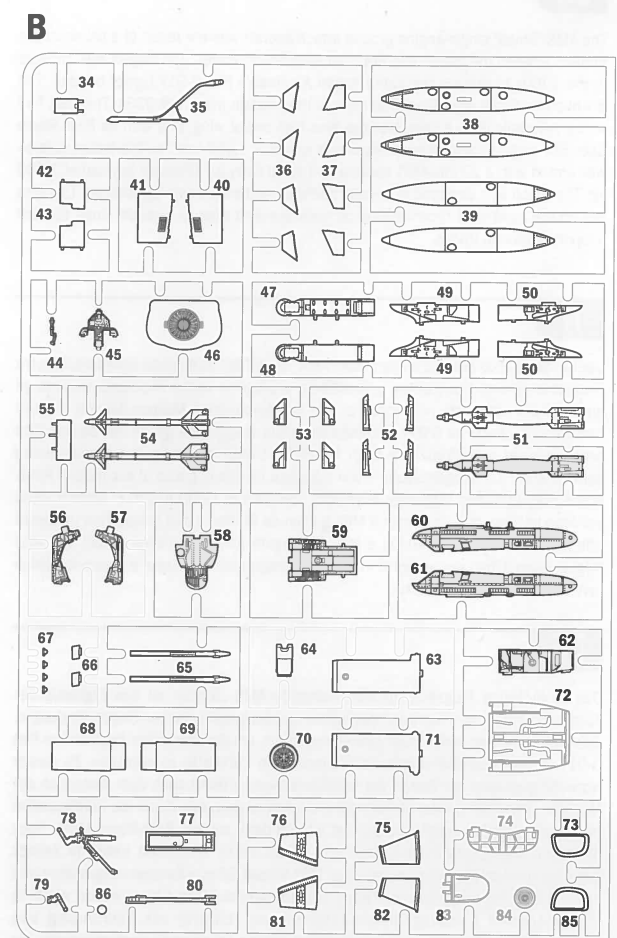
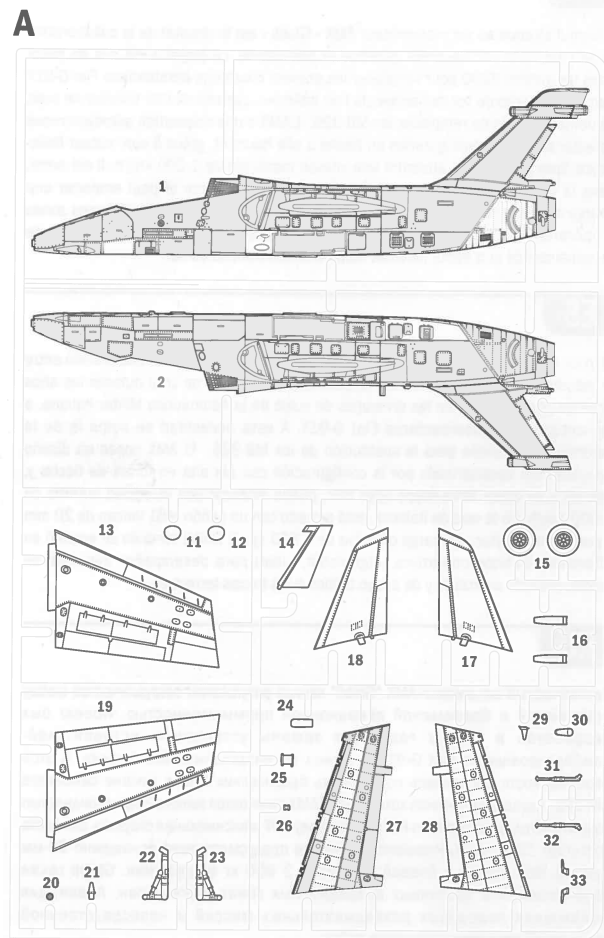

- Separate
Cut
Retirer
Entfernen
- Aggiungere un peso
Add a weight
Ajouter un poids
Fügen Sie ein Gewicht
- Aprire i fori
Drill holes
Ouvrir les trous
Die Locher Ausbohren
- Parti da non utilizzare
Parts not for use
Pièces à ne pas utiliser
Teile werden nicht verwenden

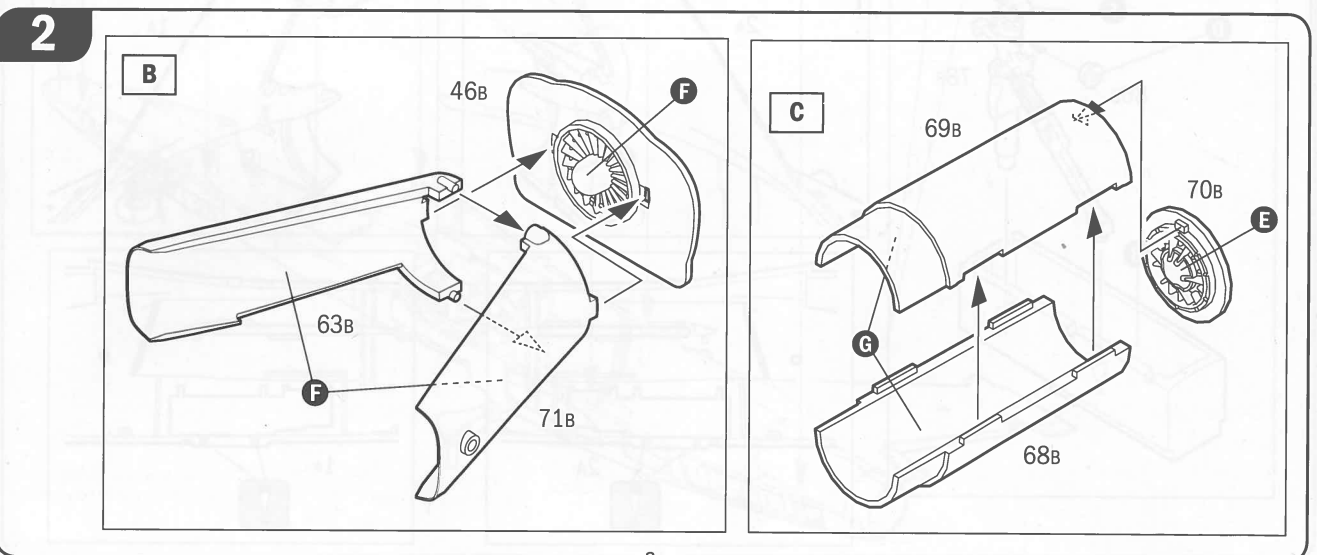
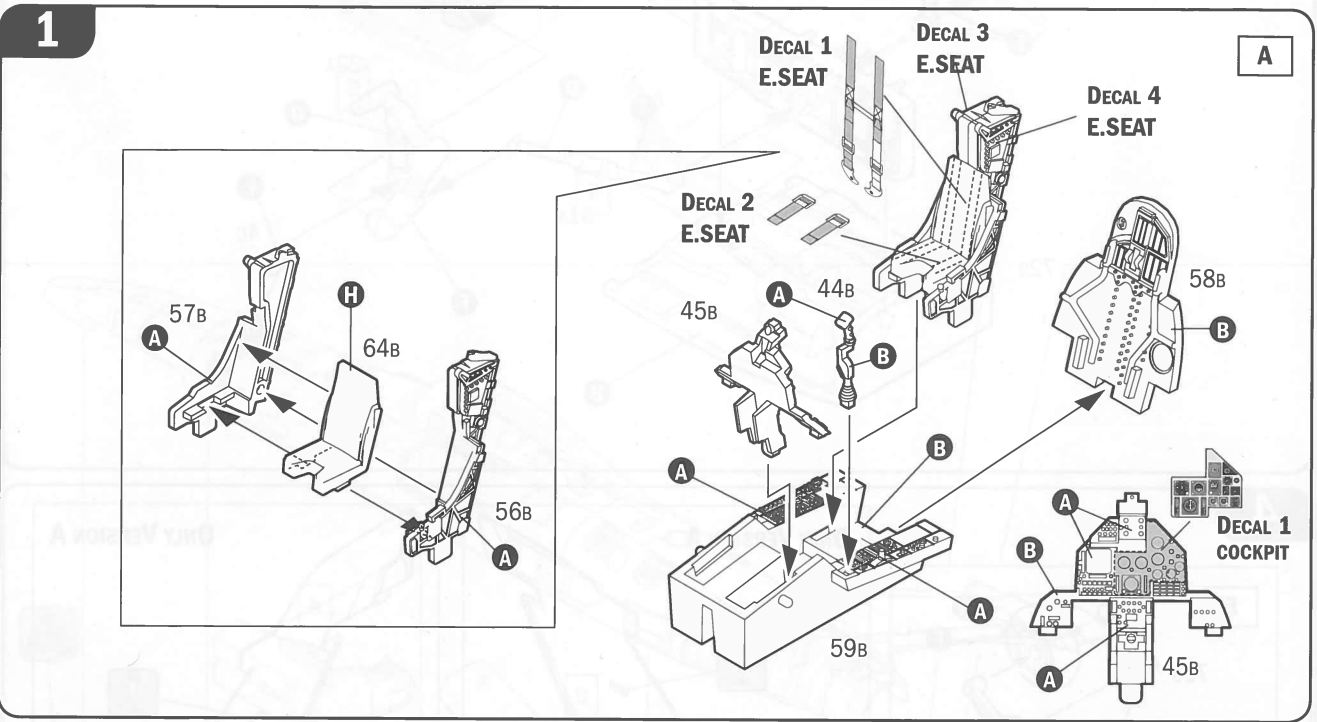

3

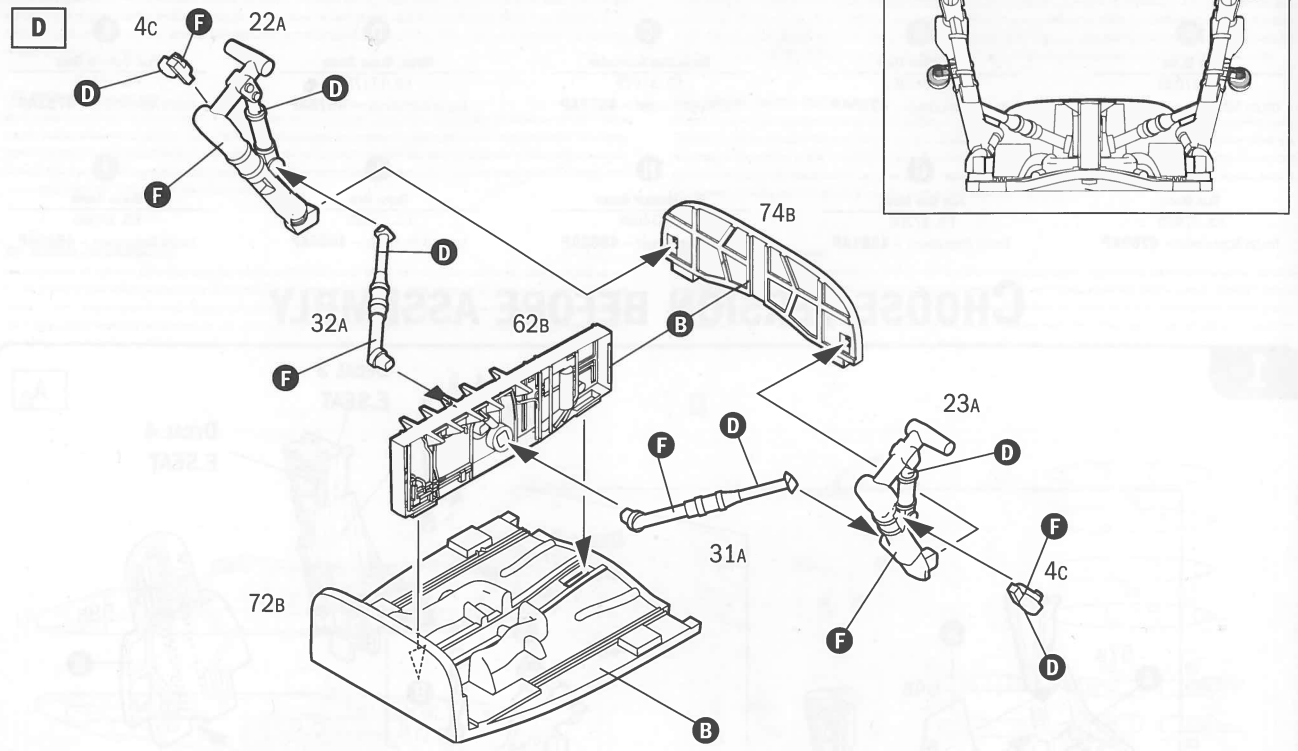

4

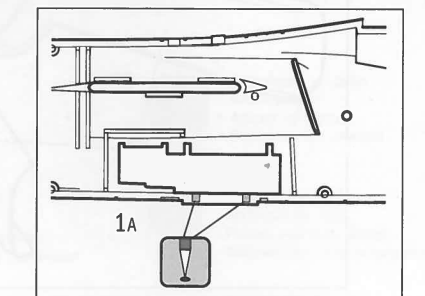
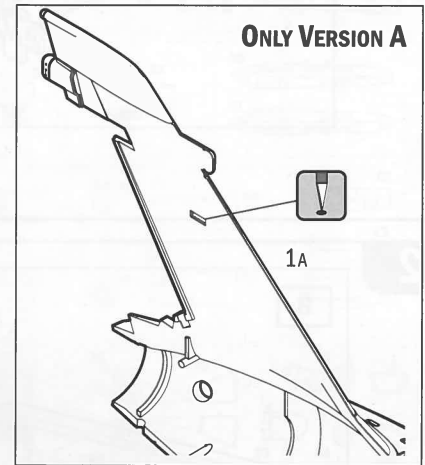
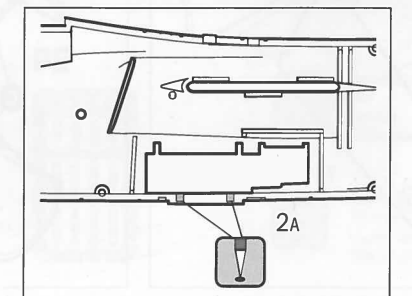
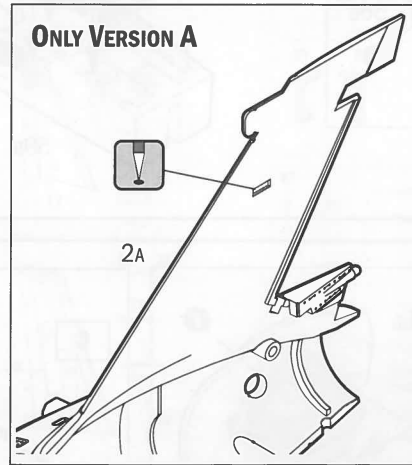
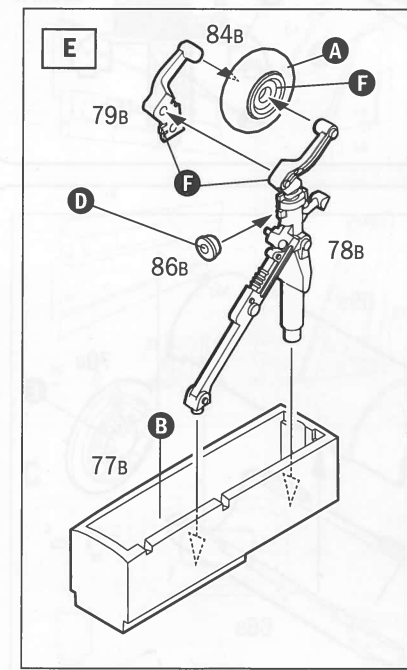

5

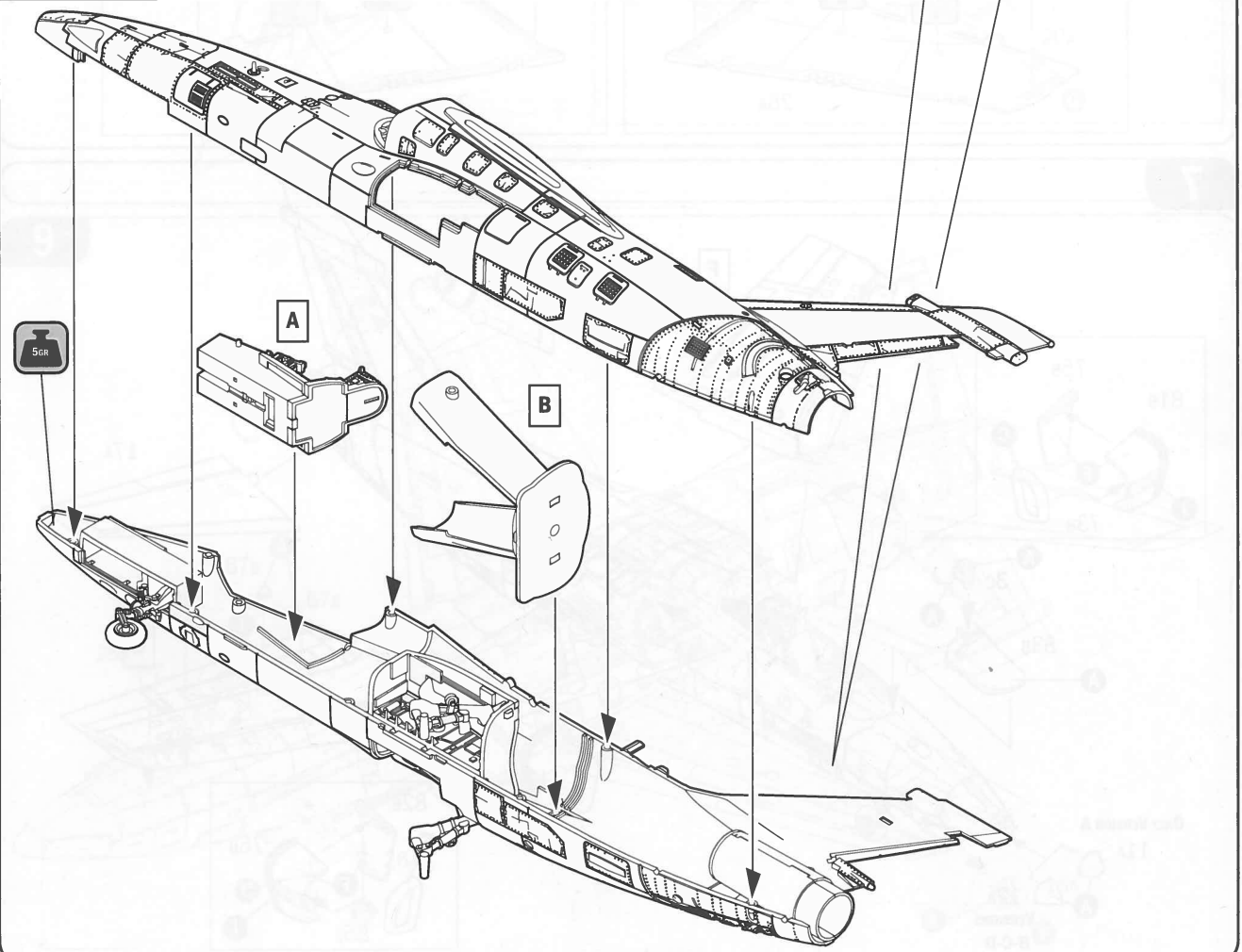
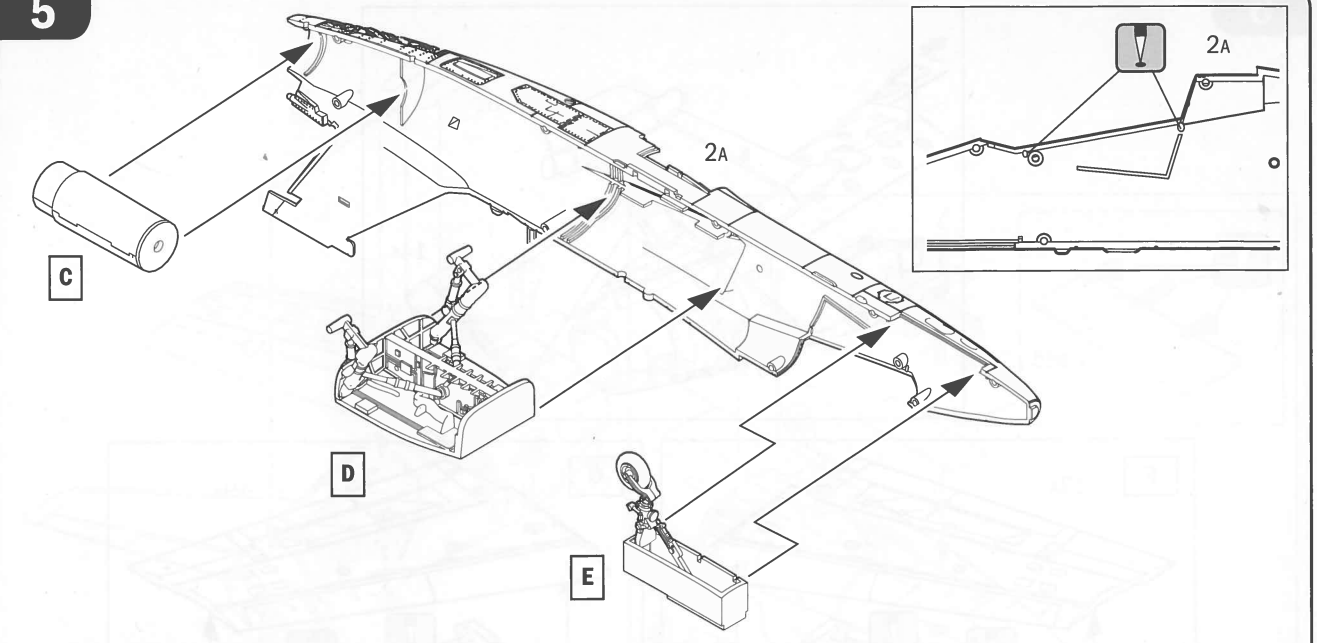

6

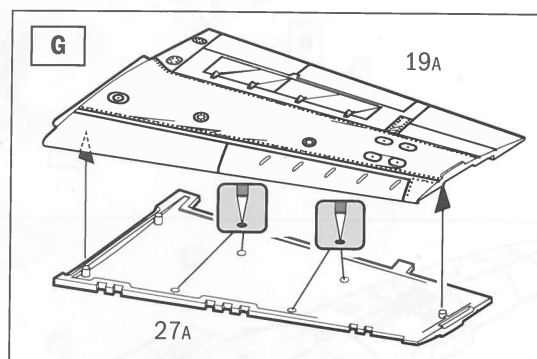
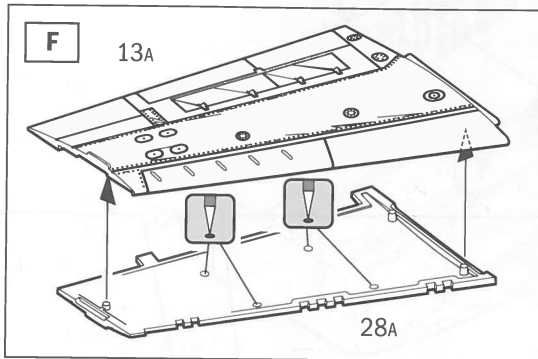
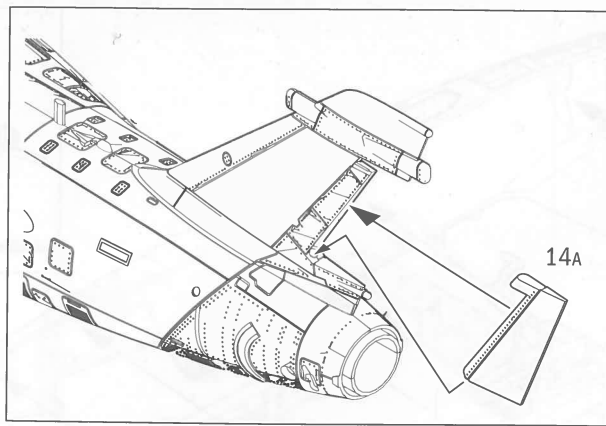

7

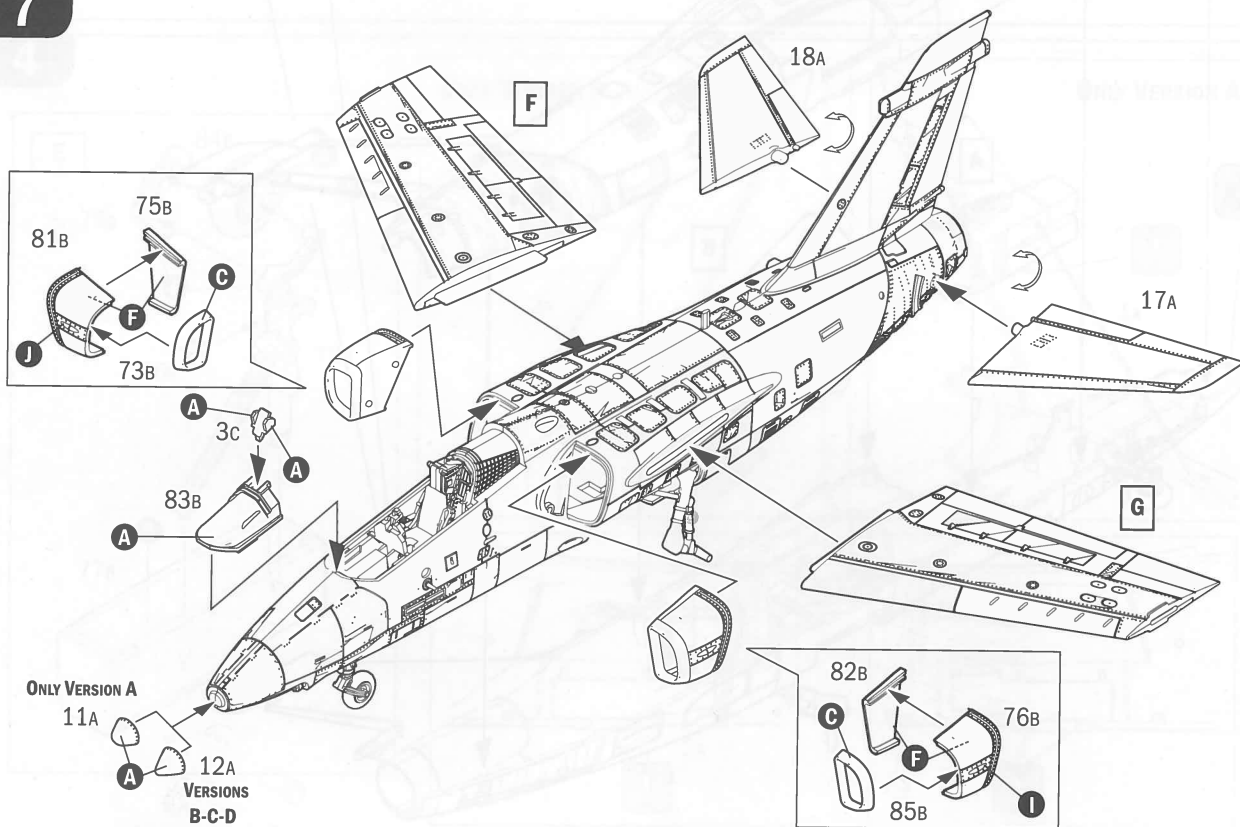

8

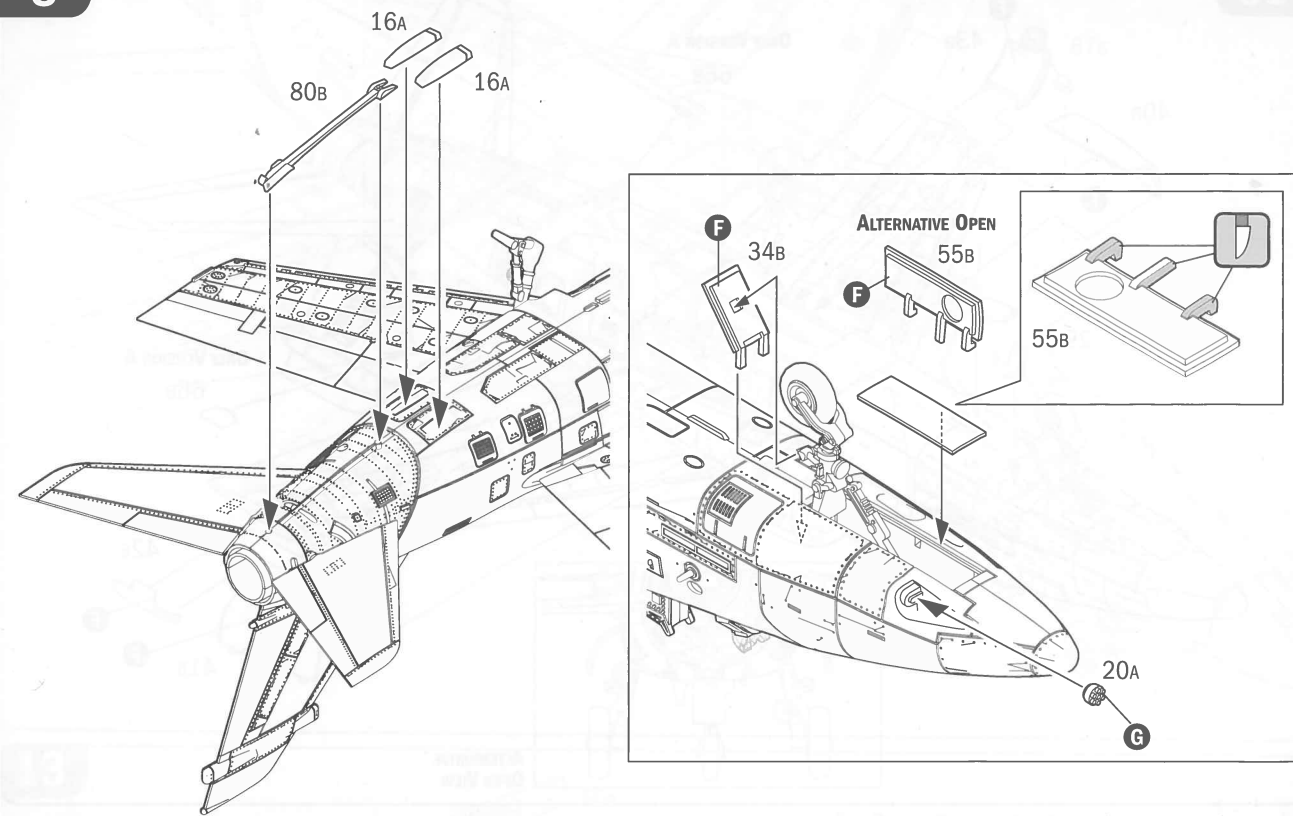

9

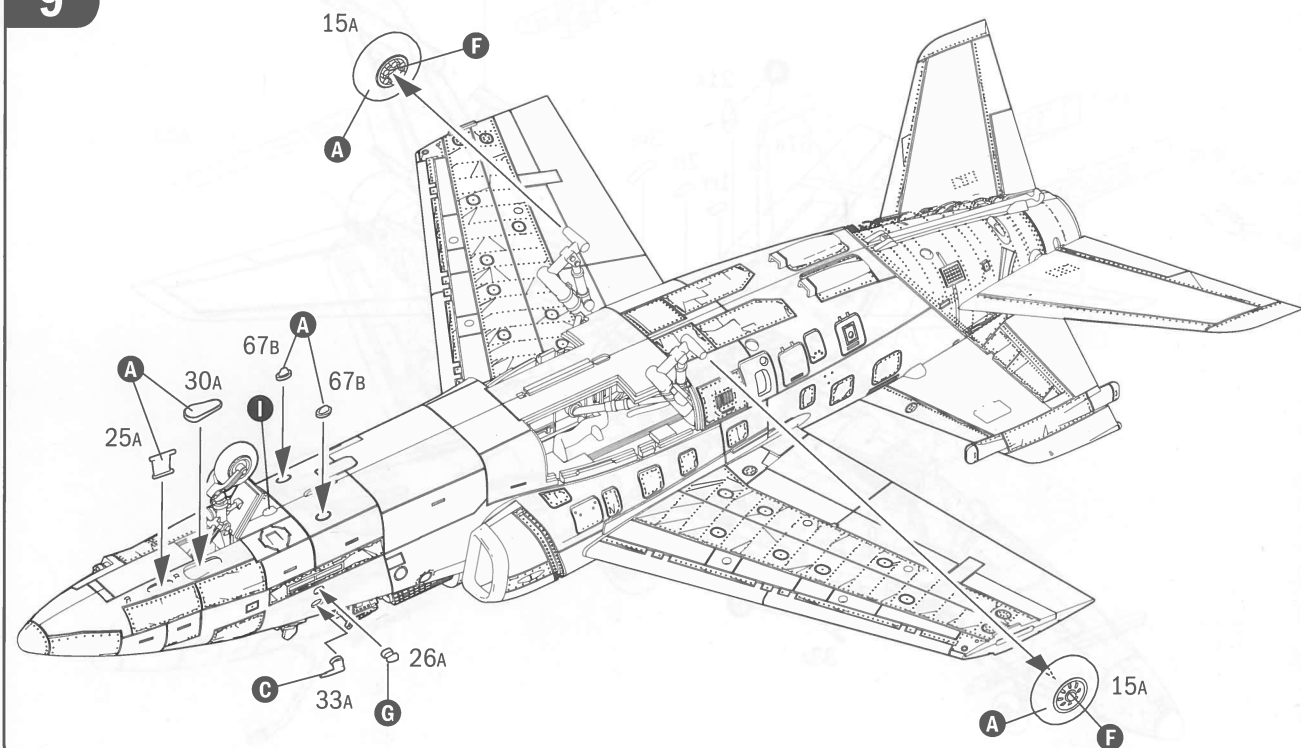

10

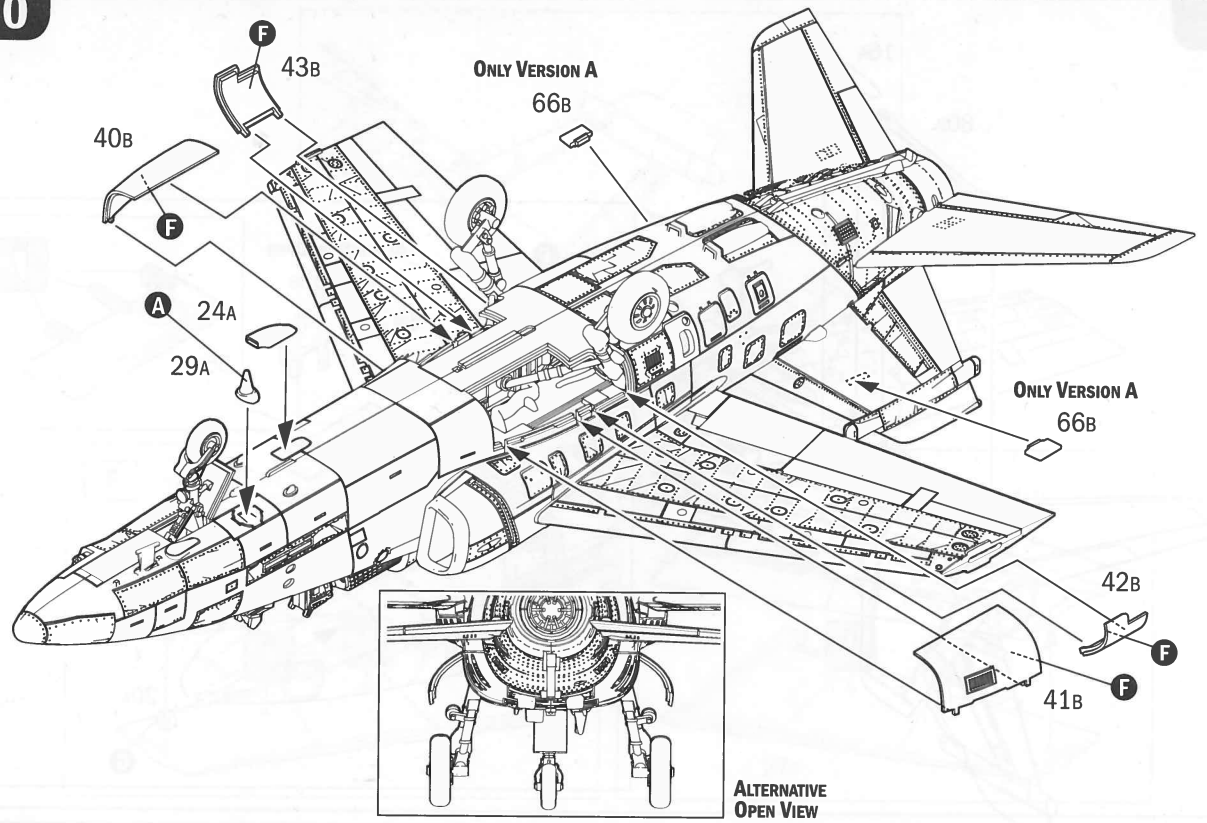

12

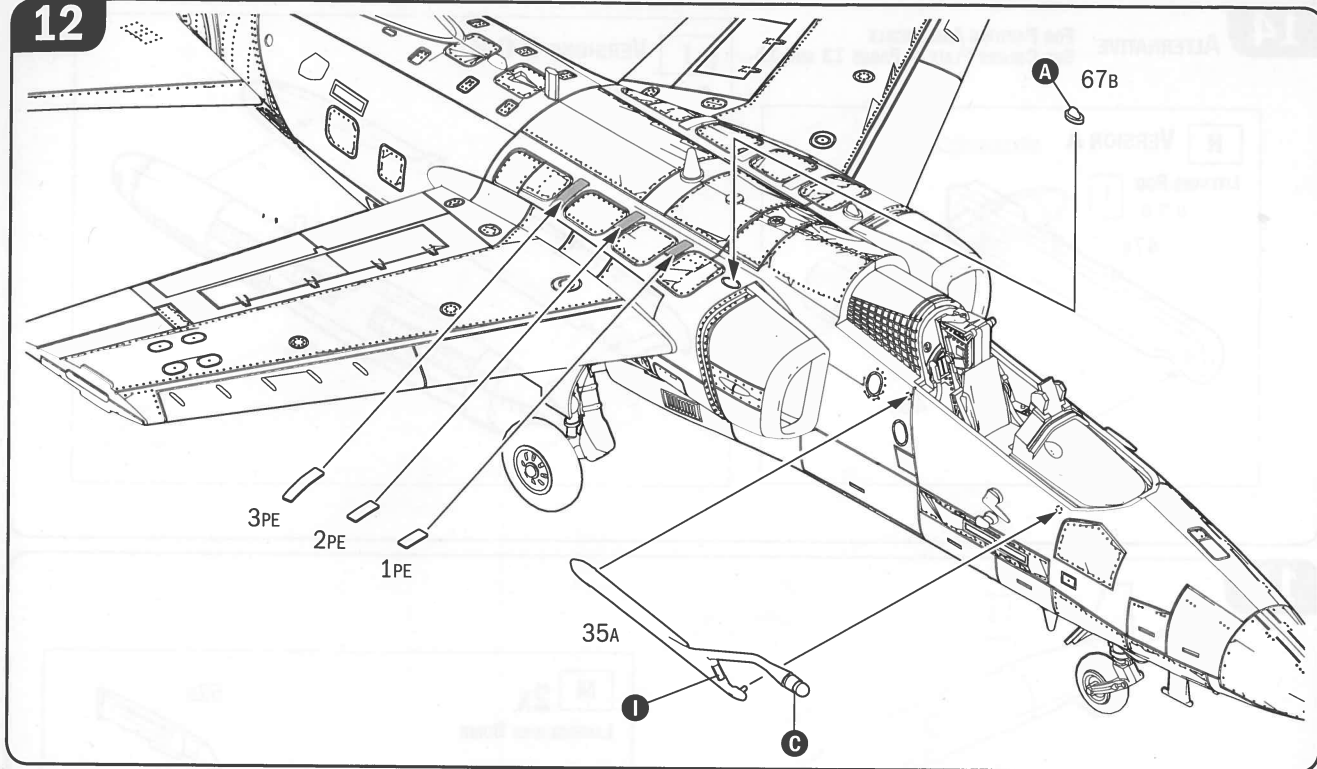

11

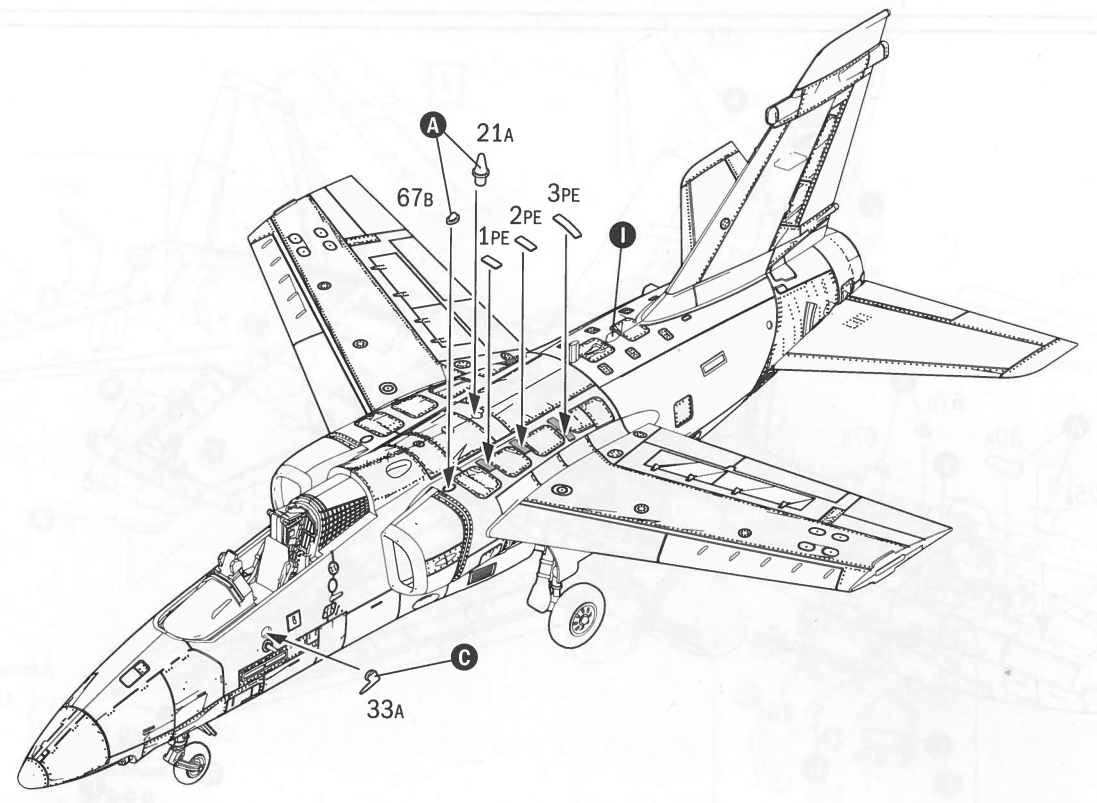

13

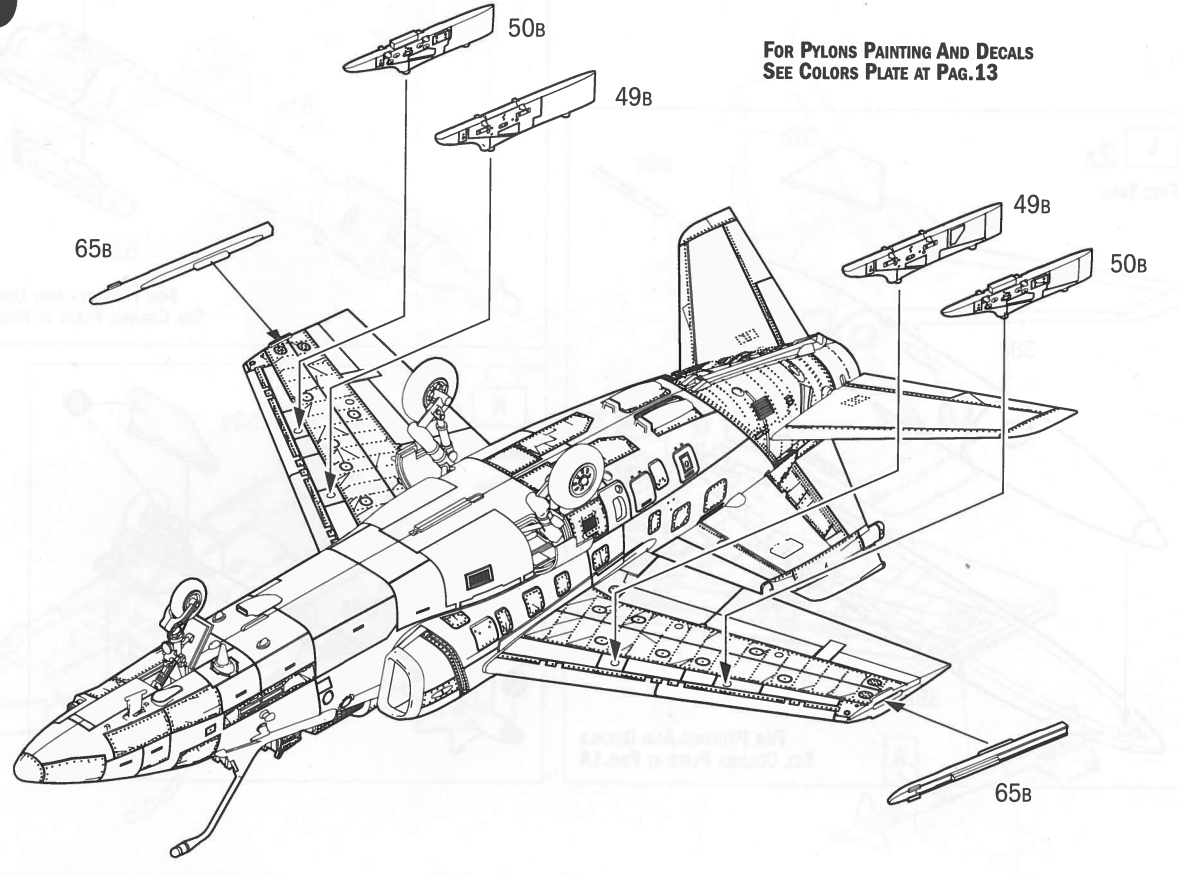

ALTERNATIVE FOR PAINTING AND DECALS SEE COLORS PLATE AT PAGES 13 AND 15

H VERSION A
LITENING POD

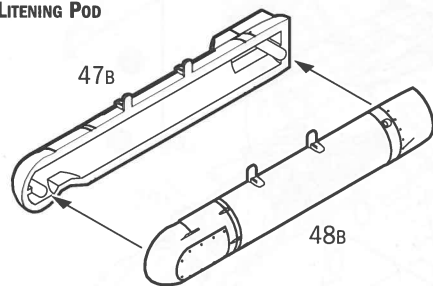

I VERSIONS B-C-D

ORPHEUS POD

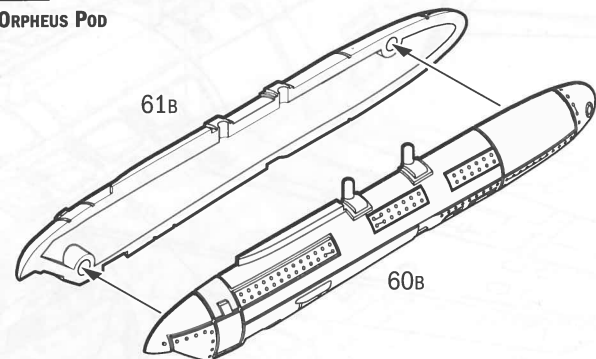

L 2x
FUEL TANK

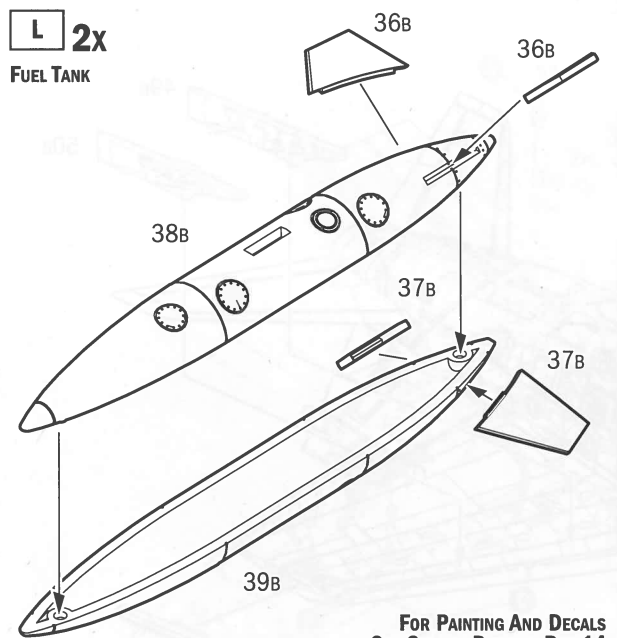

FOR PAINTING AND DECALS
SEE COLORS PLATE AT PAG.14

M 2x
LASERGUIDED BOMB

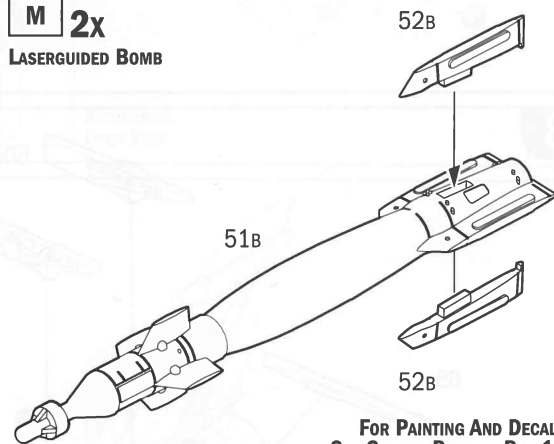

FOR PAINTING AND DECALS
SEE COLORS PLATE AT PAG.13

N 2x
AIM-9L

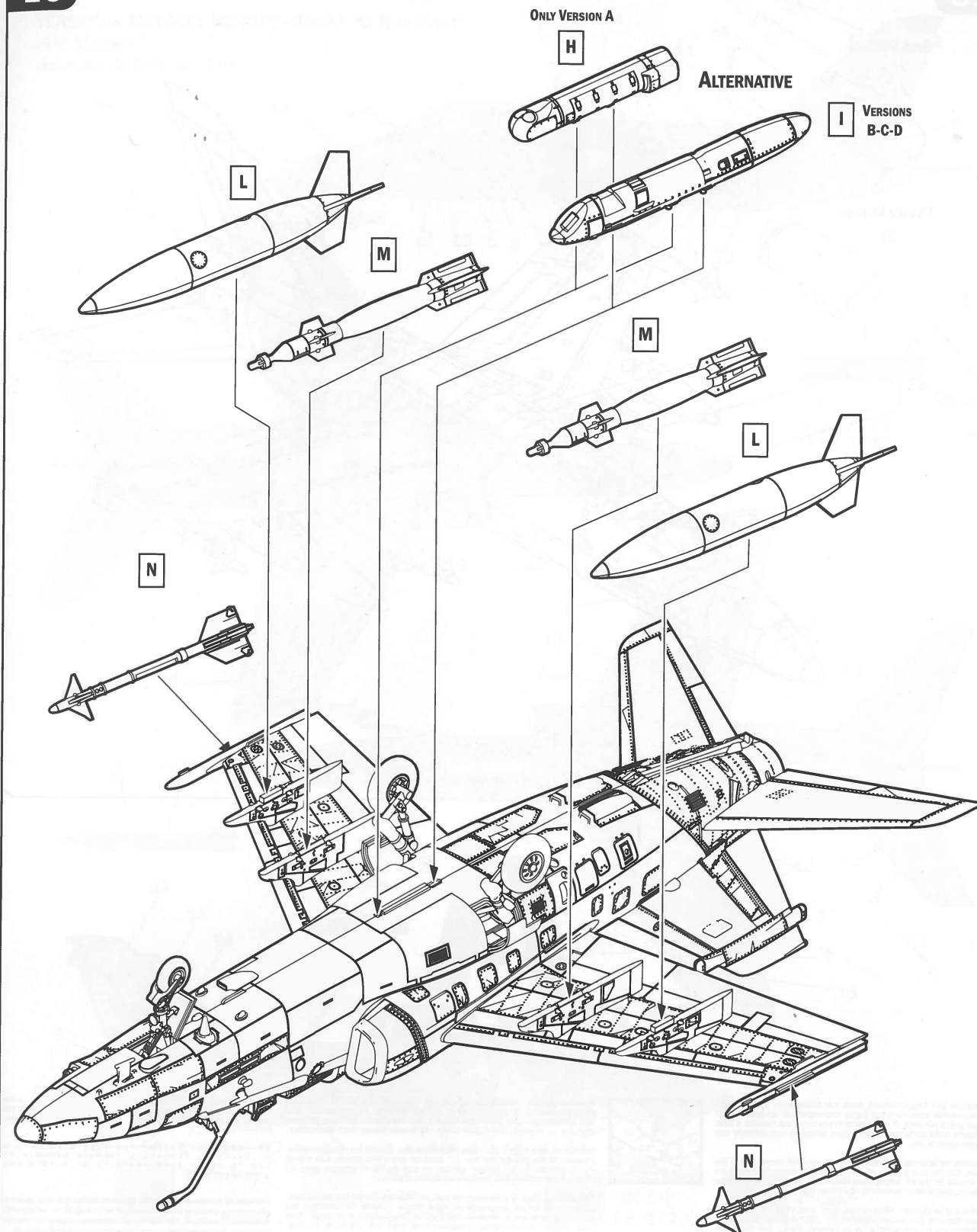
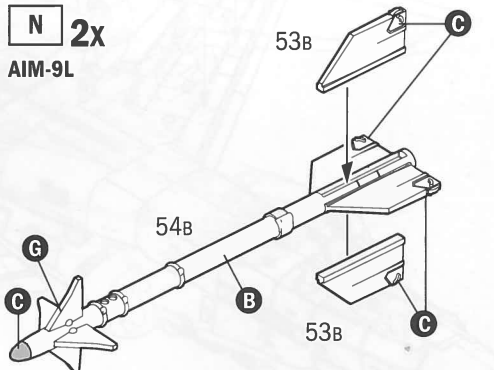

ONLY VERSION A

H

ALTERNATIVE

I VERSIONS
B-C-D

OPEN VERSION

2c

CLOSED VERSION

2c

1c

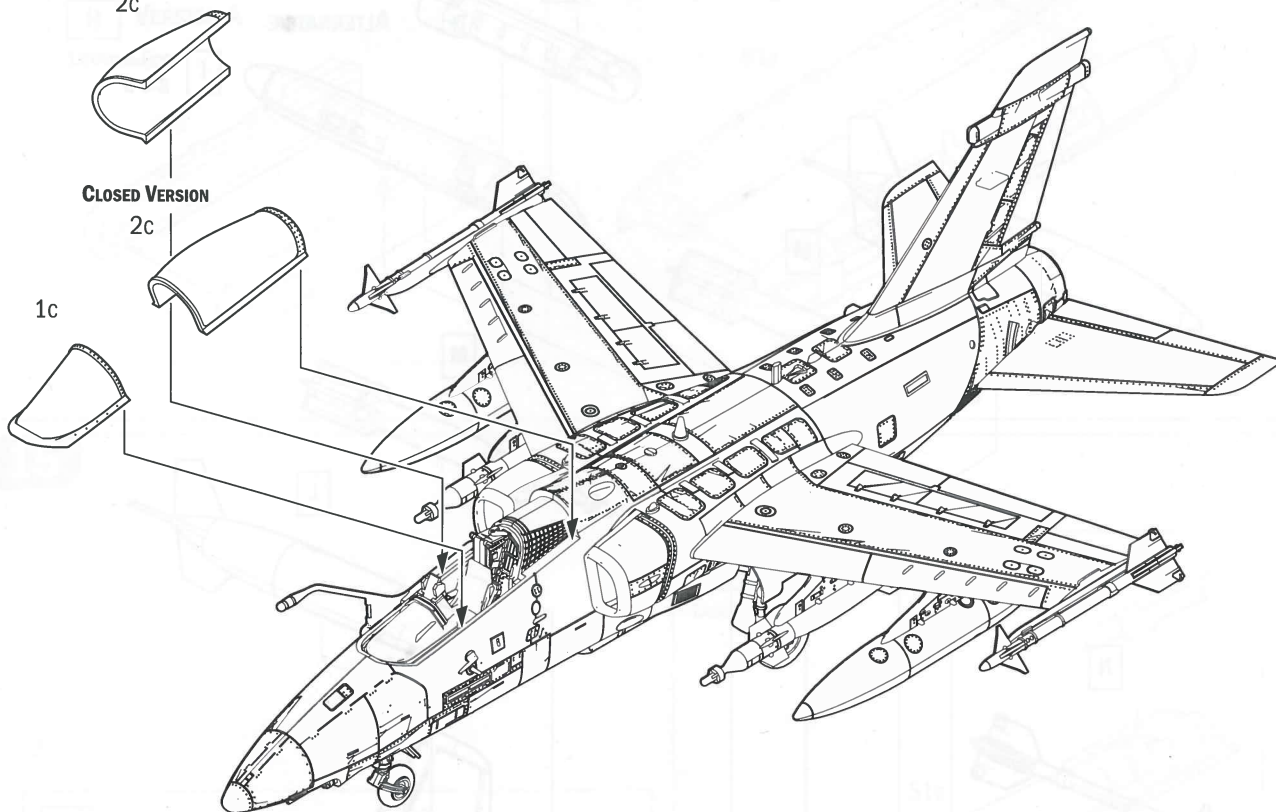

Istruzioni per l'applicazione delle decalcomanie. Ritagliare le decalcomanie occorrenti dal foglio, immergerle in un bicchiere di acqua pulita per circa 20", metterle in posizione sul modello e farle scivolare dalla carta; per una migliore aderenza comprimerle con una pezuola pulita.

Direction for applying the decals: cut the required decals out of the sheet; dip the into a glass of clean water for about 20"; position the decals on the kit, letting them slide from the paper. For a better adesion, press them by means of a clean rag.

På sättning av decalor: Klipp ut den decal som skall användas och doppa den i ett glas vatten under en 20". Sätt decalen på plats på modellen och låt den sakta glida av pappret. För att den skall sitta ordentligt, tryck till med en torr duk.



Anweisungen für Abziehbilder-Anbringung: Die benötigten Abziehbilder vom Blatt abschneiden, in ein Glas reines Wasser für etwa 20" eintauchen, auf das Modell legen und dann vom Papierbogen abnehmen. Um eine bessere Haftung zu erzielen, die Abziehbilder mit einem reinen Tuch andrücken.

Instruction pour l'application des décalcomanies. Couper les décalcomanies choisies et les plonger environ 20" dans un peu d'eau propre. Les placer sur le modèle en les faisant glisser de leur feuille et presser avec un morceau de chiffon pour éliminer les bulles d'air.

Istrucciones Para la aplicación de las calcomanías: cortar las requeridas, sumergirlas en un recipiente de agua limpia durante 20"; colocar las calcomanías sobre el modelo, haciéndolas deslizar sobre el papel. Para una mejor adherencia, presionarlas con un trapito limpio.

Transfers: knip het benodigde deel uit, dempel et ca. 20" onder water, oudt het transfer tegen het model en schuif het vanaf het papier op zijn plaats. Met een schoon doekje aandrukken.

デカール使用法 台紙から、それぞれのマークを切り取り、ぬるま湯に約20分くらいつけて、引き上げます。マークをすべすべするようにして台紙から取り、塗装の位置にはってください。やわらかな布でマーク上を押して気泡をぬってください。マーク面には、かたくまで手をふれないでください。

Указания по применению декалей: Отрежьте нужную вам часть декали от общего листа, поместите ее на 20" минуты в чистую воду, затем, выбрав необходимое место на модели, переведите туда изображение, сдвинув его с бумажной основы. Для лучшего прилипания промажьте декаль чистой тряпочкой.

VERSION A: AMX ACOL MM7178 - Black Cats Task Group
ISAF Mission
Herat AB, Afghanistan 2011

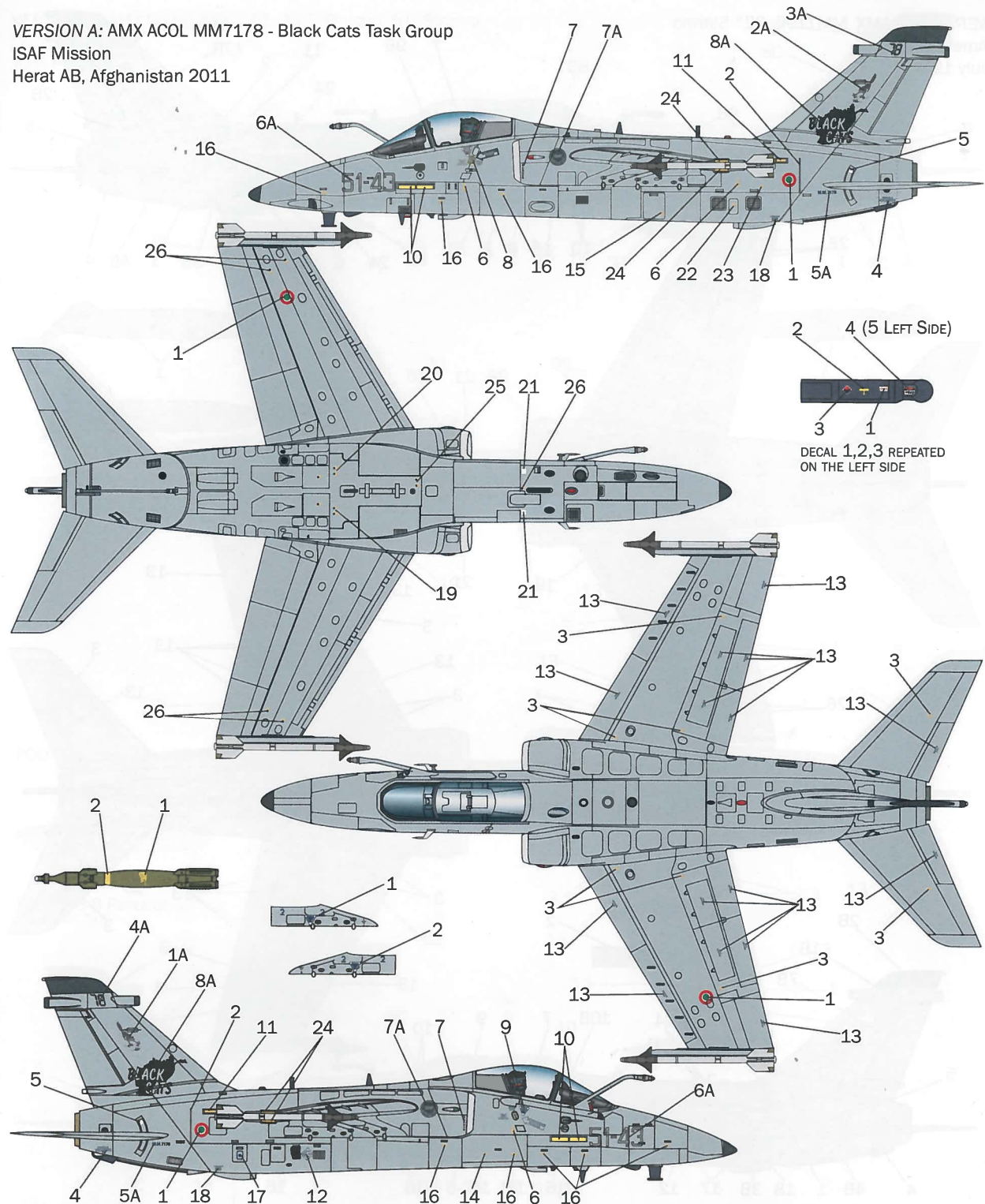

2 4 (5 LEFT SIDE)
3 1
DECAL 1,2,3 REPEATED ON THE LEFT SIDE

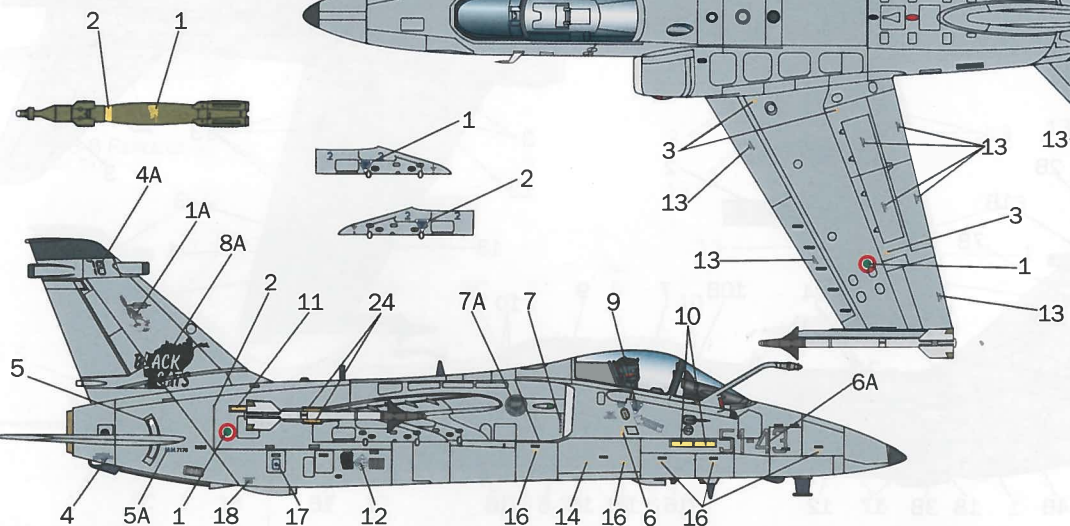

- Dark Gray
F.S. 36280
- Metal Flat Aluminium
4677AP
F.S. 37178
- F Gun Metal
4681AP
F.S. 37200
- F Black
4768AP
F.S. 37038

VERSION B: AMX MM7196, 32° Stormo
Amendola AB,
July 1997

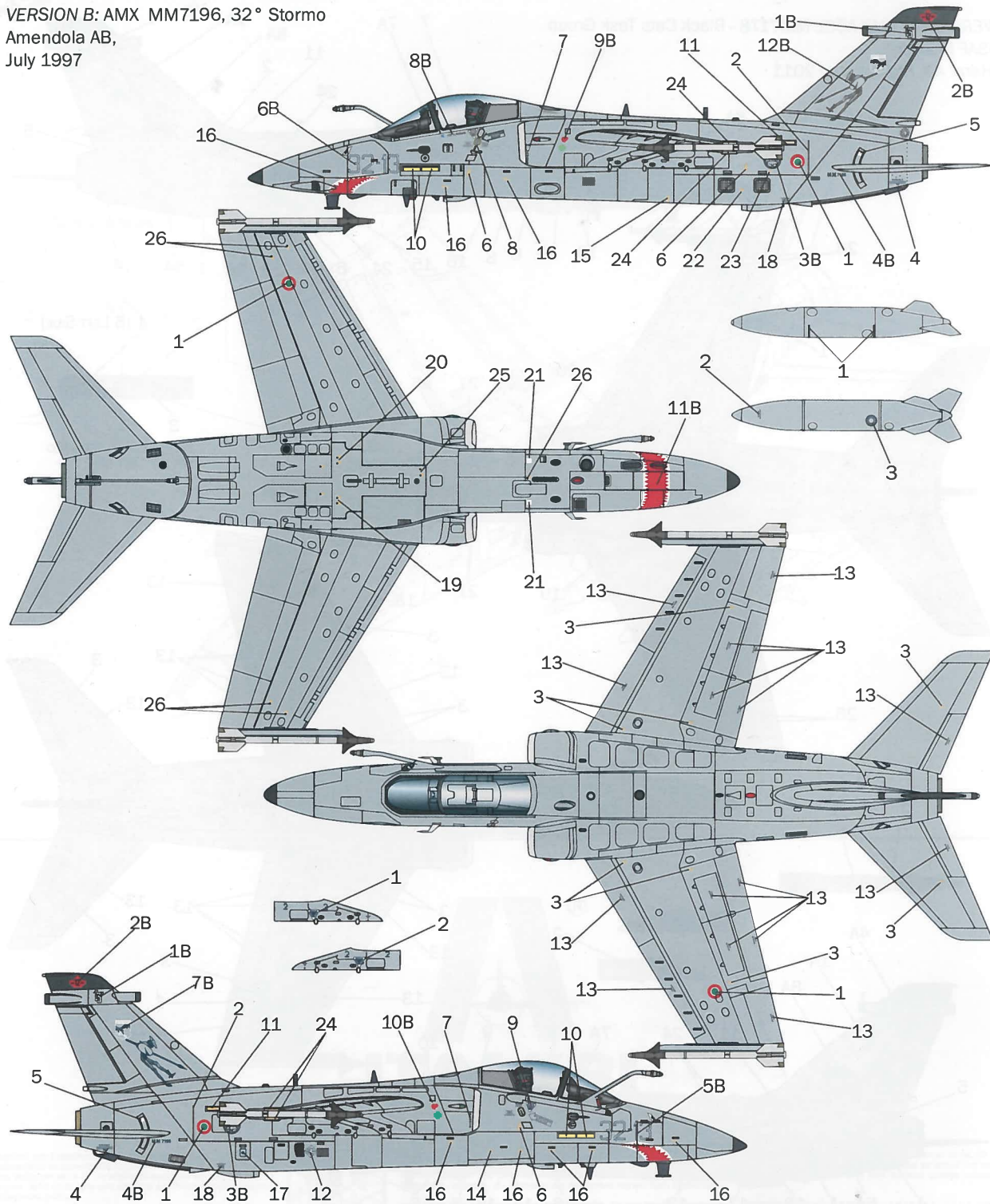

- | | | | | | | | |
|--|------------|--|----------------------|--|-------------|--|------------|
| | Dark Gray | | Metal Flat Aluminium | | F Gun Metal | | F Black |
| | F.S. 36280 | | 4677AP | | 4681AP | | 4768AP |
| | | | F.S. 37178 | | F.S. 37200 | | F.S. 37038 |

VERSION C: AMX Ghibli MM7165, 132° Gruppo, 51° Stormo
Coltishall RAFB,
June 2000

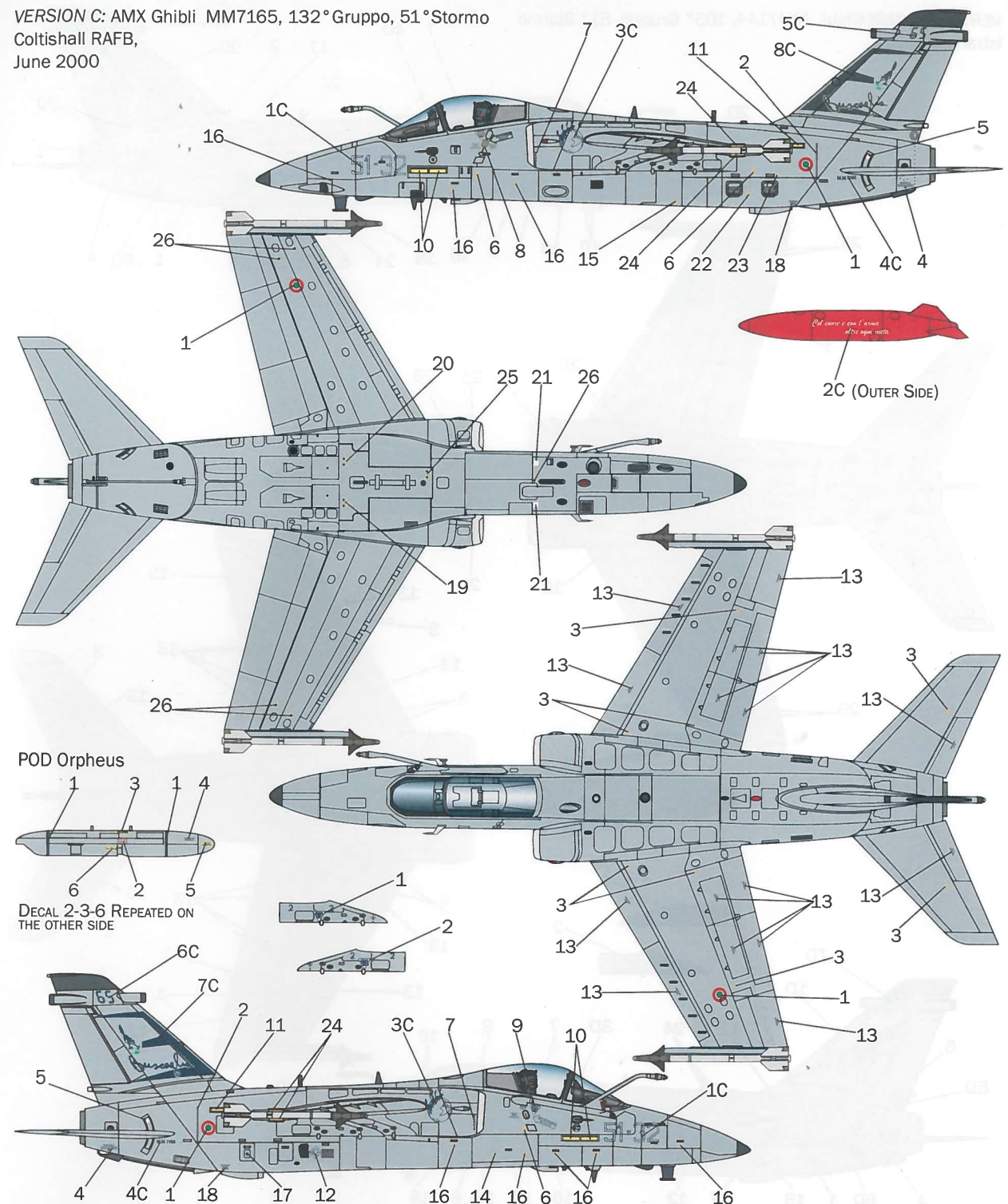



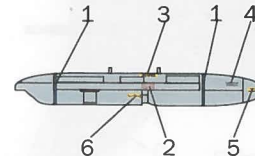

POD Orpheus

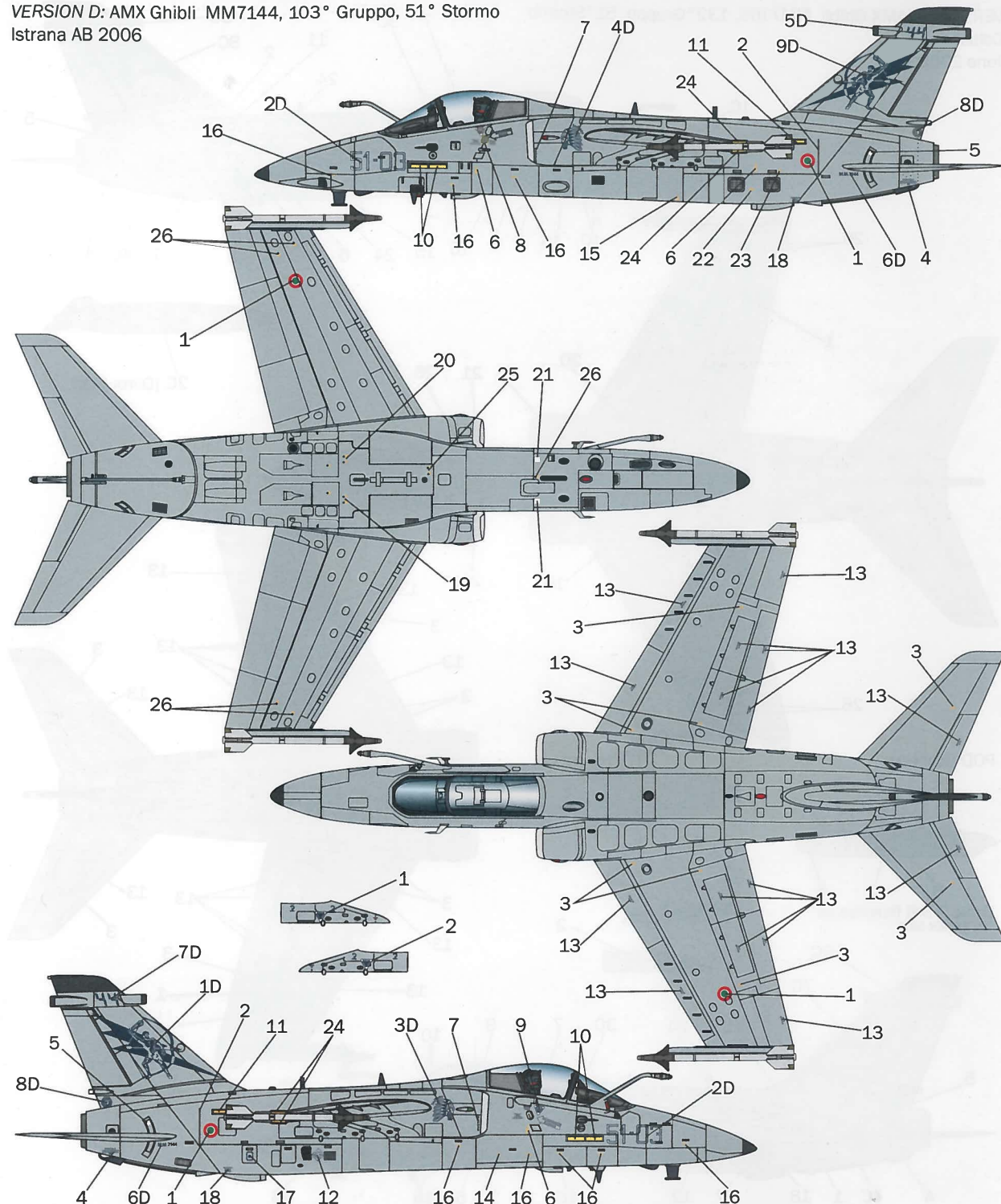

DECAL 2-3-6 REPEATED ON THE OTHER SIDE

- | | | | | | | | | | |
|--|------------|--|----------------------|--|------------|--|-------------|--|------------|
| | Dark Gray | | Metal Flat Aluminium | | F Orange | | F Gun Metal | | F Black |
| | F.S. 36280 | | 4677AP | | 4302AP | | 4681AP | | 4768AP |
| | | | F.S. 37178 | | F.S. 32197 | | F.S. 37200 | | F.S. 37038 |

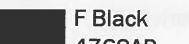

- | | | | |
|---|---|---|---|
|  |  |  |  |
| Dark Gray | Metal Flat Aluminium | F Gun Metal | F Black |
| F.S. 36280 | 4677AP | 4681AP | 4768AP |
| | F.S. 37178 | F.S. 37200 | F.S. 37038 |



Via Pradazzo, 6/b
40012 Calderara di Reno
Bologna - Italy
www.italeri.com

Conservare il presente
indirizzo per future
referenze

Retain this address
for future
reference

made in Italy

1:72 scale

No 1460

AMX Ghibli

EN

The AMX "Ghibli" single-engine ground attack aircraft was the result of a collaborative project between the Italian and Brazilian aviation industries. The project was initiated in the 1980s to replace the dated Italian Air Force's Fiat G-91Y fighter-bomber. The Brazilian Air Force also needed to replace their Italian made MB-326s. The AMX had an aerodynamic lay-out characterized by a high swept wing, and with its Rolls-Royce Spey 807 engine could attain a maximum speed of 1,000 km / h. The Italian version was armed with a 20 mm M61 Vulcan and could carry an offensive payload of 3,800 kg. The Ghibli was deployed in several operational theaters (eg Afghanistan, Libya) to undertake advanced reconnaissance missions and also to provide close tactical support to ground troops.

IT

L'aereo da attacco al suolo monomotore AMX "Ghibli" è il frutto della collaborazione tra l'industria aeronautica italiana e brasiliana. Il progetto venne impostato durante gli anni '80 per sostituire, nei reparti di volo dell'Aeronautica Militare Italiana, i datati cacciabombardieri Fiat G-91Y. A questa necessità si aggiunse quella dell'aeronautica brasiliana per la sostituzione degli MB-326. L'AMX ha un lay-out aerodinamico caratterizzato dalla configurazione con ala alta a freccia e, grazie al suo motore Rolls-Royce Spey 807, può raggiungere la velocità massima di 1.000 Km/h. E' armato, nella versione italiana, con un cannone M61 Vulcan da 20 mm e può trasportare un carico offensivo di 3.800 Kg. Il Ghibli è stato impiegato anche in diversi ambiti operativi (Afghanistan, Libia) per svolgere missioni di ricognizione avanzata e supporto tattico ravvicinato alle truppe di terra.

DE

Das einmotorige Flugzeug für Bodenangriffe AMX „Ghibli“ ist das Ergebnis der Zusammenarbeit zwischen der italienischen und der brasilianischen Flugzeugindustrie. Das Projekt wurden in den 80er Jahren eingeführt, um die überholten Jagdbomber Fiat G-91Y in den Flugabteilungen der Italienischen Luftwaffe zu ersetzen. Zu dieser Notwendigkeit kam der Bedarf der brasilianischen Luftfahrt nach dem Austausch der MB-326. Das AMX besitzt ein aerodynamisches Layout, das durch die Konfiguration mit hoher gepfeilter Tragfläche geprägt ist und dank seinem Rolls-Royce Motor Spey 807 eine Höchstgeschwindigkeit von 1.000 km/h erreichen kann. In seiner italienischen Ausführung ist es mit einer M61 Vulcan 20 mm Kanone ausgestattet und kann 3.800 kg Angriffsbewaffnung transportieren. Das Ghibli wurde auch in verschiedenen Einsatzgebieten (Afghanistan, Libyen) zur Ausführung von Aufklärungsmissionen und zur möglichst nahen taktischen Unterstützung der Bodentruppen genutzt.

FR

L'avion d'attaque au sol monomoteur AMX « Ghibli » est le résultat de la collaboration entre l'industrie aéronautique italienne et brésilienne. Le projet a été mis en place dans les années 1980 pour remplacer les anciens chasseurs-bombardiers Fiat G-91Y dans les services de vol de l'armée de l'air italienne. L'armée de l'air brésilienne avait également besoin de remplacer les MB-326. L'AMX a une disposition aérodynamique caractérisée par la configuration en flèche à aile haute et, grâce à son moteur Rolls-Royce Spey 807, il peut atteindre une vitesse maximale de 1 000 km/h. Il est armé, dans la version italienne, d'un canon M61 Vulcan de 20 mm et peut emporter une charge offensive de 3 800 kg. Le Ghibli a également été utilisé dans diverses zones d'opération (en Afghanistan, Libye) pour effectuer des missions avancées de reconnaissance et d'appui tactique rapproché des troupes au sol.

ES

El avión de ataque a tierra monomotor AMX «Ghibli» es el fruto de la colaboración entre la industria aeronáutica italiana y la brasileña. El proyecto se creó durante los años ochenta para sustituir, en las divisiones de vuelo de la Aeronáutica Militar Italiana, a los antiguos cazabombarderos Fiat G-91Y. A esta necesidad se sumó la de la aeronáutica brasileña para la sustitución de los MB-326. El AMX posee un diseño aerodinámico caracterizado por la configuración con ala alta en forma de flecha y, gracias a su motor Rolls-Royce Spey 807, puede alcanzar una velocidad máxima de 1.000 Km/h. En la versión italiana, está armado con un cañón M61 Vulcan de 20 mm y puede transportar una carga ofensiva de 3.800 kg. El Ghibli también se empleó en diferentes ámbitos operativos (Afganistán, Libia) para desempeñar misiones de reconocimiento avanzado y de apoyo táctico a las tropas terrestres.

RU

Одномоторный штурмовик AMX "Ghibli" явился результатом сотрудничества между итальянской и бразильской авиационной промышленностью. Проект был разработан в 1980-х годах для замены устаревших истребителей-бомбардировщиков Fiat G-91Y в летных подразделениях ВВС Италии. К этой необходимости добавилась потребность бразильских ВВС в замене самолетов MB-326. Аэродинамическая компоновка AMX отличается высокой стреловидностью крыла. Благодаря двигателю Rolls-Royce Spey 807 максимальная скорость самолета достигает 1000 км/ч. Итальянская версия предусматривает оснащение 20-мм пушкой M61 Vulcan с боевой нагрузкой 3 800 кг вооружения. Ghibli также использовался в различных операционных зонах (Афганистан, Ливия) для выполнения передовых разведывательных миссий и непосредственной тактической поддержки наземных войск.



- EN** WARNING: Model for adult collector age 14 and over
IT ATTENZIONE: Modello per collezionisti adulti di età superiore ai 14 anni
FR ATTENTION: Modèle pour modélistes de 14 ans et plus.
DE ACHTUNG: Modellbausatz für Modellbauer über 14 Jahre.
NL WAARSCHWING: Geschikt voor 14 jaar en ouder.
ES ATENCION: Modelo para modelistas mayores de 14 años.