

# SPAD S.A.4 with ski gears

**PLASTIC MODEL KITS  
LIMITED EDITION  
CAT.NO.7273**

**SPAN : 133 mm  
LENGTH : 102 mm  
PARTS : 49 pieces  
SCALE:1/72**

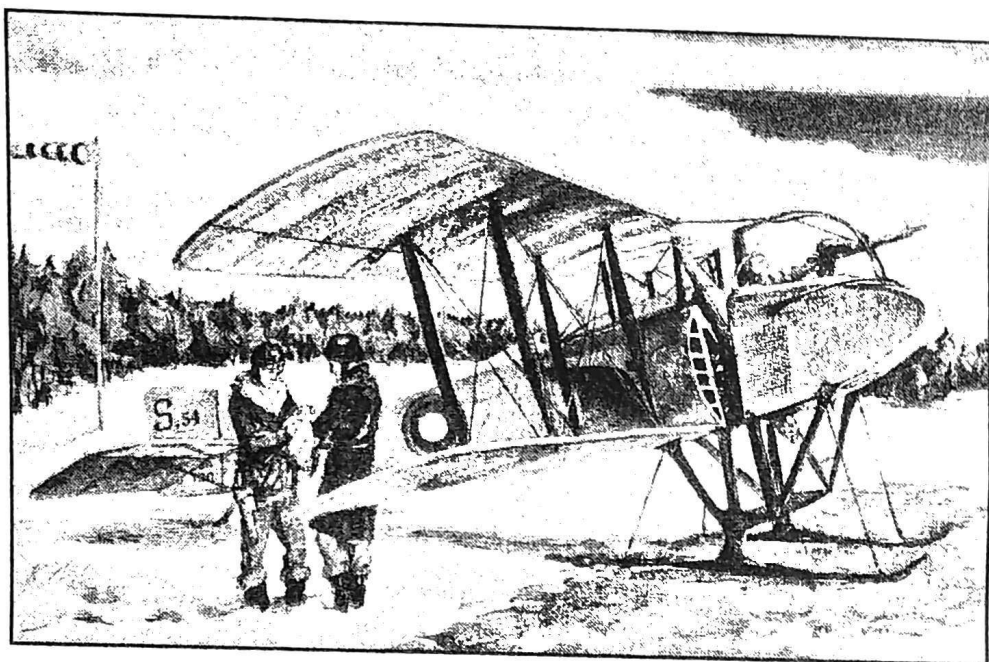

During WWI the firm SPAD has designed a double fighter of original layout. It was a usual biplane with a tractor propeller, but the gunner cabin was placed ahead of a propeller disc plane. The gunner cabin was applied to wings and landing gear by a system of racks. Such layout provided the large sector of bombardment from a machine gun. The prototype named SPAD A has made the first flight in spring of 1915. About one hundred SPAD S.A.2 distinguished by an improved design were produced. The following modification was SPAD S.A.4 with the engine Le Rhone 9J by power 110 h.p. More than half of them have been sold in Russia. After the invention of the synchronizer, which allowed to shoot through a propeller, militaires have refused to use SPAD S.A.2 and SPAD S.A.4. In Russia these airplanes were used to the end of WWI and during the civil war.

Technical and tactical specifications of SPAD S.A.2 :

Length .....	7,300 m	Maximum start weight .....	960 kg	Ceiling .....	3500 m
Span .....	9,500 m	Maximum speed .....	135 kph		
Engine .....	Le Rhone 9J , 9 - cilynder , developing 110 h.p.				



Во время 1МВ фирма SPAD спроектировала двухместный истребитель оригинальной компоновки. Он представлял собой обычный биплан с тянущим винтом, но кабина стрелка размещалась впереди плоскости вращения винта. Кабина стрелка соединялась с крыльями и шасси системой стоек. Такая компоновка обеспечивала большой сектор обстрела из пулемета. Прототип названный SPAD A совершил первый полет весной 1915 г. Было выпущено около ста серийных SPAD S.A.2 отличавшихся улучшенной конструкцией. Следующей серийной модификацией был SPAD S.A.4 с двигателем Le Rhone 9J мощностью 110 л.с. Больше половины из них продали в Россию. После изобретения синхронизатора, который позволял стрелять сквозь винт от применения SPAD S.A.2 и SPAD S.A.4 отказались. В России эти самолеты применялись до конца 1МВ и во время гражданской войны.

Тактико-технические характеристики самолета SPAD S.A.4 :

Длина .....	7,300 м	Максимальный взлетный вес .....	960 кг	Потолок .....	3500 м
Размах .....	9,500 м	Максимальная скорость .....	135 км/ч		
Двигатель .....	Le Rhone 9J, 9-цилиндровый, мощностью 110 л.с.				

The model is executed on technology short run and is intended only for experienced modelers  
Word-wide distributor for AMODEL kits : IBG, Warsawa, Poland  
Fax:(4822)842-56-29 ; E-Mail:ibgsc@ibg.com.pl

Модель выполнена по технологии short run и предназначена только для опытных моделистов  
Дистрибьютор моделей AMODEL : IBG, Варшава, Польша  
Факс:(4822) 842-56-29 ; E-Mail:ibgsc@ibg.com.pl



# USED SYMBOLS / ИСПОЛЬЗУЕМЫЕ СИМВОЛЫ

1

STAGES OF ASSEMBLY  
ЭТАПЫ СБОРКИ

1

NUMBER PARTS  
НОМЕР ДЕТАЛИ

A

TO PAINT  
ОКРАСИТЬ

1

APPLY DECALS  
НАНЕСТИ  
ДЕКАЛЬ



GLUE  
КЛЕИТЬ



DON'T GLUE  
НЕ КЛЕИТЬ

2x

QUANTITY OF OPERATIONS (PARTS)  
КОЛИЧЕСТВО ОПЕРАЦИЙ (ДЕТАЛЕЙ)



# USED PAINTS / ИСПОЛЬЗУЕМЫЕ КРАСКИ

A

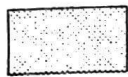

HUMBROL 74  
LINEN  
ПОЛОТНО

B

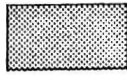

HUMBROL 110  
NATURAL WOOD  
ДЕРЕВО

C



HUMBROL 33  
BLACK  
ЧЕРНЫЙ

D

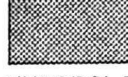

HUMBROL 53  
GUNMETAL  
СТАЛЬНОЙ СЕРЫЙ

E



HUMBROL 62  
LEATHER  
КОЖА



# COMPLETE SET / КОМПЛЕКТНОСТЬ

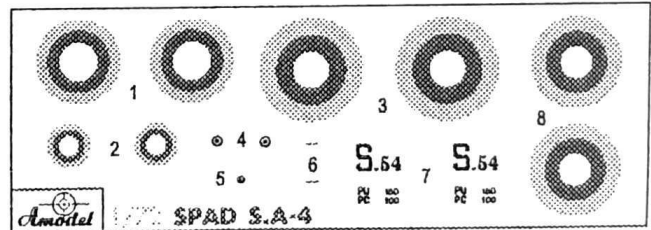
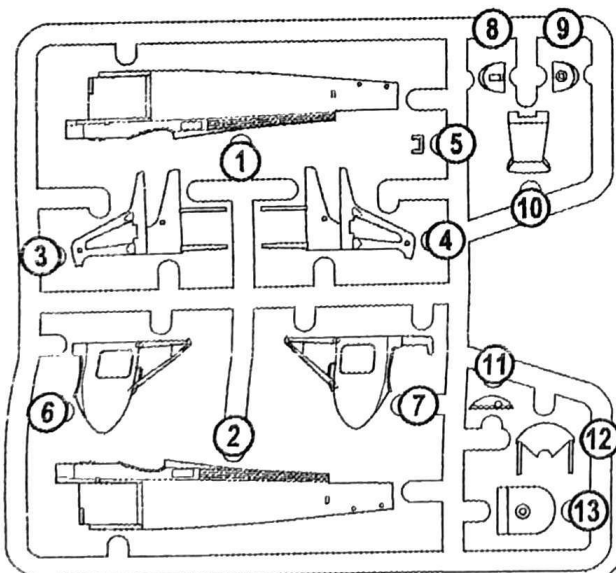

DECALS FOR ONE VERSION OF COLOURING  
ДЕКАЛЬ ДЛЯ ОДНОГО ВАРИАНТА ОКРАСКИ

49 DETAILS FOR ASSEMBLY OF ONE MODEL  
49 ДЕТАЛЕЙ ДЛЯ СБОРКИ ОДНОЙ МОДЕЛИ

PARTS NOT FOR USE  
ПРИ СБОРКЕ  
НЕ ИСПОЛЬЗУЮТСЯ

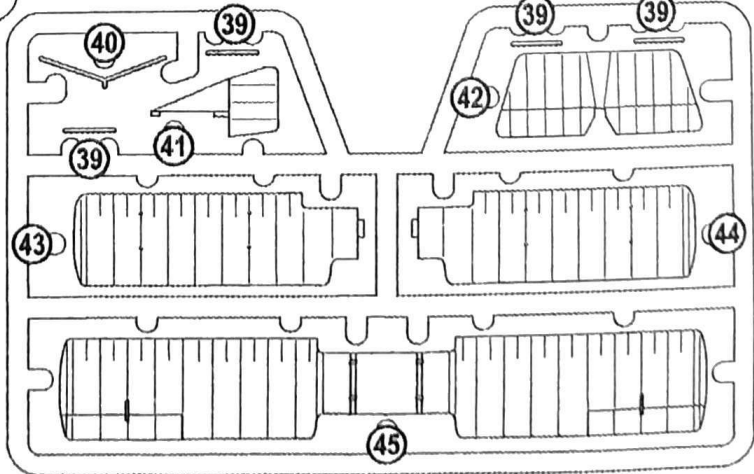
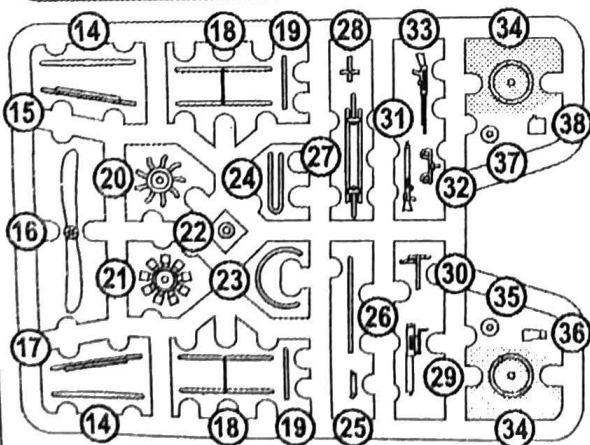
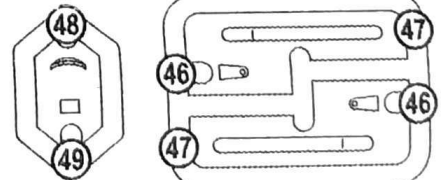

**1** 6 7 8 10 19 23

26 49

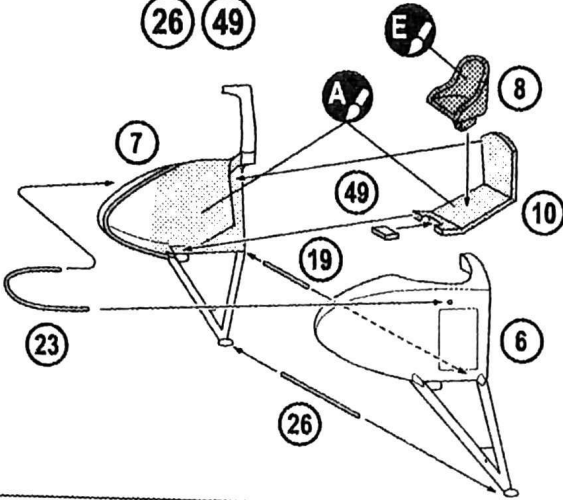

**2** 24 29 31 33 35 36 37 38

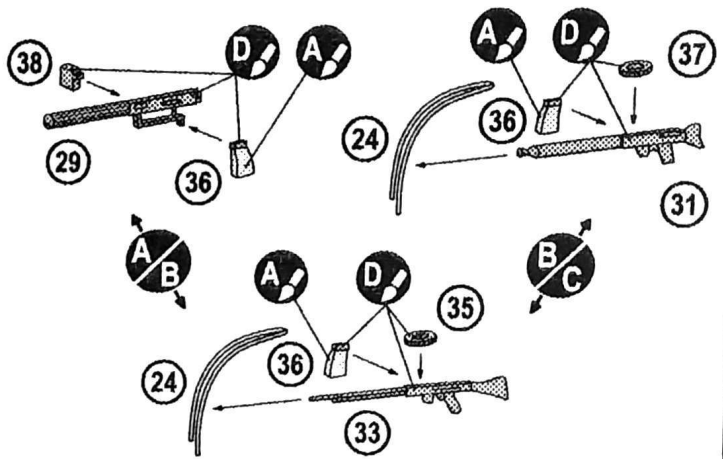

**3** 1 2 5 9 11 13 28 32

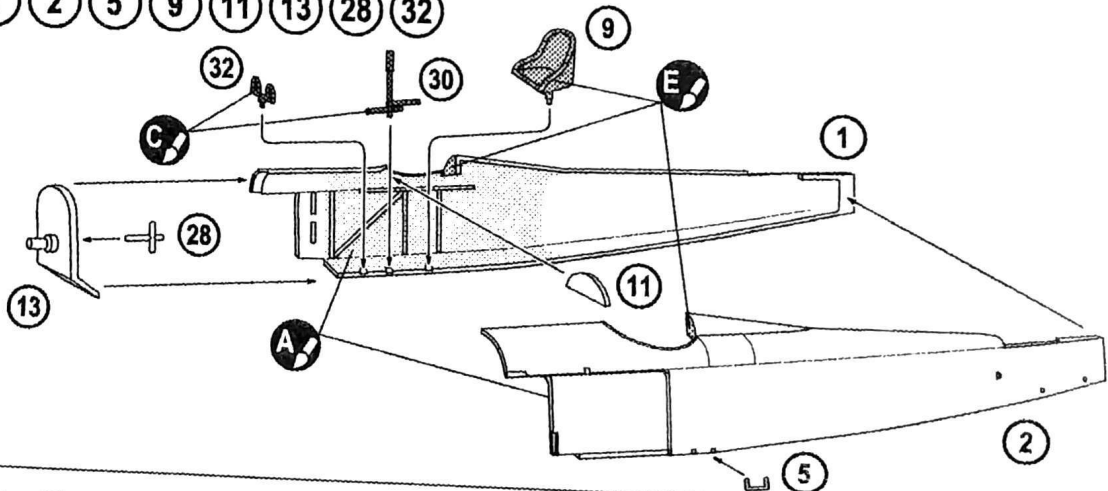

**4** 3 4 12 16 19 20 21 22 25 27 2x 46 2x 47 48 **3**

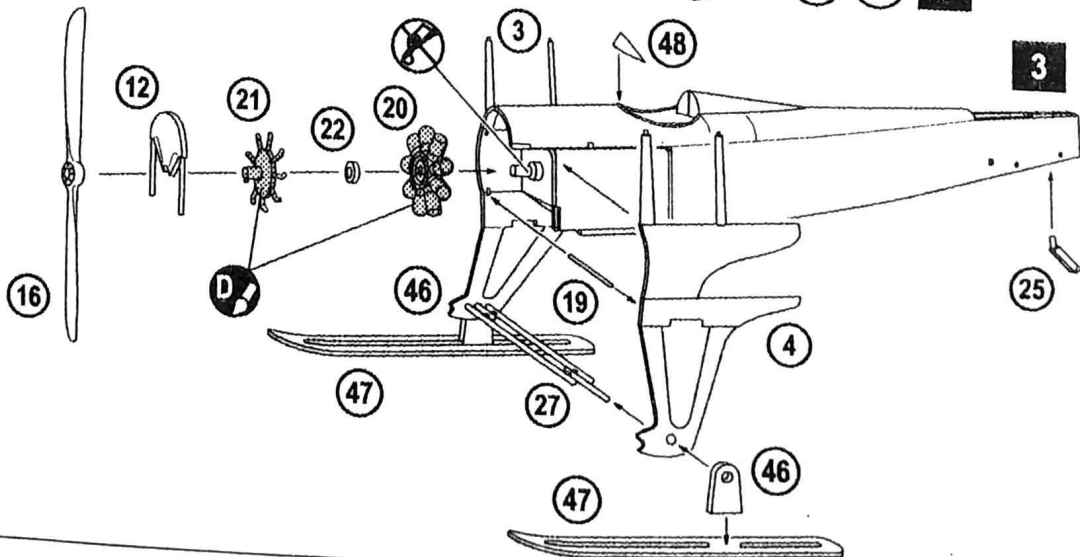

5 2x 14 15 17 2x 18 24 4x 39 40 41 42 43 44 45 1 2 4

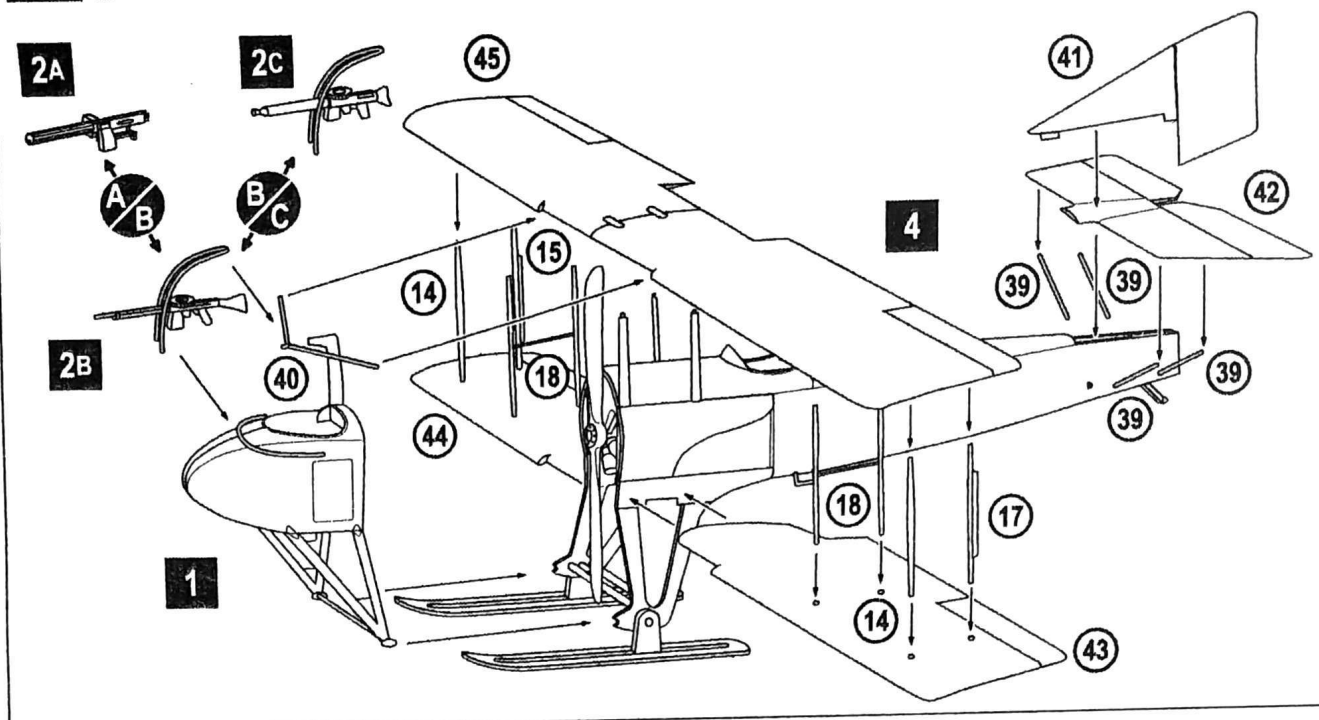

**Amodel** THE SCHEME OF COLOURING / CXEMA OKPACKI

SPAD S.A.4, The Russian Imperial military-air fleet, 1916  
 SPAD S.A.4, Русский Императорский военно-воздушный флот, 1916 год

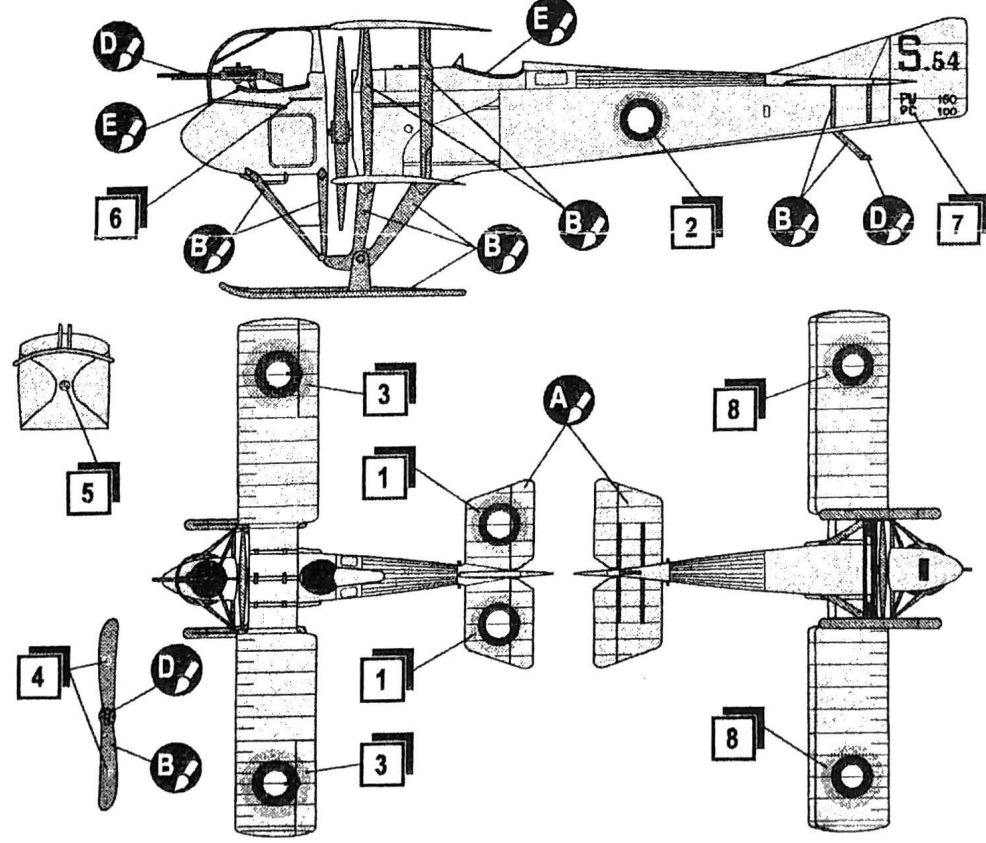

- A** HUMBROL 74  
LINEN  
ПОЛОТНО
- B** HUMBROL 110  
NATURAL WOOD  
ДЕРЕВО
- D** HUMBROL 53  
GUNMETAL  
СТАЛЬН. СЕРЫЙ
- E** HUMBROL 62  
LEATHER  
КОЖА