

USS "NOA" Dm 3-343 April 1940



Cat. No. 40604 series 6

RYS HISTORYCZNY

USS Noa (DD-343) został zbudowany przez stocznię Norfolk Navy Yard w Norfolk. Słępek położono 18 listopada 1919 r., zwodowany 28 czerwca 1919 r. W końcu do służby 15 lutego 1921 r. W ciągu maja 1922 r. Uczestniczył w manewrach w wybrzeży Atlantyku. W akcją mąjową popłynął przez Morze Śródziemne, Aden i Cielon służąc na atakującym teatrze działań. Dopłynął do Singapuru 14 sierpnia 1930 wkradłszy przybył do swej nowej bazy w Cavite. Przez lato 1929 r. Pozostawał aktywny na wodach Azji, patrolując wody Chin i Filipin chroniąc amerykańskie interesy podczas chińskiej wojny domowej. Brał także udział w okresowych ćwiczeniach Floty. Po powrocie do Stanów 14 sierpnia 1929 r. Noa poszedł do stoczni Mare Island Yard na gruntowy remont przed przydzieleniem na zachodnie wybrzeże. Przez następne 5 lat operował w okolicach San Diego. Do końca 1929 r. Noa brał udział w asystowaniu lotniskowcom zarządcy (CV-1) i Saratoga (CV-3) i brzegów Kalifornii. Przez to wziął udział we wczesnych próbach tworzenia taktyki grup lotniskowców. Brał także udział w ćwiczeniach Floty w latach 1930-34. Później przeszedł do Filadelfii i tam został przeniesiony do rezerwy 11 listopada 1934 r. USS Noa został przywrócony do służby w Filadelfii 1 kwietnia 1940 r. i wyposażono go w wodnosamolce umieszczone na podstawie przed rufką nadbudową. Jednocześnie w miejscu rufki nadzostu postawiono most do podnoszenia samolotu. W maju okręt popłynął do Delaware gdzie przeprowadzono testy z wodnosamolcem XSOC-1 pilotowanym przez porucznika G. L. Heapa. Samolot był opuszczany na wodę do startu a potem ponownie znowelizowany na pokład po wyładunku. Porucznik Heap odbył też nieudany lot przy przetransportowaniu ciężkiego działka Marynarki w Filadelfii. Ta dramatyczna demonstracja przekonała US Navy, że wodnosamolce bazujące na niszczycielach mają spore wartości 12 maja zdecydowano, że 6 nowych niszczycieli właśnie powstającego typu Fletcher (DD 476-481) zostanie wyposażonych w katapulty i sprzęt do podnoszenia wodnosamolców. Jednak z powodu problemów technicznych z urządzeniami do obsługi wodnosamolców z programu zrezygnowano na początku 1943 r. Większość z dwóch następnych lat Noa spędził na eksperymentach z wyposażeniem i ćwiczeniami w Annapolis. Przeszedł następnie w Boston Navy Yard w pierwszym tygodniu grudnia 1941 r. i wziął udział w ćwiczeniach w Zatoce Chesapeake 27 grudnia. Następnie przeszedł do Key West i wziął udział w zgrompiowaniu głównych sił Floty w Zatoce Meksykańskiej. Później przeszedł do Hampton Roads. W trakcie drogi fala odenała dużą część mostu i okręt poszedł do Charleston na sztybną naprawę. Później popłynął do Bostonu przez Bermudy. Po dokonaniu naprawy w Boston Navy Yard 25 marca 1943 r. okręt został skierowany na służbę w patrolach przeciwośrodkich w Atlantyku. Do 28 lipca operował w okolicach Key West trenując, patrolując i eskortując konwoje. Przez sierpień i wrzesień okręt przebudowywano w Norfolk Navy Yard na

szkibi okręt desantowy i przeklasyfikowano jako APD-24 10 sierpnia 1943 r. Prace zostały zakończone 17 września i okręt przeszedł do Norfolk 18 października a następnie eskortował USS Suda (APA-32) do San Diego, gdzie przybył 2 listopada. USS Noa przeszedł do Pearl Harbor 4 listopada gdzie dotarł 6 dni później. Następnie 19 listopada eskortował SSJ J. H. Kincaid do Espiritu Santo Nowych Hebrydów gdzie dotarł 4 grudnia. Dzień później poszedł do Bunu na Nowej Gwinei gdzie posłał służbę jako okręt kontroli jednostek desantowych. 11 grudnia. Wtorek rano pływaliśmy pomiędzy Buni i Przylądkiem Cretna na Nowej Gwinei. Zwolniony z tych obowiązków zakończył w Przylądka Sudest 21 grudnia. Następnie poszedł do Przylądka Gloucester na Nowej Brytanii 25 grudnia, gdzie dotarł naziutro. Po wstępnym bombardowaniu salami marynarki i lotnictwa Noa desantowało 144 oficerów i żołnierzy z 1 Dywizji Marines. Powrócił do Przylądka Sudest 27 grudnia by wziąć kolejnych 203 ludzi z 27 niszczycieli Dywizji Marines, którzy mieli wzmocnić siły w Przylądku Gloucester. Działania przy lądowaniu na Przylądku Gloucester trwały do 1 marca 1944 r. Operacje na Archipelagu Bismarcka zapewniły też USS Noa udział w lądowaniu na Green Island w dniach 15-19 lutego. Pomocny 21 lutego 17 marca okręt patrolował i prowadził działania eskortowe w Zatoce Purvis Bay na Wyspach Salomona. Następnie poszedł do Tassafarunga na Guadalcanal, gdzie wysadził żołnierzy Czwartej Dywizji Marines na Emerau Island 23 marca. 8 kwietnia powrócił do Przylądka Cretna, gdzie zaparkował wojska do operacji desantowej na Hollandia. Noa przeszedł do Pearl Harbor 11 maja i wziął na pokład jednostki Drugiej Dywizji Marines transportujące je na Saipan. Podczas patrolu na wodach Saipana 15 czerwca zestrzelił japoński samolot. Następnego dnia wysadził desant i kontynuował patrol do 24 czerwca, kiedy to wszedł do atolu Eniwetok. Okręt opuścił Eniwetok 30 czerwca i eskortował USS Camp (ARS-33) na Saipan. W następnym tygodniu patrolował wody Saipana i Tinianu. Podczas lądowania na Guam między 12 czerwca a 15 sierpnia okręt pełnił zadania ośrodkowe. 16 sierpnia powrócił na Guadalcanal i następnego dnia podjął operację patrolową w Zatoce Purvis. Opuszczając Zatokę Purvis 6 września skierował się na Palau. W czasie drogi 12 września o godzinie 3:50 został staranowany przez niszczyciela USS Fullam (DD-474). Okręt natychmiast zaczął nabierać wody. Rozkaz opuszczenia okrętu został wydany o 5:01 jednak o 7:00 dowódcą USS Noa Lt. Comdr. H. Wallace Bout powrócił na pokład z drugą ratownicą. Akcja ratunkowa nie powiodła się, koleiny rozkaz opuszczenia okrętu wydano o 10:30 i szły niszczyciel zatonął rufa cztery minuty później bez strat wśród załogi. USS Noa otrzymał Yangtze Service Medal za służbę na wodach Chin w 1927 r. oraz 5 "battle stars" za służbę podczas Drugiej Wojny Światowej.

HISTORY

USS Noa (DD-343), was built by the Norfolk Navy Yard in Norfolk. She was laid down 18 November 1919, launched 28 June 1919 and commissioned 15 February 1921. Through May 1922 she participated in Atlantic Coast training maneuvers. In late May she sailed for duty on the Asiatic station, steaming via the Mediterranean and Aden and Ceylon. She reached Singapore 14 August and 30 September she arrived at her home yard at Cavite. Through the summer of 1929 Noa remained active on the Asiatic station. She patrolled Chinese and Philippine waters and attempted to protect American interests during the raging Chinese Civil War. She also participated in the periodic fleet exercises. Upon return to the United States 14 August 1929 Noa went into the Mare Island Yard for overhaul before assignment to West Coast operations. Through the next five years she operated out of San Diego. During the fall and winter of 1929 Noa was called upon to assist in plane guard duty with carriers Langley (CV-1) and Saratoga (CV-3) off the California coast. She thus participated in the early development of carrier-group tactics. She also took part in the fleet exercises from 1930 to 1934. Later steamed for Philadelphia. Decommissioned there 11 November 1934 and was placed in reserve. Noa recommissioned at Philadelphia 1 April 1940 and was fitted with a seaplane which rested just forward of the after deckhouse. At the same time a boom for lifting the aircraft was stepped in place of the mainmast. She steamed for the Delaware Capes in May and conducted tests with an XSOC-1 seaplane piloted by Lt. G. L. Heap. The plane was hoisted into the ocean for takeoff and then recovered by Noa. Lt. Heap also made an emergency flight 15 May to deliver a sick man to the Naval Hospital at Philadelphia. Such dramatic demonstrations convinced the Secretary of the Navy that destroyer-based scout planes had value, and 27 May he directed that six new destroyers be of the Fletcher Class (DD 476-481) be fitted with catapults and handling equipment. Because of mechanical deficiencies in the hoisting gear the program was cancelled early in 1943. Noa spent much of the next two years on experimental assignments and on training operations out of Annapolis. She underwent availability at Boston Navy Yard the first week of December 1941 and then participated in Chesapeake Bay exercises through 27 December. Next she steamed for Key West and participated in shakedown of major fleet units in the Gulf of Mexico. Later she steamed for Hampton Roads. Enroute a large wave carried away part of her bridge and she put in at Charleston for emergency repairs. She then steamed for Boston via Bermuda. Upon completion of repairs at Boston Navy Yard she was directed to conduct Atlantic coast ASW patrols commencing 25 March 1943. Until 28 July she operated out of Key West, assigned training, patrol,

rescue, and convoy escort duties. During August and September she was completed at Norfolk Navy Yard, to a high speed transport and was reclassified APD-24 on 10 August 1943. Work was completed 17 September and after she departed Norfolk, 18 October and escorted Sumter (APA-52) to San Diego, arriving 2 November. Noa steamed for Pearl Harbor 4 November, arriving 10 November. Underway 10 November she escorted SSJ J. H. Kincaid to Espiritu Santo on New Hebrides, arriving 4 December. She departed 5 December and steamed to Bunu, New Guinea there she assumed duty as landing craft control ship 11 December. In this capacity she steamed between Bunu and Cape Cretin New Guinea. She was detached from this duty and anchored off Cape Sudest 21 December. She steamed for Cape Gloucester, New Britain 25 December and arrived the next day. After a preliminary bombardment by naval and air units, Noa landed 144 officers and men of the First Marine Division. She returned to Cape Sudest 27 December to take on 203 more First Division Marines, who reinforced the forces at Cape Gloucester. Her operations in the Cape Gloucester landings extended through 1 March 1944. Noa's participation in the Bismarck Archipelago operation also took her through the Green Island landing 15-19 February. In the Purvis Bay area of the Solomon Islands she performed patrol and escort operations 21 February-7 March. She next steamed to Tassafarunga Point, Guadalcanal and took on Fourth Marine Division troops for the Emerau Island assault of 23 March. By 8 April she was back at Cape Cretin, where she took on troops for the Hollandia amphibious operations. Noa steamed for Pearl Harbor 11 May and embarked units of the Second Marine Division for transport to Saipan. She patrolled areas off Saipan 15 June and that day splashed one raider aircraft. The next day she landed her troops and continued patrol operations until 24 June, when she steamed to Eniwetok Atoll. Noa departed Eniwetok 30 June and escorted Camp (ARS-33) to Saipan. She conducted patrol operations off Tinian and Saipan through the next week. During the Guam operations of 12 July-15 August Noa served as a screening ship. By 16 August she had returned to Guadalcanal and the next day she commenced patrol operations out of Purvis Bay. Departing Purvis Bay 6 September she steamed for the Palau Islands. While enroute she was rammed by Fullam (DD-474) at 0350, 12 September. She immediately began to settle. The order to abandon ship was given at 0501, but by 0700 Noa's skipper, Lt. Comdr. H. Wallace Bout, USN had returned to her with a salvage party. Salvage efforts failed, the second order to abandon ship was given at 1630, and the old ship sank by the stern at 1634 with no loss of life. Noa received the Yangtze Service Medal for China service in 1927 and five battle stars for World War II service.

DANE TAKTYCZNO - TECHNICZNE

Wymiary kadłuba	96 x 9,7 m
Zanurzenie	2,8 m
Wyporność	ok. 1200 ton
Prędkość maksymalna	35 węzłów
Zasięg	2500 mil przy 20 węzłach
Uzbrojenie torpedowe	2 potężne wyrzutnie torped kalibru 533 mm
Uzbrojenie artyleryjskie	4 działka 4" / 50"
Uzbrojenie przeciwlotnicze	2 rufyowe zrzutnie bomb głębinowych
Maszynownia	2 turbiny z przekładniami, 25200 KM
	4 kotły
Załoga	2 śruby trzyłopatowe około 100 ludzi

TACTICAL & TECHNICAL DATA

Hull dimensions	314' 4" x 31' 8"
Draft	9' 4"
Displacement	about 1200 tons
Maximum speed	35 knots
Range	2500 nautical miles at 20 knots
Torpedo armament	2 x 3 torpedo tubes calibre 21"
Artillery armament	4 guns 4" / 50"
Anti-submarine armament	2 stern depth charge roller tracks
Machinery	2 geared turbines, 25200 SHP
	4 boilers
	2 three-blade propellers
Crew	about 100 men

Projekt i opracowanie: Jarosław Leoniec

Design & research: Jarosław Leoniec

Mirage Hobby i Projektant modelu pragną podziękować Panom Grzegorzowi Nowakowi i Maciejowi Poznańskiemu za ich nieocenioną pomoc przy opracowaniu modelu. Mirage Hobby and Designer wish to thanks Mr. Grzegorz Nowak and Mr. Maciej Poznański for their priceless help in preparing this model.



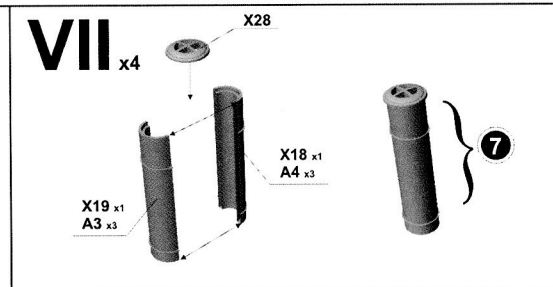
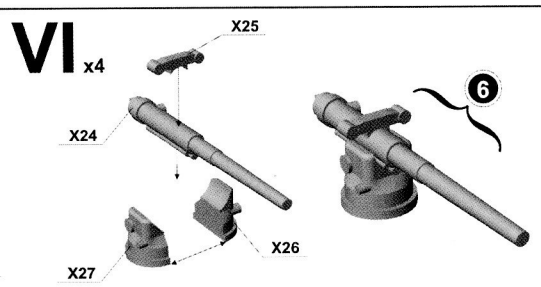
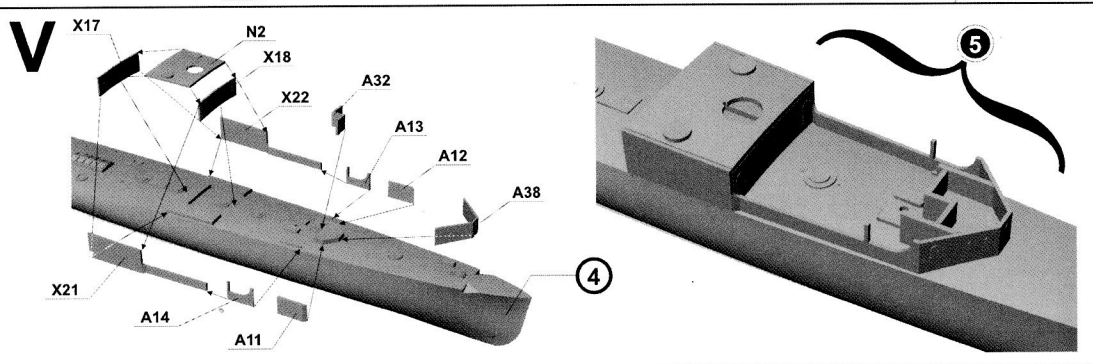
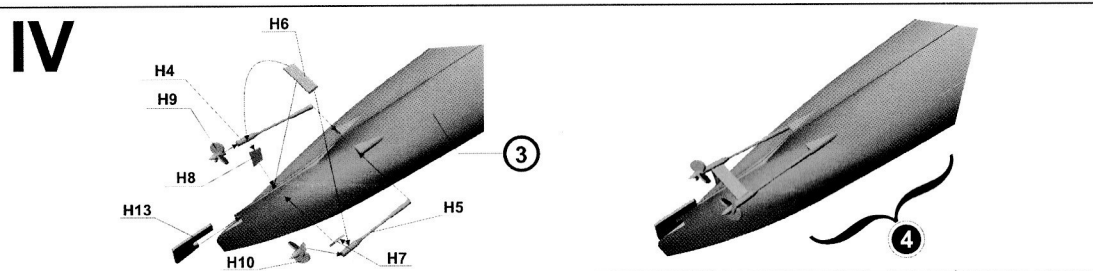
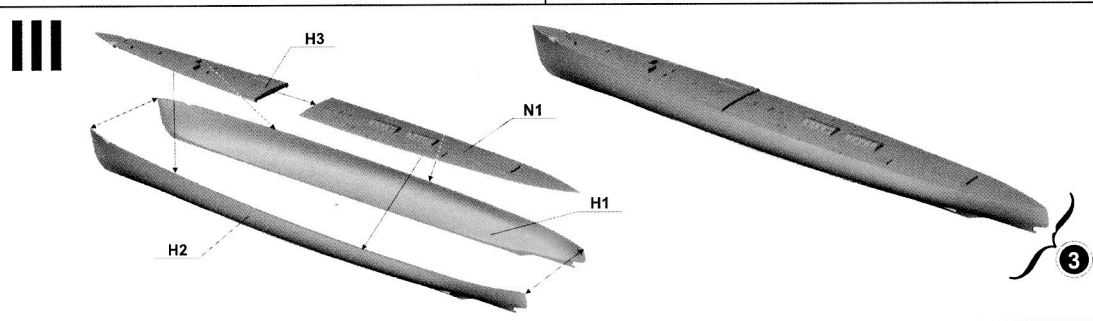
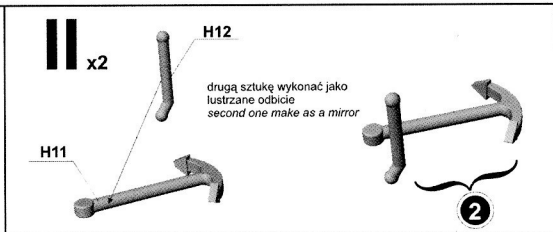
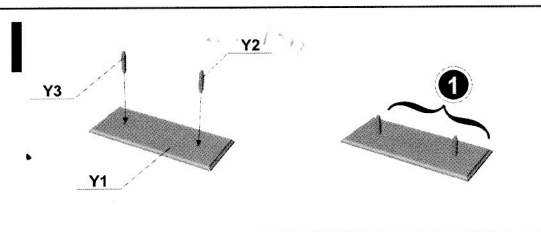

VIII

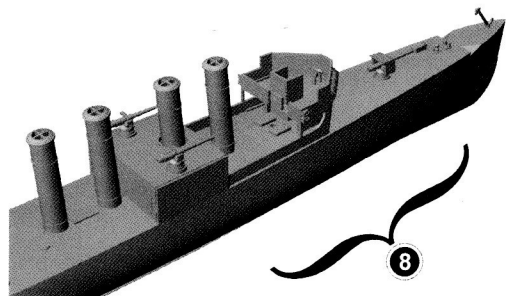
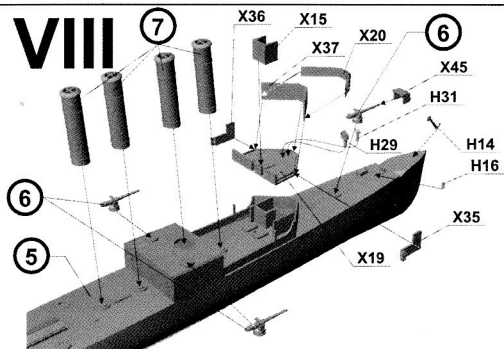

IX

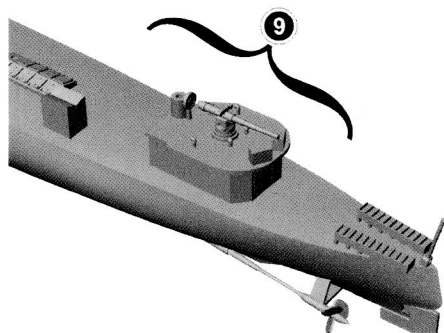
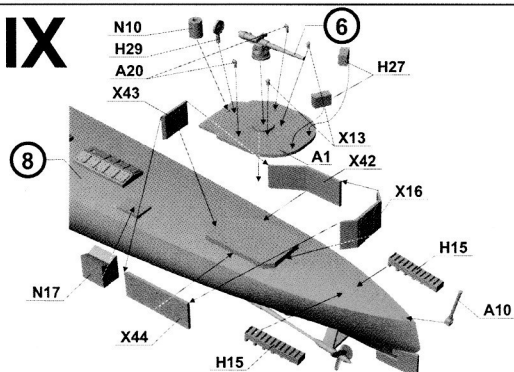

X

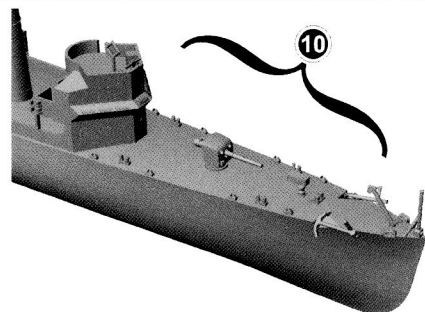
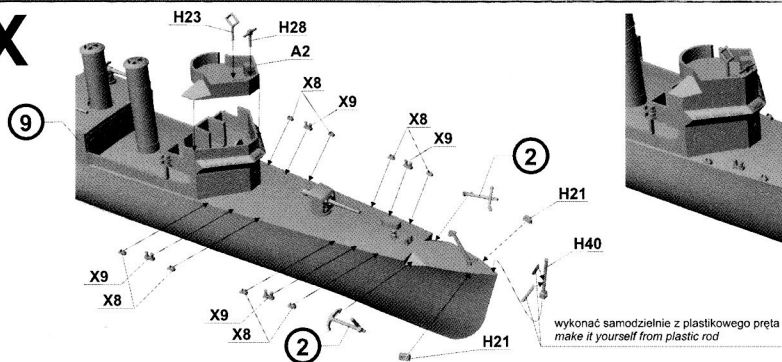

XI

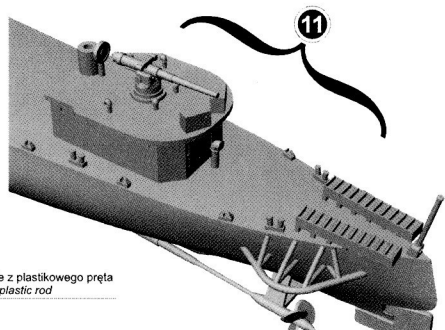
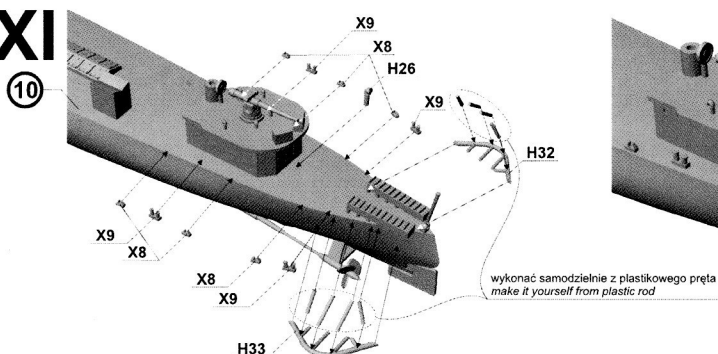

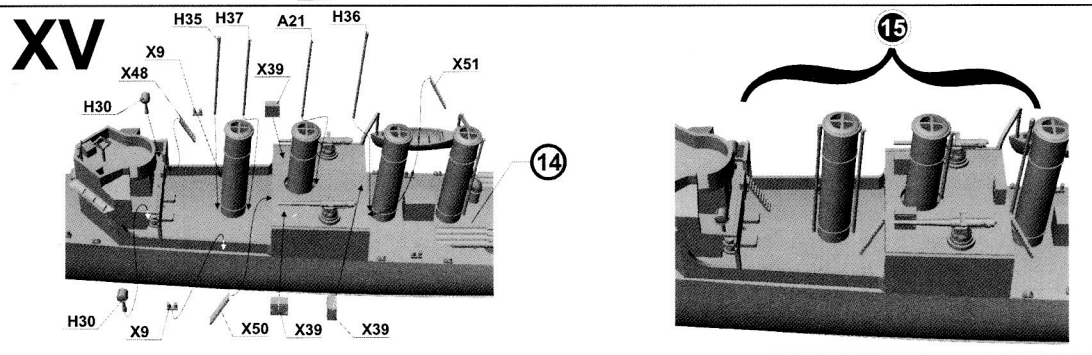
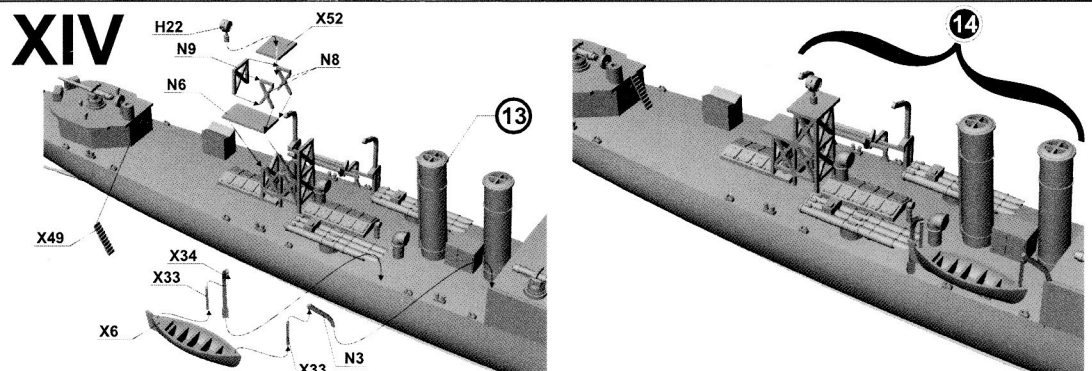
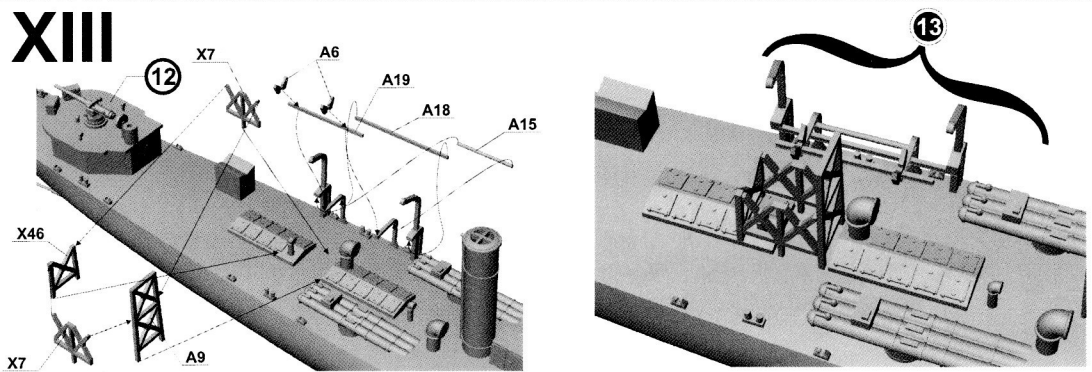
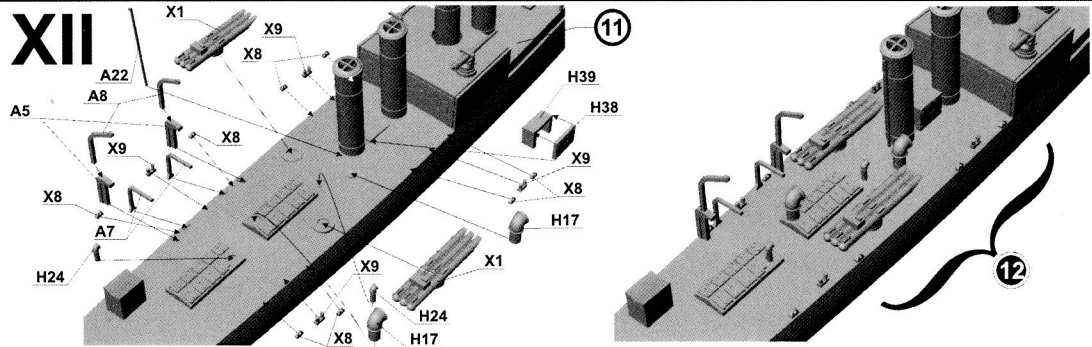

XVI

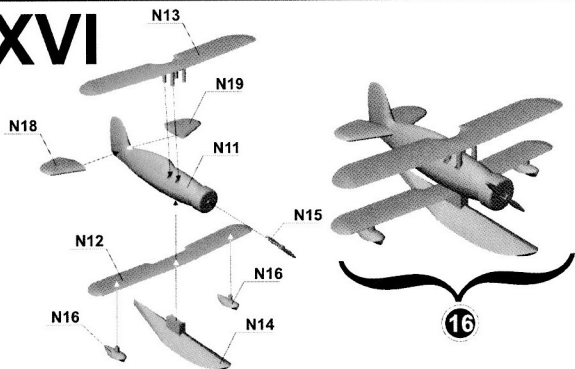

XVII

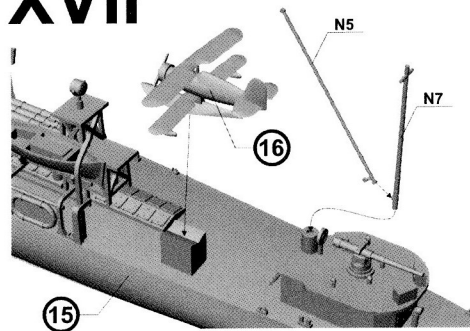

XVIII

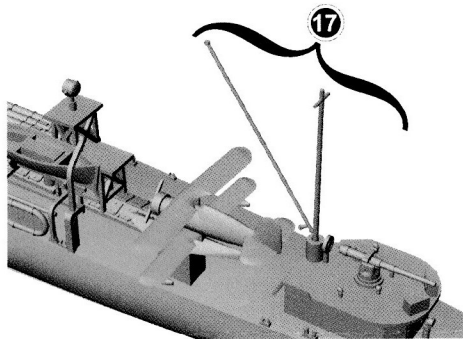
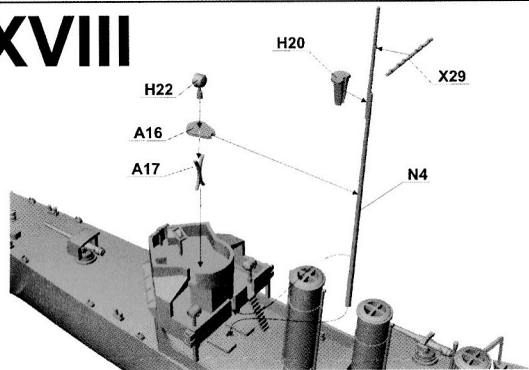

XIX

SCHEMAT OLINOWANIA / RIGGING SCHEME

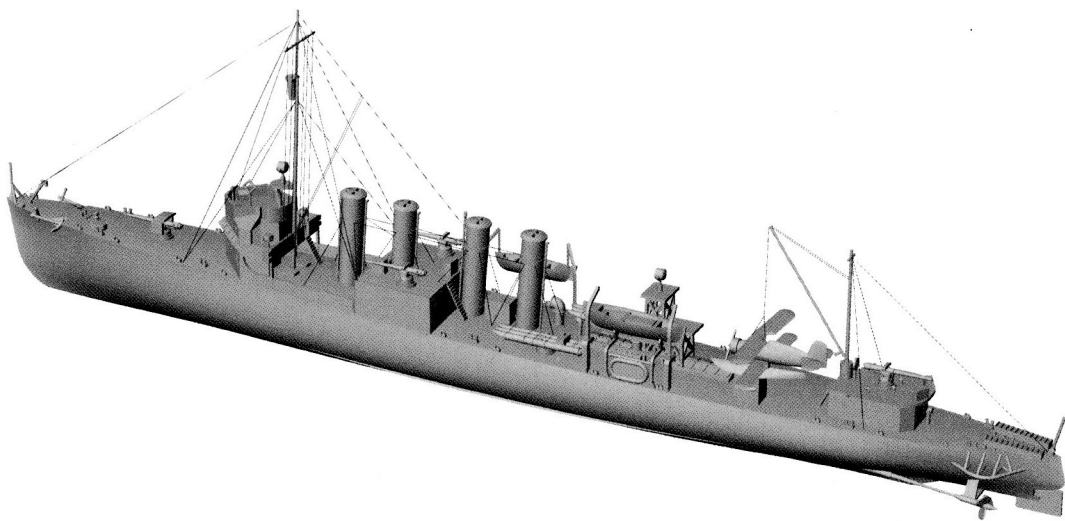

SCHEMAT MALOWANIA / PAINTING SCHEME

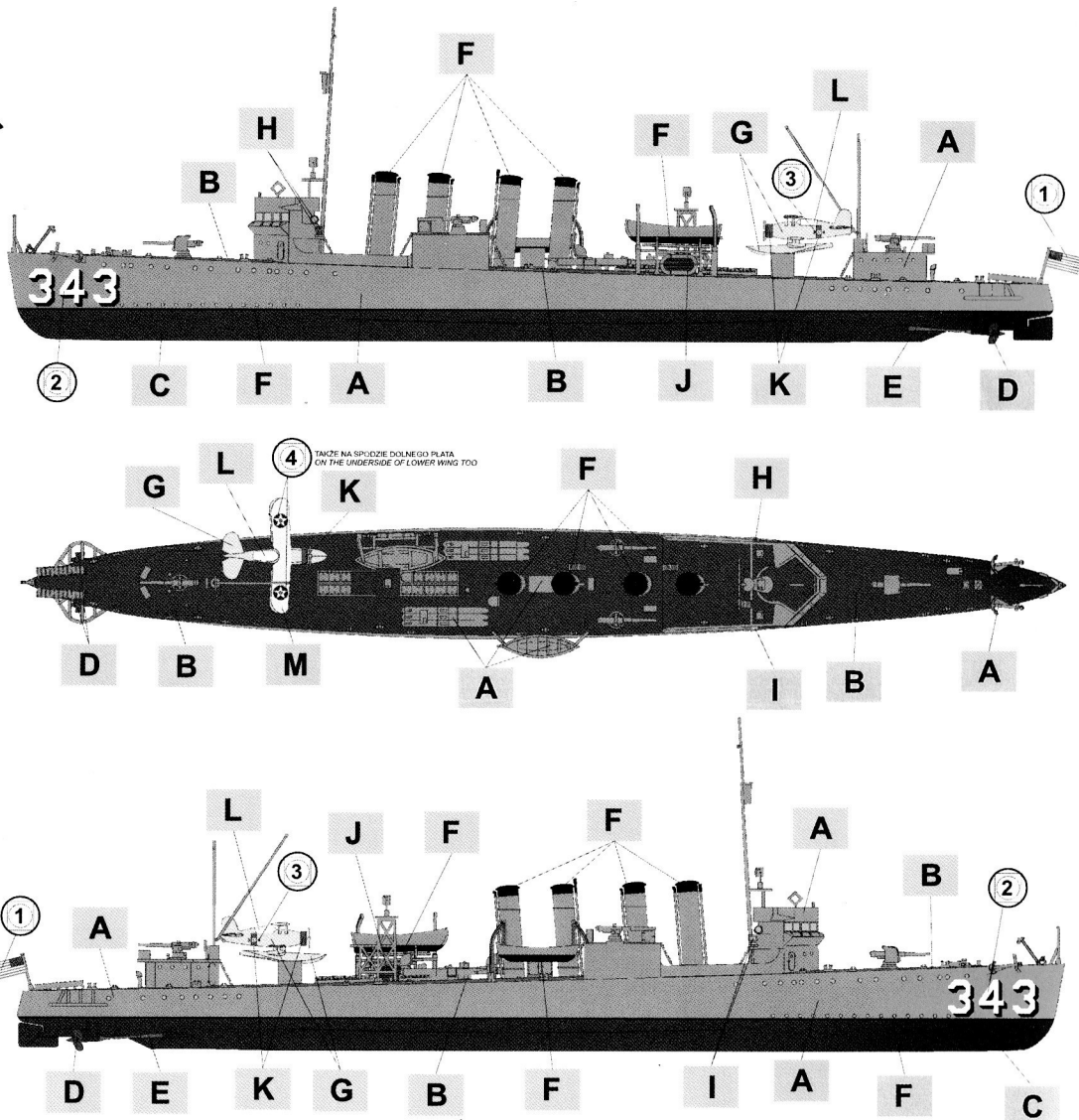

TABELA KOLORÓW
INDEX OF COLOURS

Symbol	A	B	C	D	E	F	G	H	I	J	K	L	M
Kolor	JASNOSZARY 5-L LIGHT GRAY 5-L	CIEMNOSZARY 5-D DARK GRAY 5-D	CZERNONOBRAZOWY RED-BROWN	MŚMĄDZ BRASS	STAL STEEL	CZARNY BLACK	ALUMINIUM ALUMINUM	CZERWONY RED	ZIEŁONY GREEN	DREWNO WOOD	NIEBIESKI BLUE	JASNO NIEBIESKI LIGHT BLUE	ŻÓŁTY YELLOW
Vallejo*	990	898	982	801	864	950	≈997	947	970	≈856	925	951	915

* Katalog kolorów VALLEJO MODEL COLOR - patrz MODEL HOBBY NR 15/2003
For VALLEJO MODEL COLOR catalogue - see MODEL HOBBY NO. 15/2003