

PLASTIC MODEL KITS
LIMITED EDITION
CAT.NO.7249-01



WIDTH : 40 mm
LENGTH : 118 mm
PARTS : 93 pieces
SCALE:1/72



[Multipurpose aircraft Ka-60 "Kasatka" is designated for transportation of armored soldiers, injured evacuation, rescuing works, pilots training. The machine has new engines developed by Rybinsk engineering design bureau under chief engineer A.S. Novikov. Pilots and crew staff are located at new seats that decrease energy consumption. All major systems are doubled. Aircrew blades are able to withhold several holes from automated machine guns. The helicopter is difficult to locate through infrared, optical and radiolocation means. Along with the fighting aircraft, "Kamov" design bureau has offered to potential clients the civil variant of helicopter which has received designation Ka-62. The helicopter may be used for passenger transportation, cargo transportation, emergency service, and various patrol operations.



Многоцелевой вертолет Ka-60 «Касатка» предназначен для перевозки вооруженного десанта, эвакуации раненых, проведения поисково-спасательных работ, обучения и тренировки летного состава. Силовая установка включает двигатели нового поколения модульной конструкции разработки Рыбинского конструкторского бюро моторостроения под руководством генерального конструктора А.С. Новикова. Летчики и десантники размещаются на энергопоглощающих амортизационных креслах. Особое внимание уделено средствам повышения боевой живучести машины. Все основные системы и агрегаты Ka-60 дублированы. Лопасты винтов сохраняют работоспособность при получении нескольких пробоин от стрелкового автоматического оружия. Выживаемости вертолета над полем боя способствуют мероприятия по снижению заметности в оптическом, инфракрасном и радиолокационном диапазоне волн. Параллельно с боевой версией фирма «Камов» предложила потенциальным заказчикам гражданский вариант вертолета, получивший обозначение Ka-62. Вертолет может использоваться для перевозки пассажиров, транспортировки грузов внутри кабины и на внешней подвеске, оказания экстренной медицинской помощи, ведения ледовой разведки и различного рода патрульных операций.

The model is executed on technology short run and is intended only for experienced modelers
Word-wide distributor for AMODEL kits: IBG, Warsawa, Poland
Fax:(4822)842-56-29; E-Mail: ibgsc@ibg.com.pl

Модель выполнена по технологии short run и предназначена только для опытных моделеров
Дистрибьютор моделей AMODEL: IBG, Варшава, Польша
Факс:(4822) 842-56-29; E-Mail: ibgsc@ibg.com.pl



USED SYMBOLS / ИСПОЛЬЗУЕМЫЕ СИМВОЛЫ

1 STAGES OF ASSEMBLY
ЭТАПЫ СБОРКИ

1 NUMBER PARTS
НОМЕР ДЕТАЛИ

1 APPLY DECALS
НАНЕСТИ ДЕКАЛЬ

A TO PAINT
ОКРАСИТЬ

GLUE
КЛЕИТЬ

DONT GLUE
НЕ КЛЕИТЬ

? OPTIONAL
НА ВЫБОР

MAKE A HOLE
ВЫПОЛНИТЬ ОТВЕРСТИЕ

DETACH WITH KNIFE
ОТДЕЛИТЬ НОЖОМ

2x QUANTITY OF OPERATIONS(PARTS)
КОЛИЧЕСТВО ОПЕРАЦИЙ(ДЕТАЛЕЙ)



USED PAINTS / ИСПОЛЬЗУЕМЫЕ КРАСКИ

A HUMBROL 22 WHITE БЕЛЫЙ	B HUMBROL 14 BLUE СИНИЙ	C HUMBROL 19 RED КРАСНЫЙ	D HUMBROL 33 BLACK ЧЕРНЫЙ	E HUMBROL 53 GUNMETAL СТАЛЬНОЙ СЕРЫЙ	F HUMBROL 145 MEDIUM GREY СРЕДНЕ-СЕРЫЙ	G HUMBROL 63 SAND ПЕСОЧНЫЙ	H HUMBROL 102 ARMY GREEN ТЕМ. ЗЕЛЕНЫЙ
K HUMBROL 56 ALUMINIUM АЛЮМИНИЙ	L HUMBROL 27 SEA GREY СЕРО-ГОЛУБОЙ	M HUMBROL 11 SILVER СЕРЕБРИСТЫЙ	N HUMBROL 208 SIGNAL GREEN СИГН. ЗЕЛЕНЫЙ	O HUMBROL 174 SIGNAL RED СИГН. КРАСНЫЙ	P HUMBROL 64 LIGHT GREY СВЕТЛО СЕРЫЙ	R HUMBROL 67 BLACK GREY ЧЕРНО-СЕРЫЙ	S HUMBROL 87 STEEL GREY СТАЛЬН. СЕРЫЙ

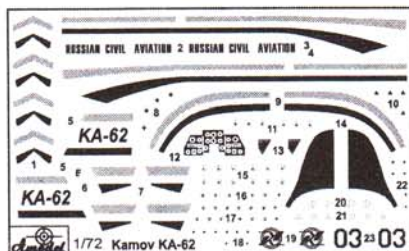
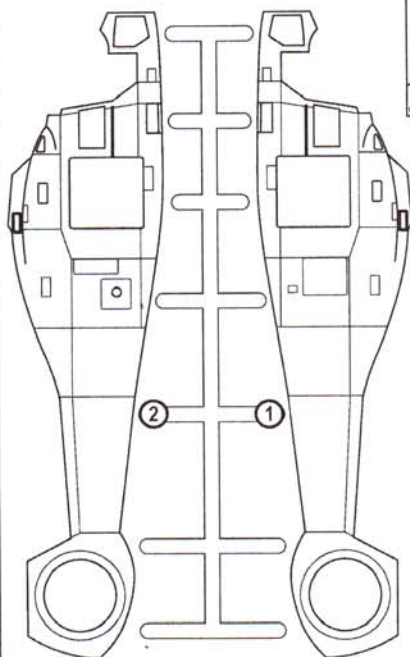

DECALS FOR THREE VERSIONS OF COLOURING
ДЕКАЛЬ ДЛЯ ТРЕХ ВАРИАНТОВ ОКРАСКИ

93 DETAILS FOR ASSEMBLY OF ONE MODEL
93 ДЕТАЛИ ДЛЯ СБОРКИ ОДНОЙ МОДЕЛИ

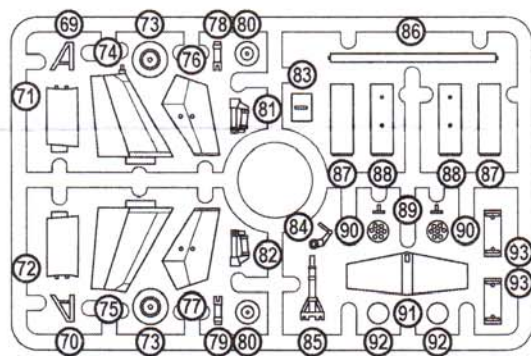
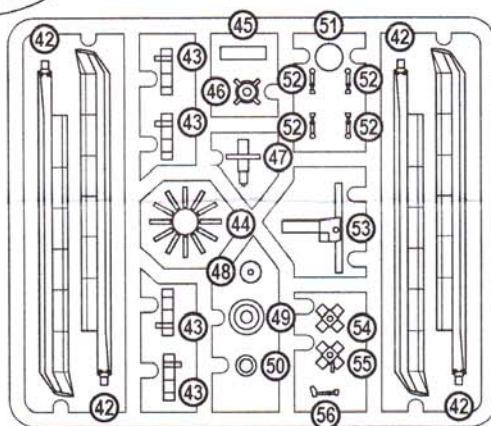
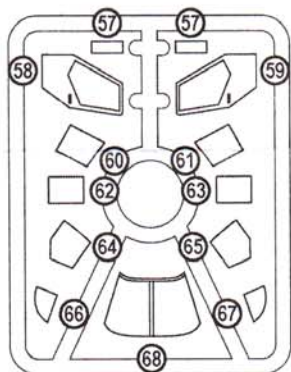
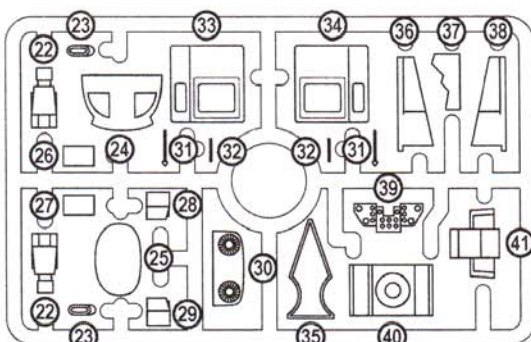
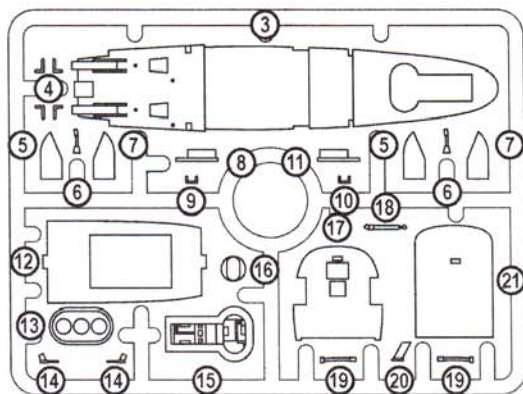

1 (28) (29) (37) (39) (41)

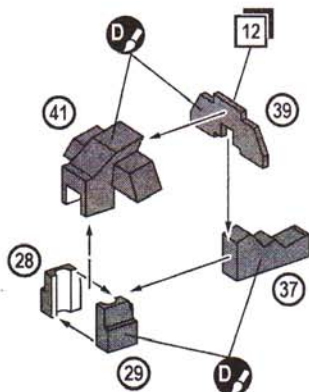

2 (3) 4x (4) 2x (6)
(12) (15) (17) 2x (19)
(21) 2x (22) (36) (38)
(40)

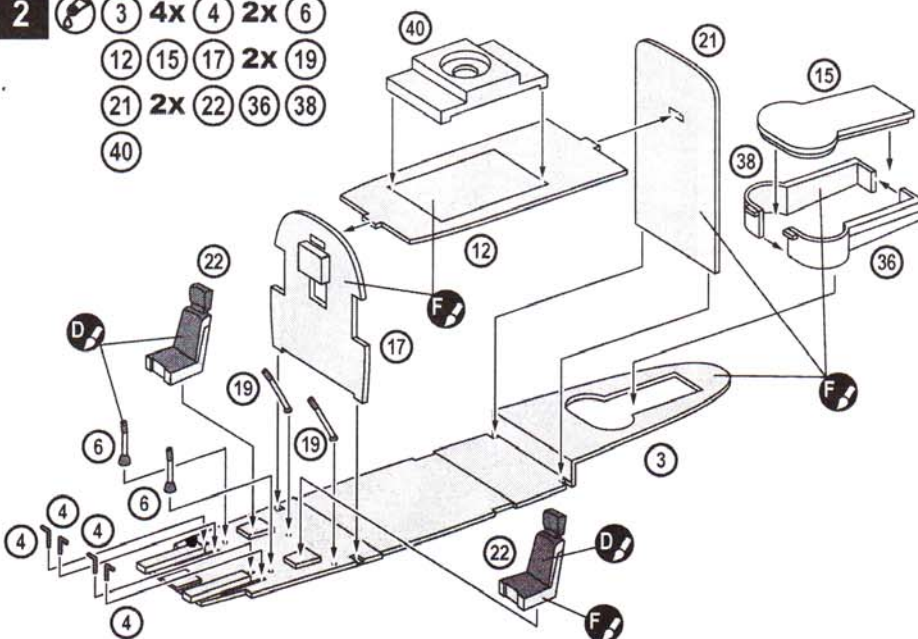

- 3**  1 2 2x 5 2x 7
 30 35 44 45 48 53
 2

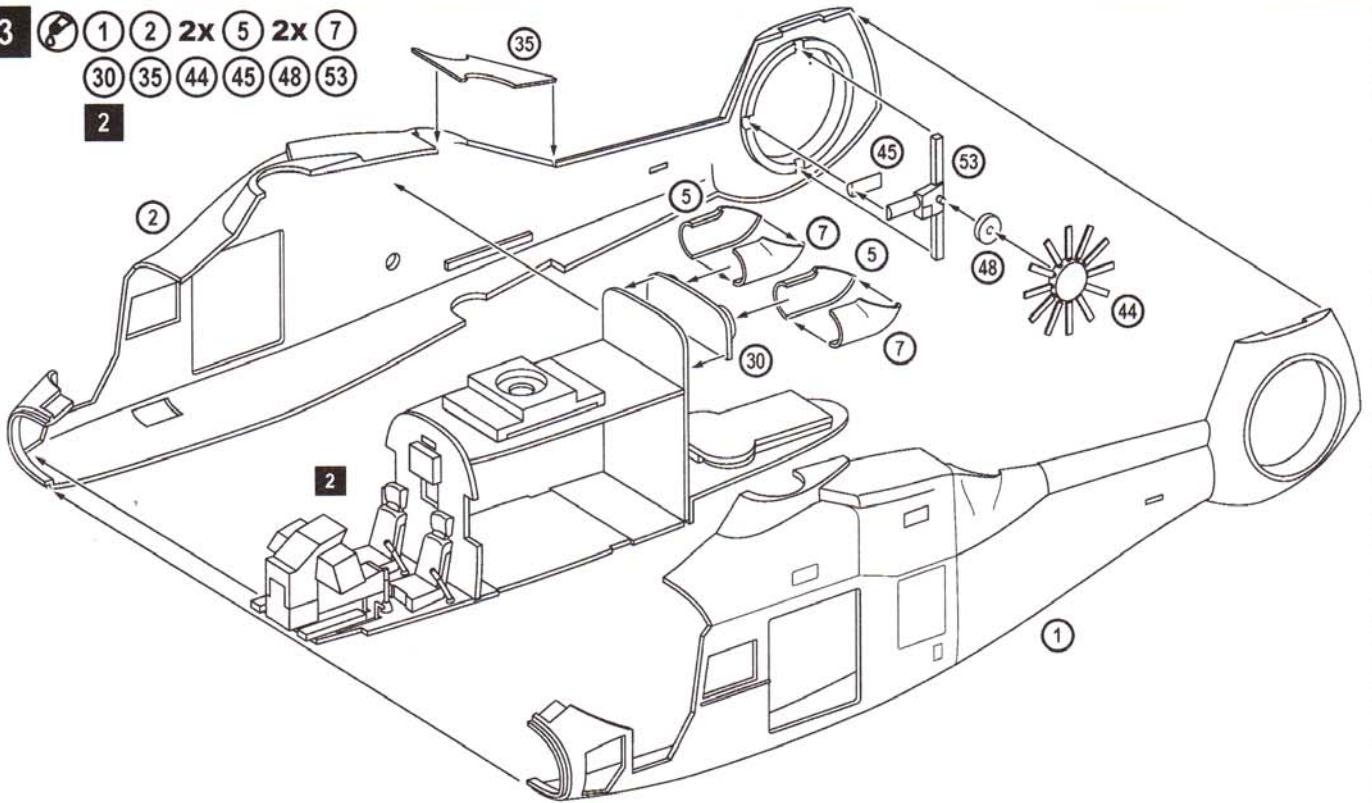

- 4**  9 10 13 16 2x 23 24 25 33 34 2x 57 58 59 60 61 62 63 64 65 66 67 68 71 72 74 75
 76 77 83 3

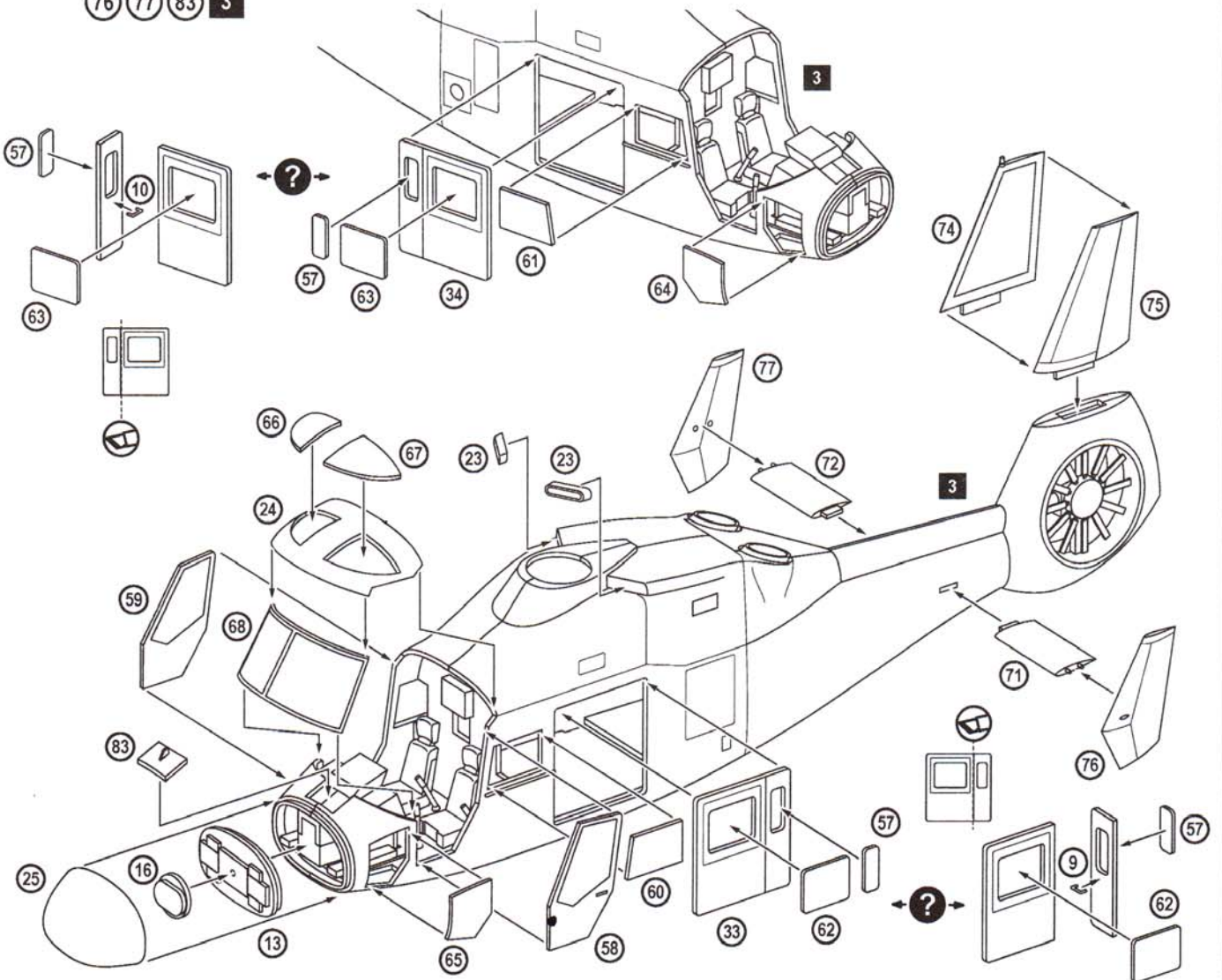

5B  2x 14 18 20 26 27 2x 31 2x 32 4x 42 4x 43 46 47 49 50 51 4x 52 54 55 56 69 70
 Ka-60 2x 73 78 79 2x 80 81 82 84 85 86 2x 87 2x 88 2x 89 2x 90 91 2x 92 2x 93 **4**

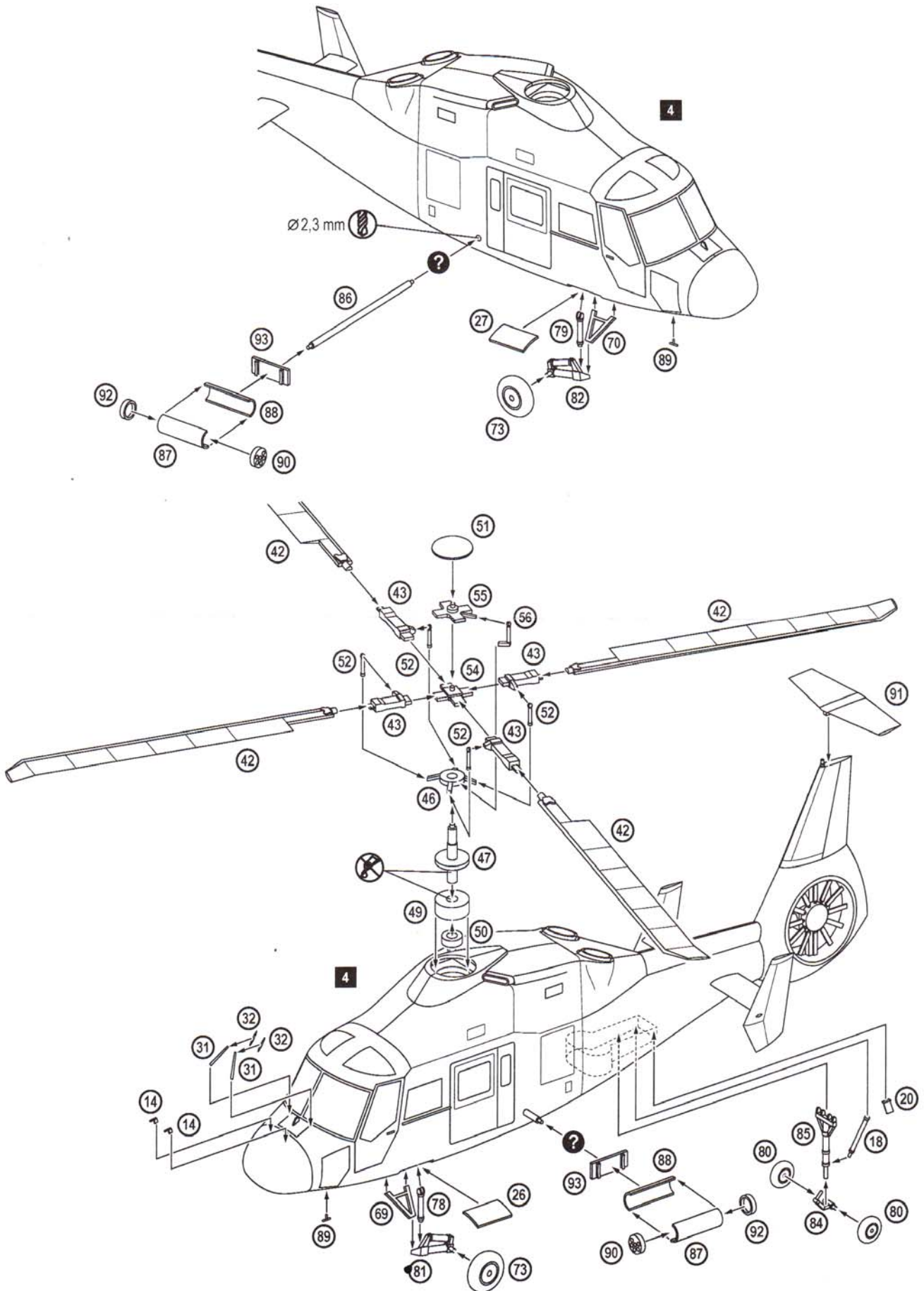

- 5A** 18 20 26 27 2x 31 2x 32
 Ka-62 4x 42 4x 43 46 47 49 50
 51 4x 52 54 55 56 69 70
 2x 73 78 79 2x 80 81 82
 84 85 2x 89 4

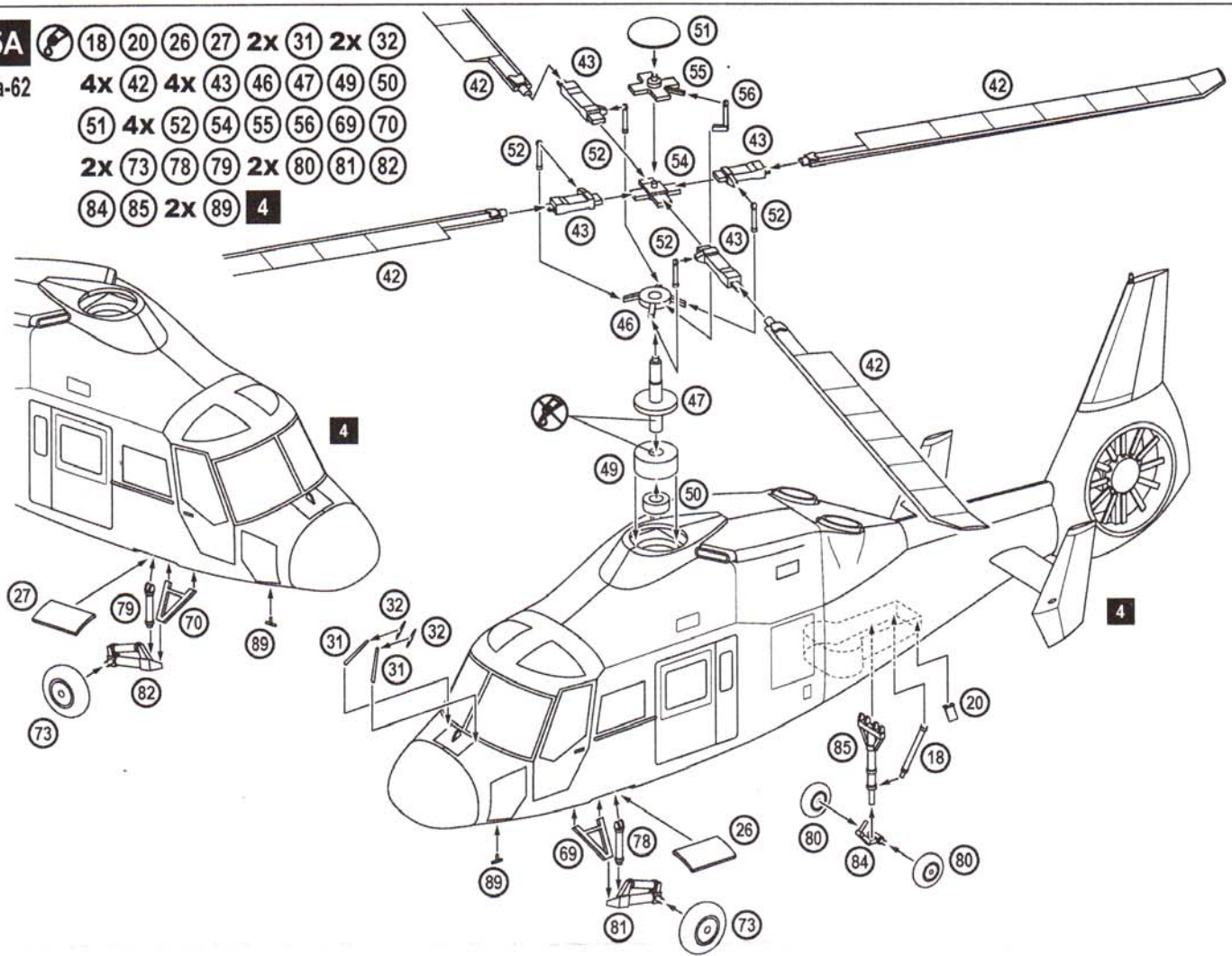

THE SCHEME OF COLOURING / СХЕМА ОКРАСКИ

Ka-62, Russian civil aviation / Ka-62, гражданская авиация России

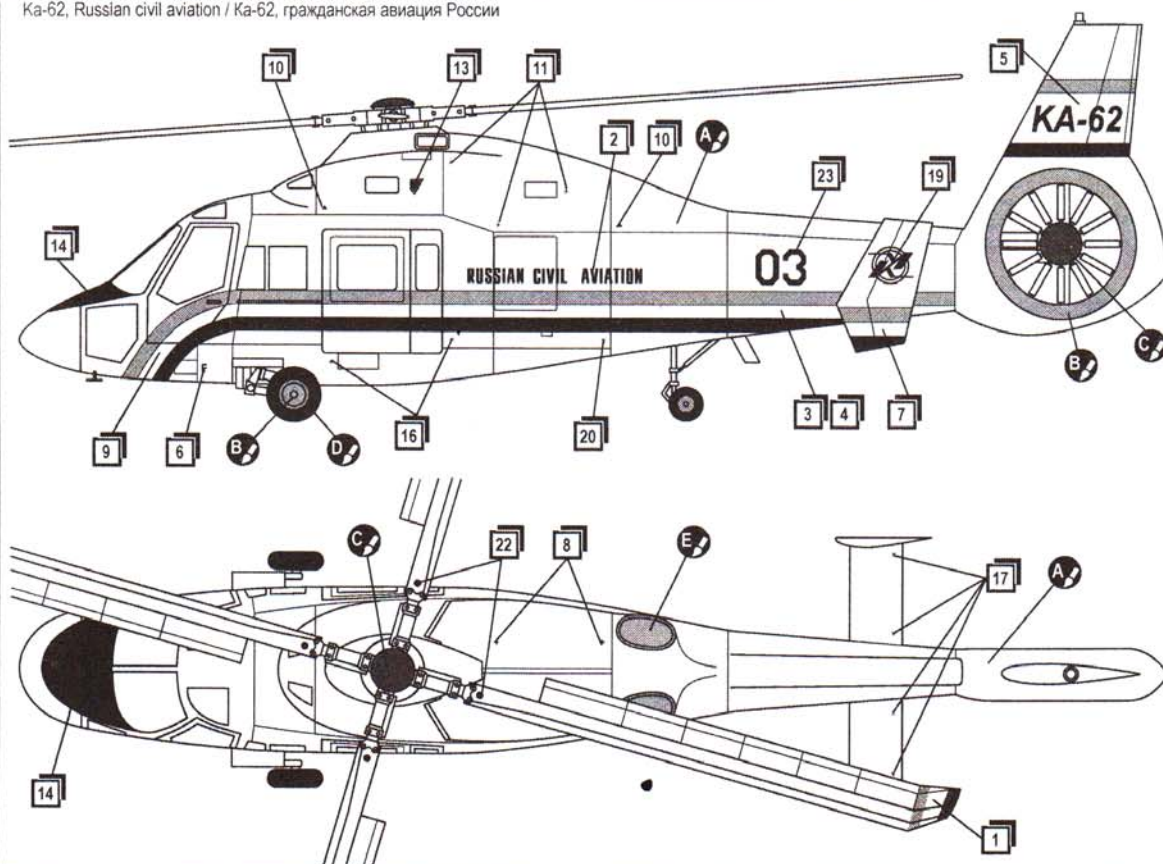

- A** HUMBROL 22
WHITE
БЕЛЫЙ
- B** HUMBROL 14
BLUE
СИНИЙ
- C** HUMBROL 19
RED
КРАСНЫЙ
- D** HUMBROL 33
BLACK
ЧЕРНЫЙ
- E** HUMBROL 53
GUNMETAL
СТАЛ. СЕРЫЙ

Ka-60, project / Ka-60, проект

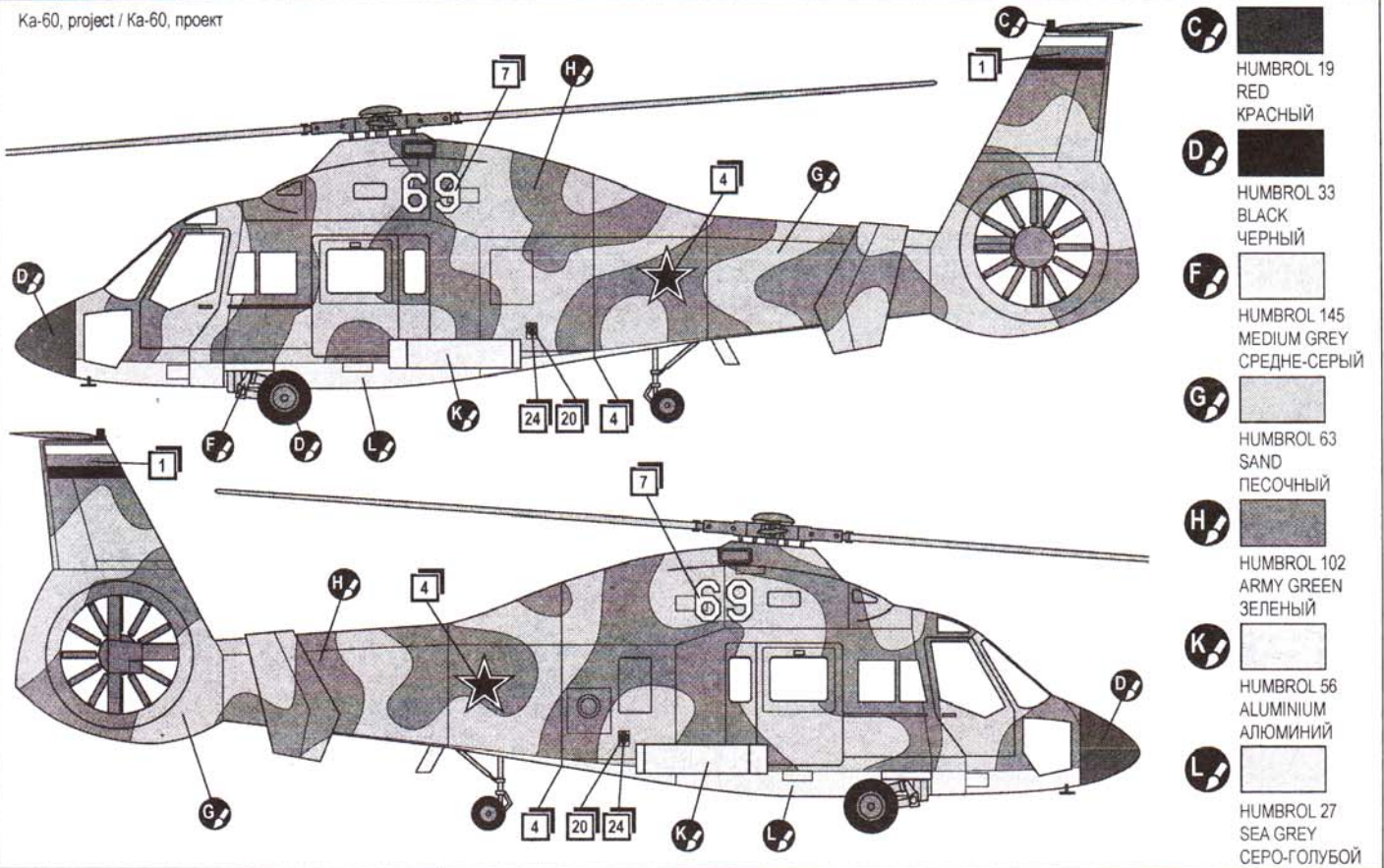

Ka-60, first prototype, 1998 / Ka-60, первый опытный образец, 1998

