

Sikorsky H-5G, First visit of a helicopter in Vienna, s/n 49-2007, 1950.

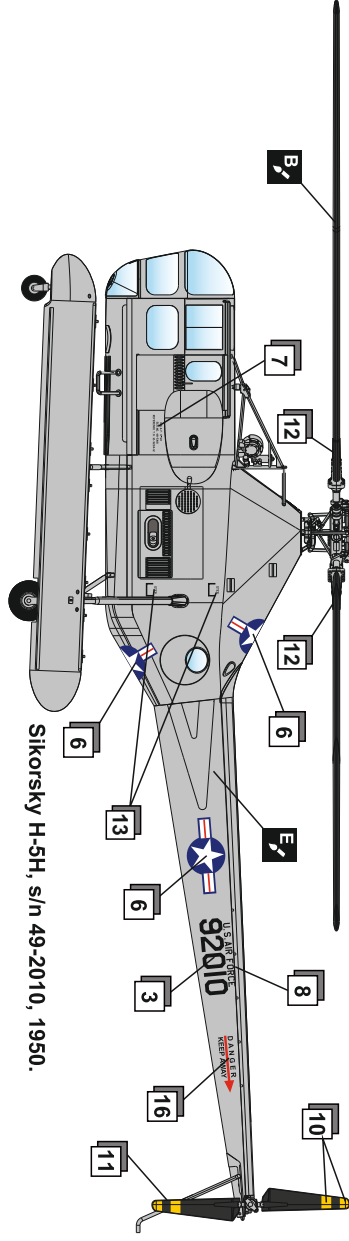

Sikorsky H-5H, s/n 49-2010, 1950.

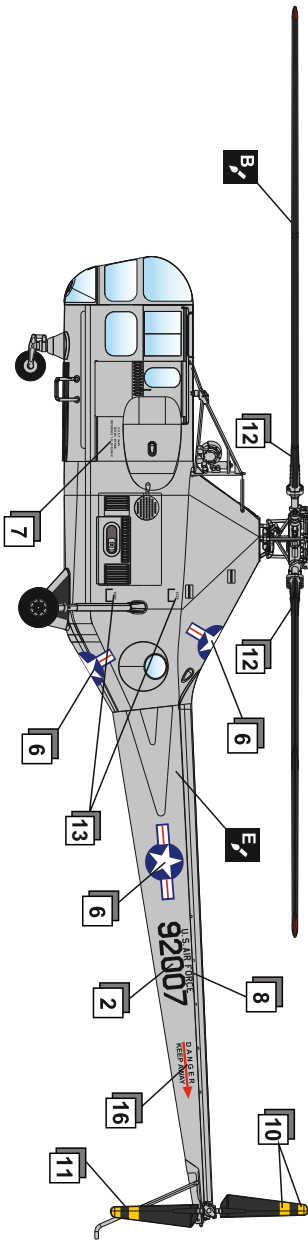

1/72 SCALE MODEL CONSTRUCTION KIT

Sikorsky H-5H/H-5G

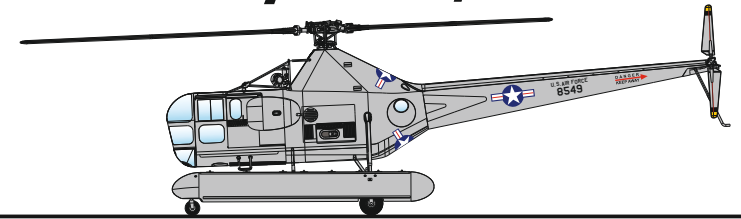

72008

Перший серійний вертоліт Сікорського -R-5 спочатку був двомісним тандемом. Перший із п'яти прототипів, оснащений 450-сильним радіальним двигуном Wasp Junior, злетів 18 серпня 1943 року. Далі було побудовано 25 передсерійних гелікоптерів YR-5A, два з яких були отримані військово-морським флотом під позначенням HO2S-1. Серія R-5A становила 34 одиниці. П'ять з них торимали спарене керування і звались R-5E. Принаймні 20 R-5A були оснащені новим двигуном Wasp Junior (600 л.с.), стали зватись R-5D.

Саме ця модифікація і стала новим S-51, що мав збільшену чотиримісну кабіну. Перший комерційний вертоліт, розроблений Сікорським, вперше злетів 16 лютого 1946 року і був сертифікований місяцем пізніше Агенцією цивільної авіації. В Серпні цього ж року перші експлуатанти отримали нові машини. Ними стали United Air Lines та Los Angeles Airways.

Всього було побудовано 300 S-51, деякі з 450-сильними двигунами, інші з 600-сильними та роторами більшого діаметру. Військові версії були позначені як R-5F (11 отримали USAF), H-5G (38 рятувальних, оснащених підйомником), H-5H (17 одиниць для експлуатації з водних поверхонь), HO3S-1 та S-2 (90 одиниць загалом, це морська рятувальна версія). У S-51 був трилопасний несучий ротор, лопати якого можна було скласти назад, для зменшення габариту. Перший літак мав ручне управління, яке пізніше було замінено гідравлічним. Розмір кабіни також збільшився.

У 1947 році британська Westland придбала ліцензію на будівництво S-51 і випустила 139 вертольотів до 1953 року. Британська версія мала назву Dragonfly.

Технічні характеристики / Technical specifications:

Довжина/Length - 17,39 м; Діаметр ротора/Rotor diameter - 19,61 м; Висота/Height - 3,86 м; Злітна вага (макс.)/ Loaded weight - 2261 kg; Дальність польоту/Range - 441 км; Крейсерська швидкість/Cruising speed - 130 км/ч; Макс. висота польоту/Ceiling - 4511 м; Кількість пасажирів/Number of passengers - 3.

The first helicopter to be built in large numbers was a derivative of the Sikorsky R-5, which started out as a tandem two-seater. The first of five prototypes flew on 18 August 1943 powered by a 450hp Wasp Junior radial. This was followed by 25 YR-5A pre-production models, two of which were assigned to the Navy under the designation HO2S-1. While production of the R-5A was getting under way (34 built), five pre-series aircraft were converted into the R-5E, which had dual control, while at least 20 modified R-5As were later given new, 600hp Wasp Junior engines and redesignated R-5D.

From the latter, the S-51 was developed, with a slightly enlarged four-seat cabin and a tricycle landing gear. The first commercial helicopter designed by Sikorsky, it first flew on 16 February 1946 and was certified a month later by the Civil Aviation Agency and delivered to the first customer in August. It was sold to United Air Lines and Los Angeles Airways.

A total of 300 S-51s were built, some with 450hp engines, others with 600hp engines and larger diameter three-blade rotors. The military versions were designated R-5F (11 to the USAF), H-5G (38 fitted with a rescue hoist), H-5H (17 with amphibious wheel/pontoon landing gear), HO3S-1 and S2 (90 in all, naval rescue version).

The S-51 had a three-blade articulated rotor, the blades of which could be folded back to facilitate stowage. The first aircraft had manual pitch control; this was later replaced by a hydraulic system. The cabin diameter was also increased.

In 1947, Westland acquired the license to build the S-51 in Britain and produced 139 up to 1953. The British version, named the Dragonfly, had a 550hp Alvis Leonides engine.

СПЕЦІАЛЬНІ СИМВОЛИ/USED SYMBOLS



КОЛЬОРИ ФАРБ/USED PAINTS

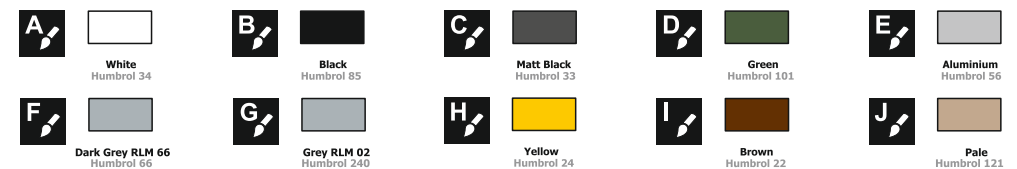

PARTS OF THE MODEL

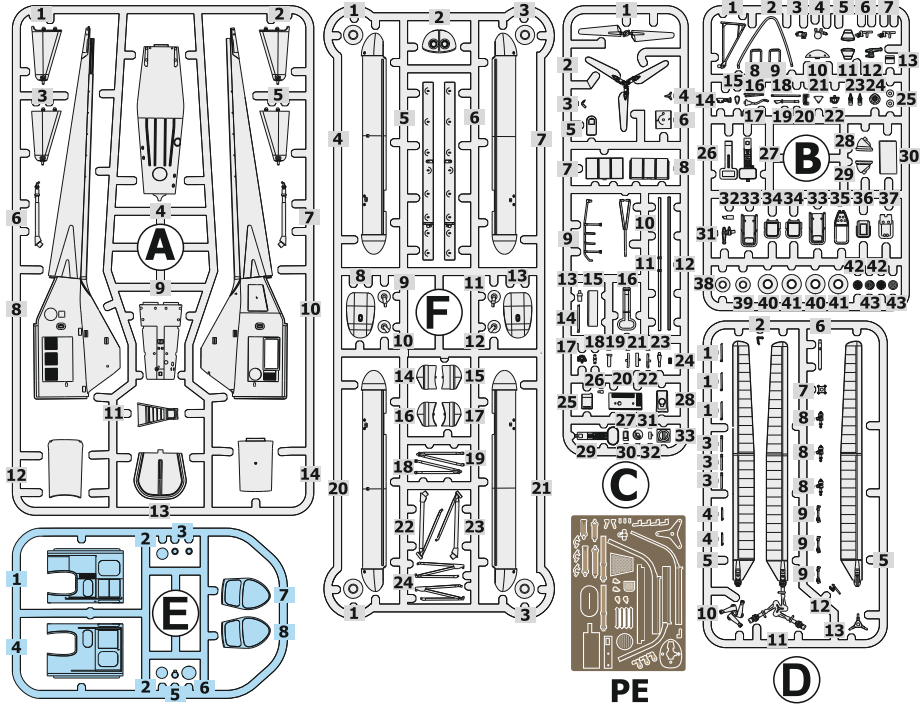

ASSEMBLY INSTRUCTION

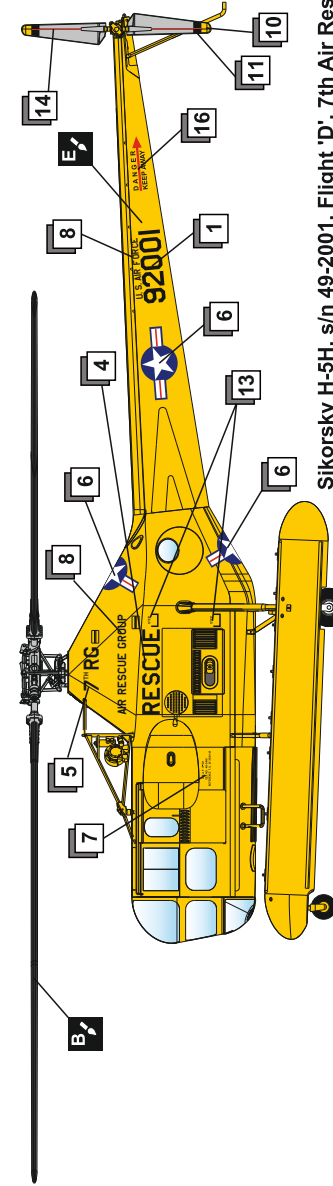
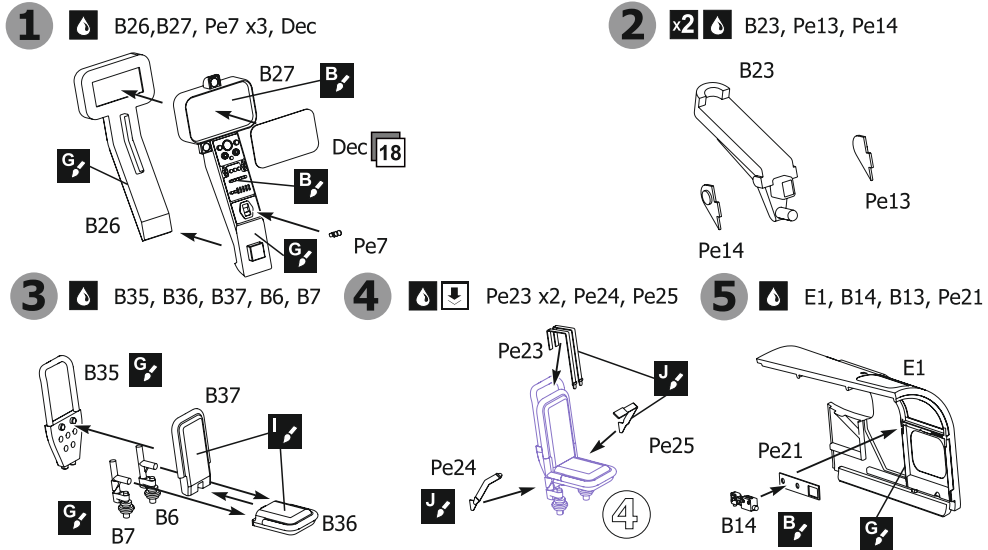

Sikorsky H-5H, s/n 49-2001, Flight 'D', 7th Air Rescue Squadron, Capt. Mosier and SSGT Davis, Dhahran air field, Saudi Arabia, 1950

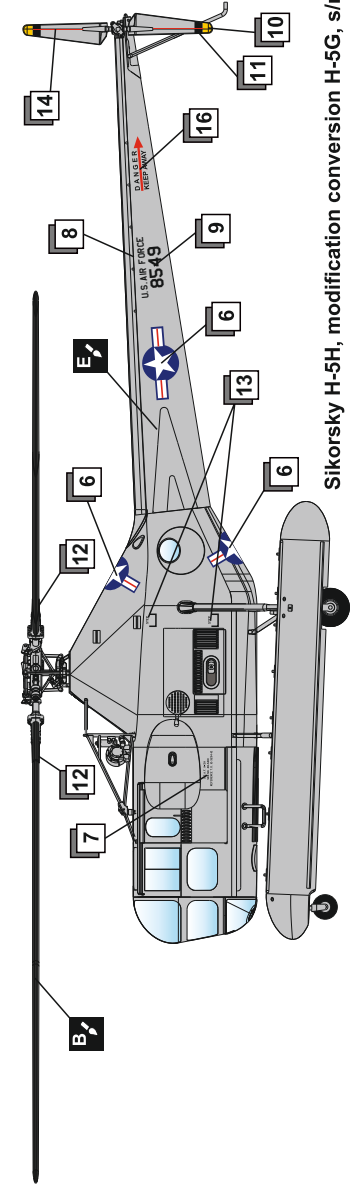

Sikorsky H-5H, modification conversion H-5G, s/n 48-549, 1949.



30 🔧 D8, D9, D10, D11

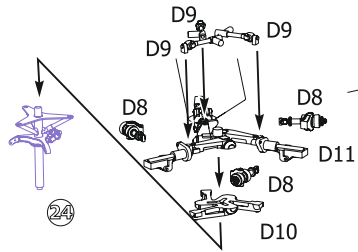

31 🔧 D1, D5 x2, Pe19 x3

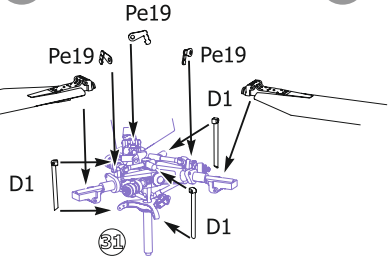

33 🔧 C1, C18, Pe6 x2

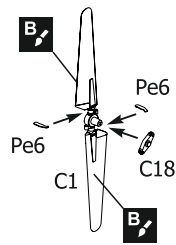

32 🔧 A1, A2, A6, A7, B8, B9

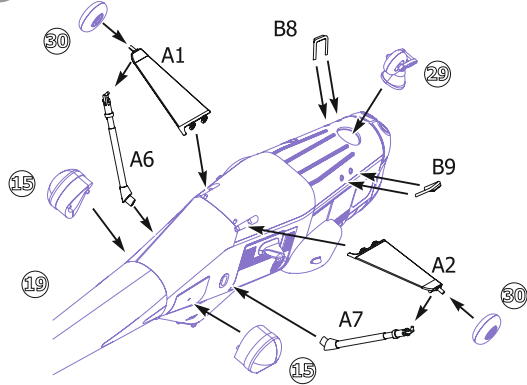

34 🔧 C10, C14, C17, C23

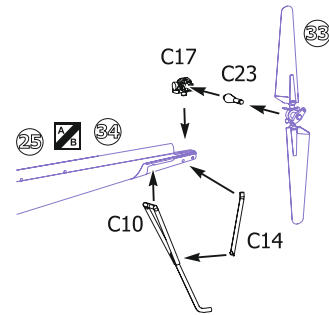

35 🔧

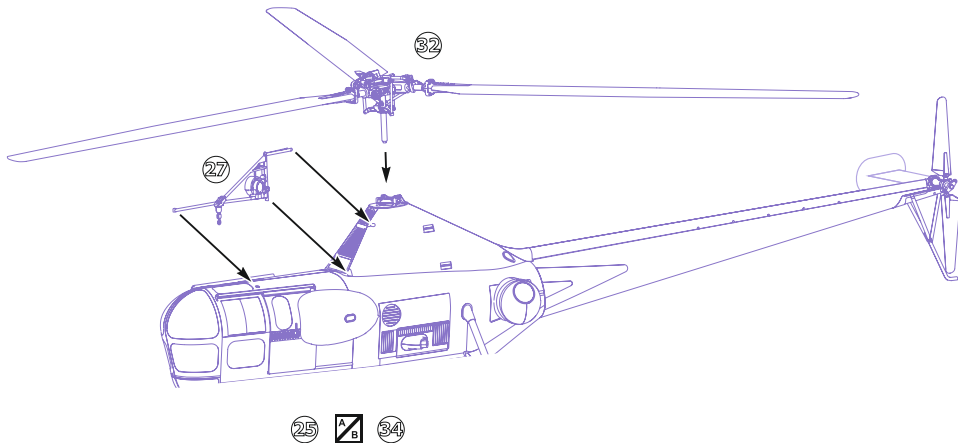

6 🔧 E4, B13, B20

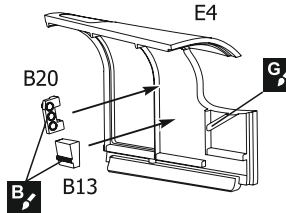

7 🔧 C6, C31, D2

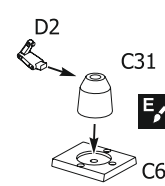

8 🔧 B19, Pe8, Pe9

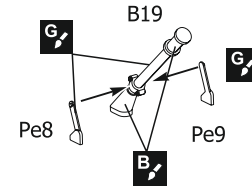

9 🔧 B28, B29

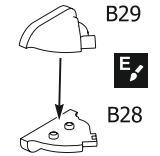

10 🔧 A4, A8, A10, A11, A12, A13

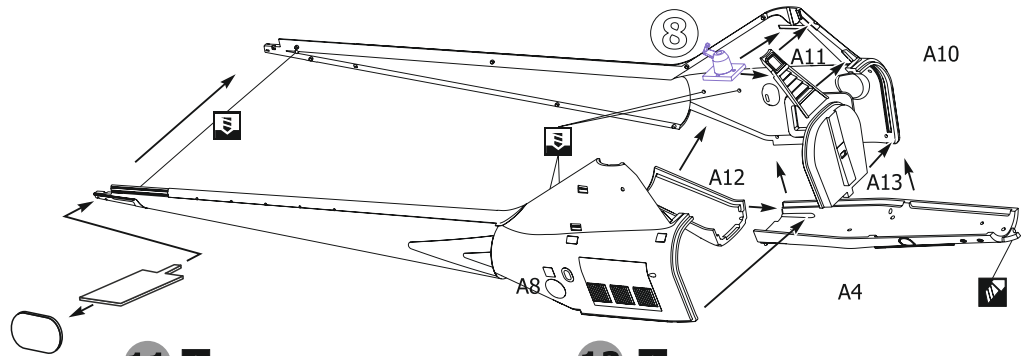

11 🔧 A9, B10

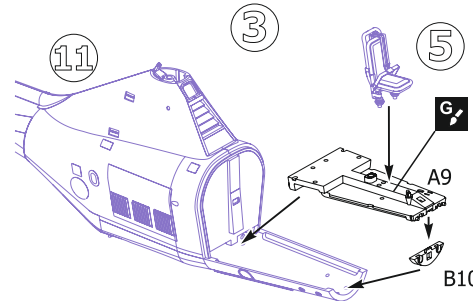

12 🔧 B17, F8, F13

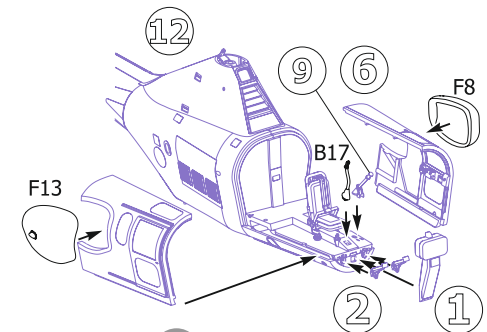

13 🔧 F14, F15, F16, F17, E2 x2

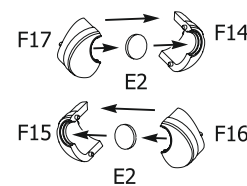

15 🔧 D3 x3, D7

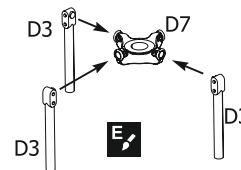

16 x2 🔧 F1, F3, B42, B43

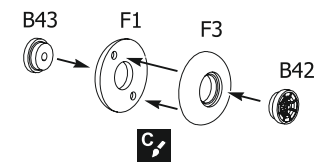

17 B32, C3, E3, E7, E8, F2, Pe5

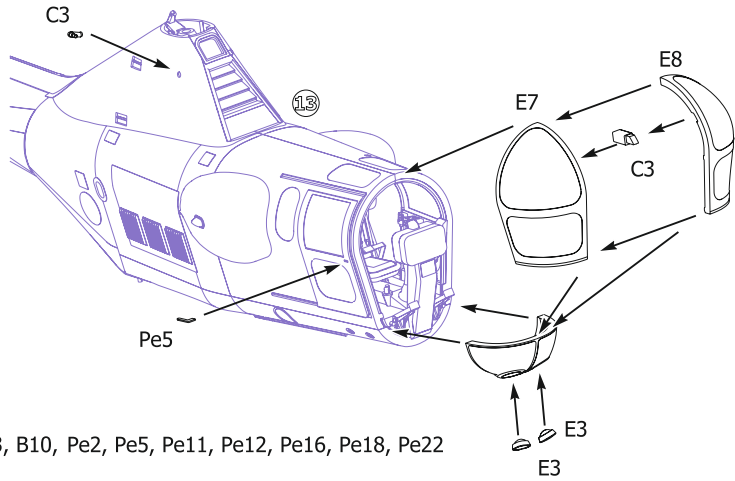

18 A3, B10, Pe2, Pe5, Pe11, Pe12, Pe16, Pe18, Pe22

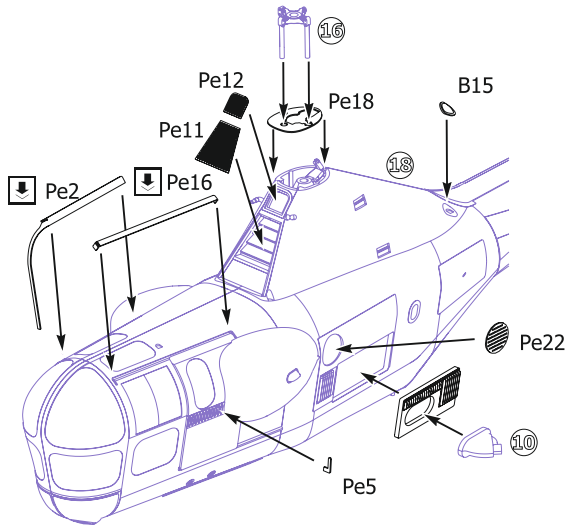

20 F6, F20, F21

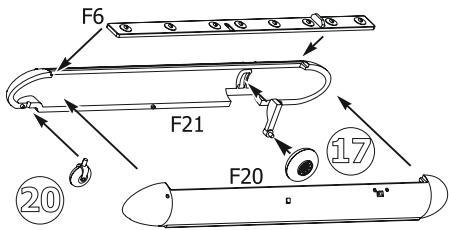

21 F4, F5, F7

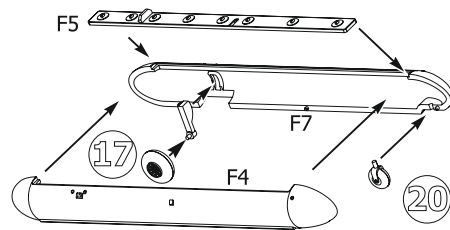

19 F9, F10, F11, F12

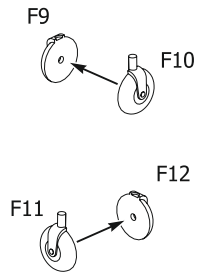

22 B8, B9, E6, F18, F19, F22, F23, F24

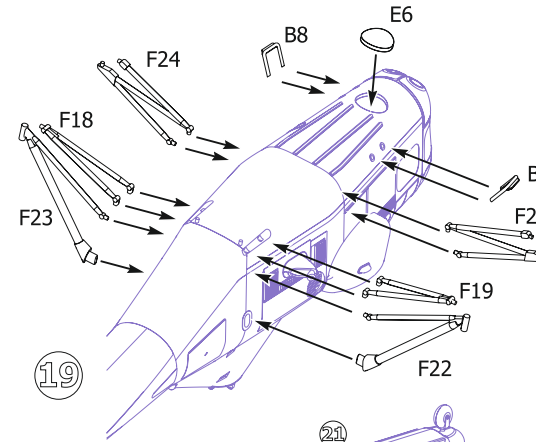

23 D4 x2, D6, D12, D13, Pe1

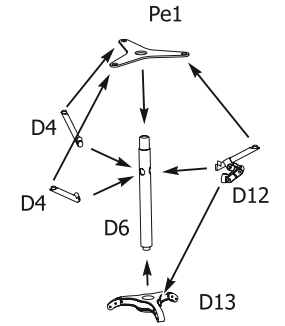

24

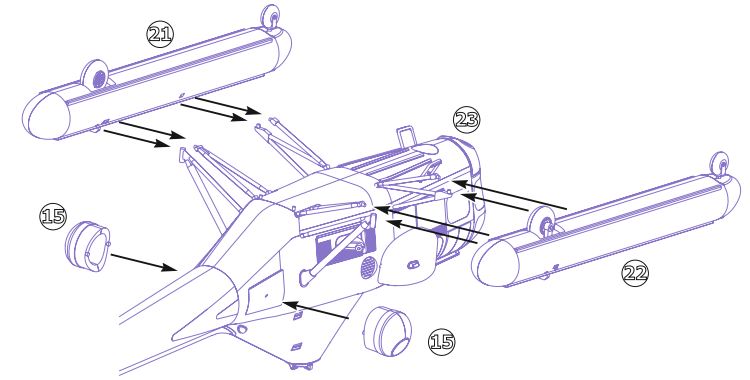

25 B25 x2, B38, B39

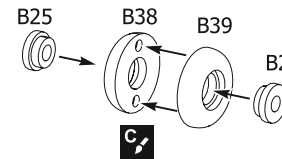

26 B1, B3, B4, B16, B18, B24, Pe20

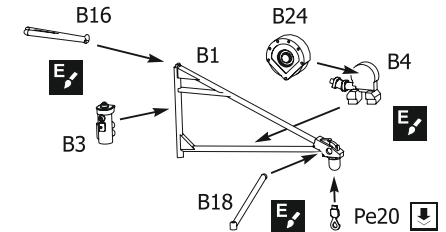

27 B5, B11

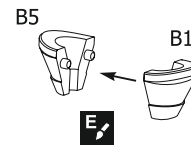

28 B12, B21, B31

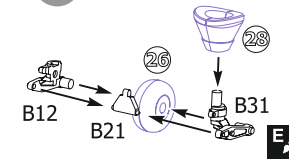

29 B40, B41, B42, B43

