

Mercedes-Benz CLK DTM 2000 TEAM D2

1/24スポーツカーシリーズNO.234
メルセデス ベンツ CLK
DTM 2000 チーム D2

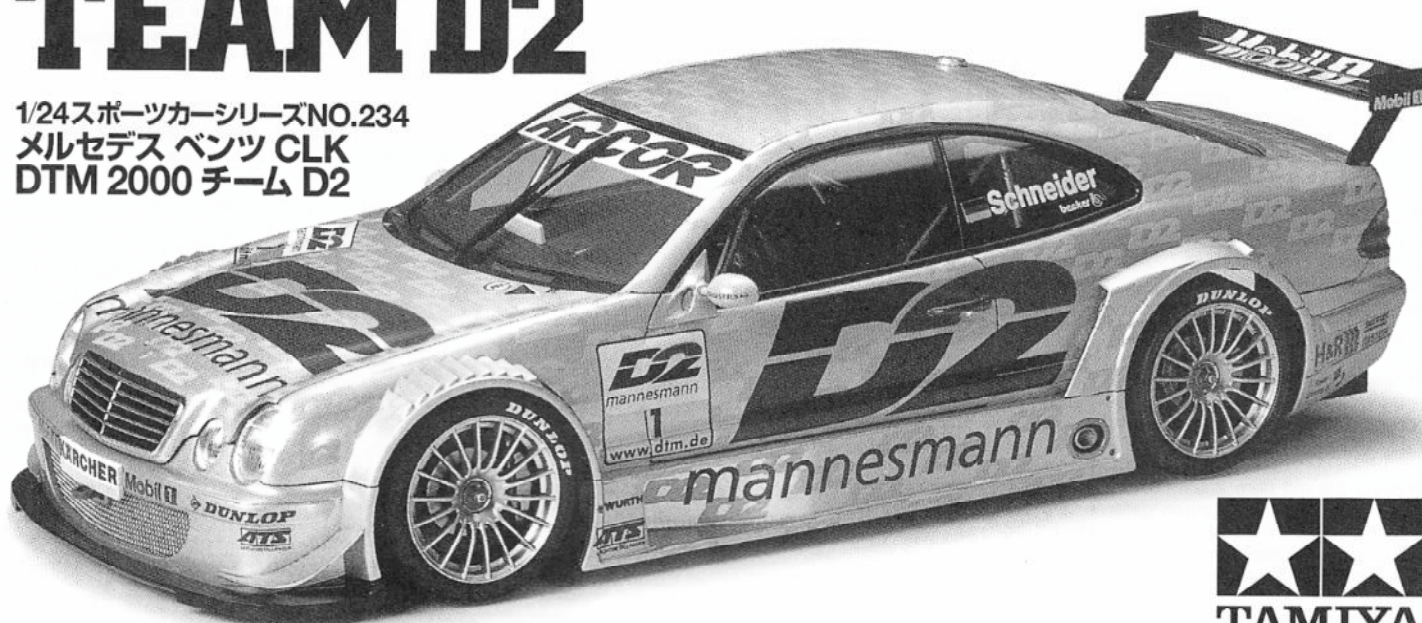

With the restart of the German Touring Car Masters (DTM) in 2000, the eyes of the world's motorsports fans turned on Germany. To cut the high costs of the original DTM, strict standardization of tires, transmission, differential gearing, brakes, rear wing and diffuser was conducted. This also effectively served to narrow the performance gap between cars, paving the way for truly exciting racing. In the first year of the new DTM, a total of nineteen machines were entered: eight cars from four Mercedes-Benz teams, eight cars from four Opel Astra teams, and three Audi TT-R's. Among those cars, the odds-on favorite was the Mercedes-Benz CLK, which underwent extensive testing prior to the start of the series. Although the image of the two-door coupe production CLK was carried over on the race version, the understructure and

Mit der Neuaufnahme des Deutschen Tourenwagen Masters (DTM) im Jahr 2000, richteten sich die Augen der Motorsportfans auf der ganzen Welt auf Deutschland. Um die hohen Kosten der ursprünglichen DTM zu beschneiden, wurde eine strenge Vereinheitlichung bei Reifen, Kraftübertragung, Differentialgetrieben, Bremsen, Heckflügel und Diffusor eingeführt. Diese Maßnahme diente sehr wirkungsvoll auch dazu, die Leistungsdifferenz zwischen den Autos zu verringern und damit den Weg für echt aufregenden Motorsport zu ebnen. Im ersten Jahr der neuen DTM ging eine Gesamtzahl von neunzehn Boliden an den Start: acht Autos von vier Mercedes-Benz Teams, acht Autos von vier Opel Astra Teams und drei Audi TT-Rs. Unter diesen Autos war der Mercedes-Benz CLK der chancenreichste Favorit, der sich bereits vor dem Start der Serie ausführlichen Tests unterzogen hatte. Zwar wurde das Aussehen des zweitürigen Seriencoupés auf die Rennversion übertragen, der

Avec la relance du Championnat de Supertourisme Allemand DTM en 2000, les yeux des fans de sport automobile du monde entier se sont à nouveau tournés vers l'Allemagne. Pour en finir avec les budgets très élevés du DTM original, des limitations strictes ont été imposées aux pneus, transmissions, pignonniers de différentiels, ailerons et diffuseurs. Cela a permis également de niveler les performances entre les voitures et de rendre les courses encore plus captivantes. La première saison du DTM nouvelle formule a vu dix-neuf voitures engagées : huit de quatre teams Mercedes-Benz, huit de quatre teams Opel Astra et trois Audi TT-R. De ces voitures, la Mercedes Benz CLK, qui avait subi des tests en soufflerie intensifs, était la favorite. Bien que la version course conserve l'apparence du coupé deux portes de série, le châssis et les éléments mécaniques avaient été complètement

F1マシンをものごと電子制御装置を搭載したマシンによる世界一過激なツーリングカーレースと呼ばれたドイツ・ツーリングカー選手権 (DTM)。ドイツはもちろんヨーロッパ全域で大きな人気を集めつつも、1995年にITC (国際ツーリングカー選手権) に吸収され、翌年ITCも幕を下ろすことになってしまいました。その大きな原因の一つがマシンの開発コストの高騰でした。その反省をもとに、2000年から新たにスタートを切ったDTMの各マシンは、タイヤをはじめ6速シーケンシャルミッション、デフ、ブレーキ、そしてリヤウイングやディフューザーといった空力パーツまで共通部品とされ、コストを抑えると共に性能差を少なくして白熱したレース展開を生み出す工夫がなされました。初年度から19台のマシンが揃った新生DTM。その内訳はメルセデス・ベンツCLKが4チーム8台、オペル・アストラV8クーペが4チーム8台、そしてアウディTT-Rが3台となりました。中でもメルセデス・ベンツ

mechanics were completely revamped. A tubular chassis frame supporting a carbon fiber body ensured both high rigidity and weight savings. Housed in that frame was the powerplant of the CLK, a front mounted, 4000cc, V8, 90 degree engine, which output 450hp. Push-rod double wishbone suspension was used on both the front and rear of the chassis. The race format of the DTM 2000 consisted of two heats of 100km (or 40min) in a single day. German driver Bernd Schneider driving the D2 AMG Mercedes CLK won both heats of the first round of the DTM at Hockenheim. Out of the sixteen races that year, he won six of them, earning the drivers' championship for himself and the manufacturers' championship for Mercedes-Benz.

Unterbau, die Karbonfaser-Karosserie und alle mechanischen Teile waren jedoch vollständig erneuert. Ein Rohrrahmen-Fahrgestell mit einer aufgesetzten Karbonfaser-Karosserie sorgten sowohl für Steifigkeit als auch Gewichtsreduzierung. Das Triebwerk des CLK wurde in diesen Rahmen eingebettet, ein vorne eingebauter 4000 cm³, 90°-V8 Motor, der 450 PS leistet. Sowohl vorne als auch im Heck des Chassis wurde eine Doppelquerlenker-Aufhängung mit Schubstreben verwendet. Der Rennablauf des DTM 2000 bestand aus zwei Rennen von 100km (oder 40 Min.) am selben Tag. Der Deutsche Fahrer Bernd Schneider, welcher den D2 AMG Mercedes CLK pilotierte, gewann beide Rennen der ersten Runde des DTM in Hockenheim. Von den sechzehn Rennen dieses Jahres gewann er sechs, womit er für sich die Fahrer-Meisterschaft und für Mercedes-Benz den Konstrukteurs-Titel holte.

modifiés. Un châssis tubulaire supportait la carrosserie en fibres de carbone pour une extrême robustesse et des gains de poids conséquents. Logé à l'avant de cette structure, le moteur de la CLK, un V8 à 90° de 4.000 cm³ développait 450 chevaux. Les suspensions avant et arrière à double triangulations étaient dotées de barres de renvoi. Le schéma de chaque épreuve du DTM 2000 était de deux manches de 100 km (ou 40 minutes) courues dans la même journée. Le pilote allemand Bernd Schneider aux commandes de la Mercedes CLK D2 AMG remporta les deux manches de la première épreuve sur le circuit de Hockenheim. Sur les seize épreuves de l'année, il en remporta six et empocha le titre des conducteurs et celui des constructeurs pour Mercedes-Benz.

CLKはチャンピオンの有力候補といわれるほどの仕上がりを見せ、多くのテスト走行をもこなしてきたのです。マシンは市販タイプの2ドアクーペ、CLKをイメージさせるものの中身は全くの別物。骨格は薄肉鋼管を複雑に組み合わせたスペースフレームとなっていて、これにカーボンファイバー製のボディを接合。フロントに搭載されるエンジンは総排気量4000ccの90度V型8気筒で450馬力を発揮し後輪を駆動。サスペンションは前後ともプッシュロッドタイプのダブルウィッシュボーンとなっています。100kmまたは40分間を1ヒートとして1日2ヒート制で行われた2000年のDTM。メルセデス・ベンツのエースドライバーといえるベルント・シュナイダーの駆るD2カラーのマシンはホッケンハイムでの開幕戦で2連勝を遂げ、その後も安定した速さを発揮。全16戦中6勝をマークしてB.シュナイダーはチャンピオンを獲得すると共に、メルセデス・ベンツに初年度のメーカータイトルをもたらしたのです。



作る前にかならず
お読みください。
READ BEFORE ASSEMBLY.
ERST LESEN - DANN BAUEN.
A LIRE AVANT ASSEMBLAGE.

●このキットは組み立てモデルです。作る前に必ず説明書を最後までお読みください。また小学生などの低年齢の方が組み立てる時は、保護者の方もお読みください。
●接着剤や塗料は、必ずプラスチック用をお使いください。(別売)

●Read carefully and fully understand the instructions before commencing assembly. A supervising adult should also read the instructions if a child assembles the model.

●Bevor Sie mit dem Zusammenbau beginnen, sollten Sie alle Anweisungen gelesen und verstanden haben. Fall sein Kind das Modell zusammenbaut, sollte ein beaufsichtigender Erwachsener die Bauanleitung ebenfalls gelesen haben.

●Bien lire et assimiler les instructions avant de commencer l'assemblage. La construction du modèle par un enfant doit s'effectuer sous la surveillance d'un adulte.

- 用意する工具
- Tools recommended
- Benötigtes Werkzeug
- Outilsil nécessaire

接着剤(プラスチック用)
Cement
Kleber
Colle



ニッパー
Side cutters
Seitenschneider
Pince coupante

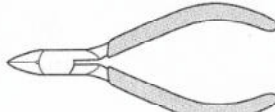

ナイフ
Modeling knife
Modelliermesser
Couteau de modéliste



ピンセット
Tweezers
Pinzette
Précettes



はさみ
Scissors
Schere
Ciseaux



●塗装指示のマークです。タミヤカラーのカラーナンバーで指示しました。

- This mark denotes numbers for Tamiya Paint colors.
- TS-17 ●アルミシルバー / Gloss aluminum / Alu-Silber / Aluminium brillant
 - TS-42 ●ライトガンメタル / Light gun metal / Helles Gun Metall / Gris acier clair
 - TS-29 ●セミアツブラック / Semi gloss black / Seidenglanz Schwarz / Noir satiné
 - X-1 ●ブラック / Black / Schwarz / Noir
 - X-2 ●ホワイト / White / Weiß / Blanc
 - X-3 ●ロイヤルブルー / Royal blue / Königsblau / Bleu royal
 - X-7 ●レッド / Red / Rot / Rouge
 - X-8 ●レモンイエロー / Lemon yellow / Zitronengelb / Jaune citron
 - X-10 ●ガンメタル / Gun metal / Metall-Grau / Gris acier
 - X-11 ●クロームシルバー / Chrome silver / Chrom-Silber / Aluminium chromé
 - X-13 ●メタリックブルー / Metallic blue / Blau-Metallic / Bleu métallisé
 - X-18 ●セミグロスブラック / Semi gloss black / Seidenglanz Schwarz / Noir satiné
 - X-26 ●クリアーオレンジ / Clear orange / Klar-Orange / Orange translucide
 - X-27 ●クリアーレッド / Clear red / Klar-Rot / Rouge translucide
 - X-31 ●チタンゴールド / Titanium gold / Titan-Gold / Or Titanium
 - X-32 ●チタンシルバー / Titanium silver / Titan-Silber / Argent Titanium
 - XF-1 ●フラットブラック / Flat black / Matt Schwarz / Noir mat
 - XF-16 ●フラットアルミ / Flat aluminum / Matt Aluminium / Aluminium mat
 - XF-63 ●ジャーマングレイ / German grey / Deutsches Grau / Gris Panzer

《訂正》CORRECTION

2 ページ ① で図の色指示に
間違いがあります。下図の塗



read and follow the instructions supplied with it and/or cement, if used (not included in kit), plastic cement and paints only. Keep out of reach of small children. Children not be allowed to suck any part, or pull vinyl over the head.

VORSICHT!

Beim Zusammenbau dieses Bausatzes werden Werkzeuge einschließlich Messer verwendet. Zur Vermeidung von Verletzungen ist besondere Vorsicht angebracht. Wenn Sie Farben und/oder Kleber verwenden (im Bausatz enthalten), beachten und befolgen Sie die dort beiliegenden Anweisungen. Nur Kunststoff und Farben für Plastik verwenden. Bausatz von kleinen Kindern fernhalten. Verhüten Sie, daß Kinder irgendwelche Bauteile in den Mund nehmen oder Plastiktüten über den Kopf ziehen.

ten Sie, daß Kinder irgendwelche Bauteile in den Mund nehmen oder Plastiktüten über den Kopf ziehen.

PRECAUTION

●L'assemblage de ce kit requiert de l'outillage, en particulier des couteaux de modélisme. Manipuler les outils avec précaution pour éviter toute blessure.
●Lire et suivre les instructions d'utilisation des peintures et ou de la colle, si utilisés (non éinclus dans le kit). Utiliser uniquement une colle et des peintures spéciales pour le polystyrène.
●Garder hors de portée des enfants en bas âge. Ne pas laisser les enfants mettre en bouche ou sucer les pièces, ou passer un sachet vinyl sur la tête.

1 エンジン部の組み立て Engine assembly Motor-Zusammenbau Assemblage du moteur

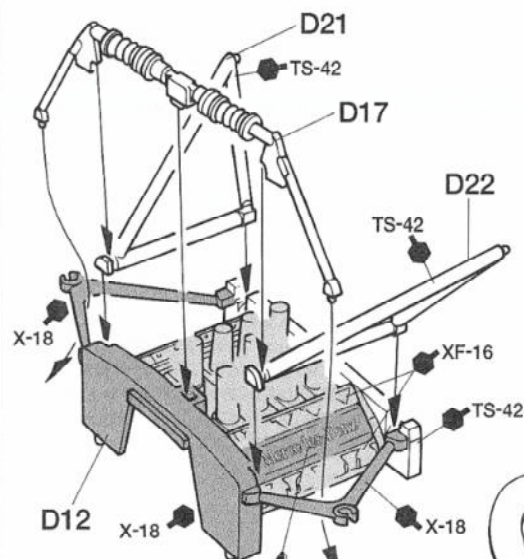

⑤ Mercedes-Benz

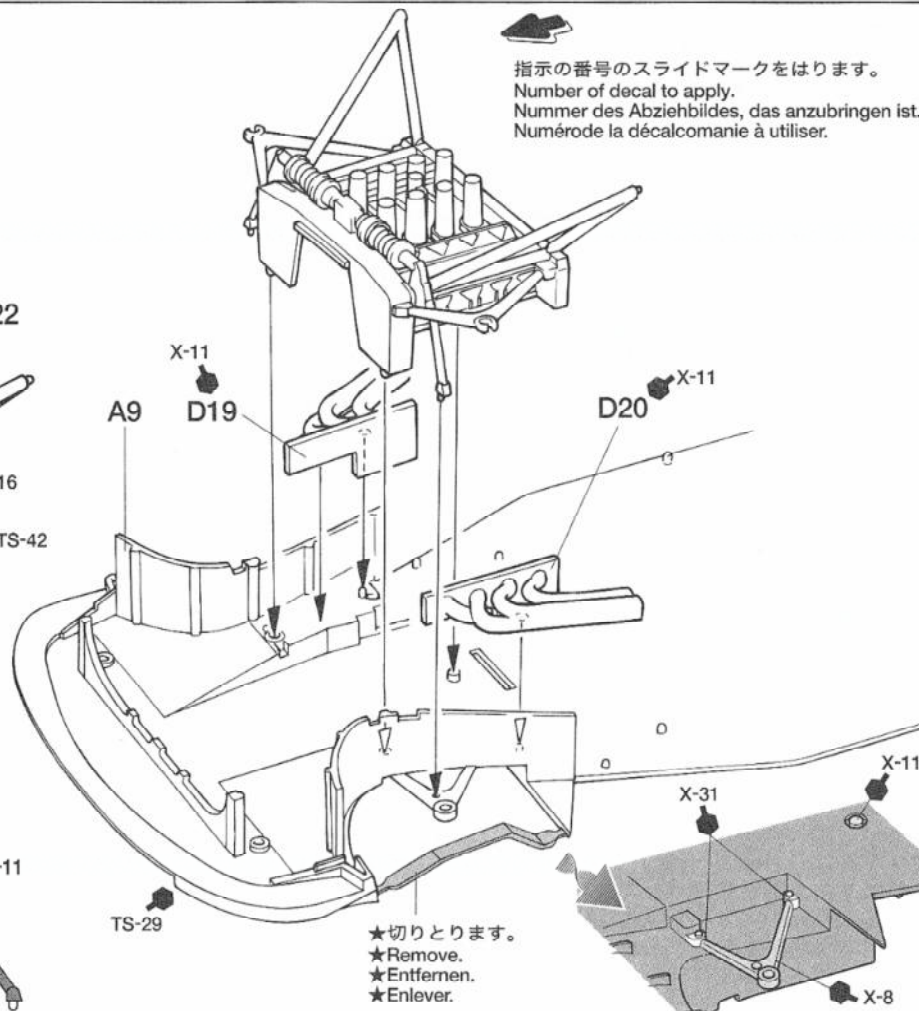
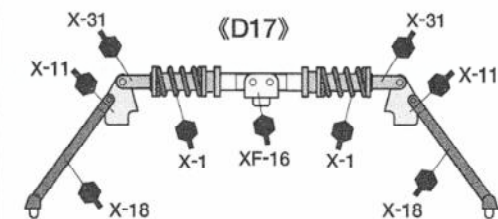

指示の番号のスライドマークをはります。
Number of decal to apply.
Nummer des Abziehbildes, das anzubringen ist.
Numéro de la décalcomanie à utiliser.

★切りとります。
★Remove.
★Entfernen.
★Enlever.

2

フロントサスペンションの組み立て Front suspension Vorderradaufhängung Suspension avant

このマークの部品は接着しません。
Do not cement.
Nicht kleben.
Ne pas coller.

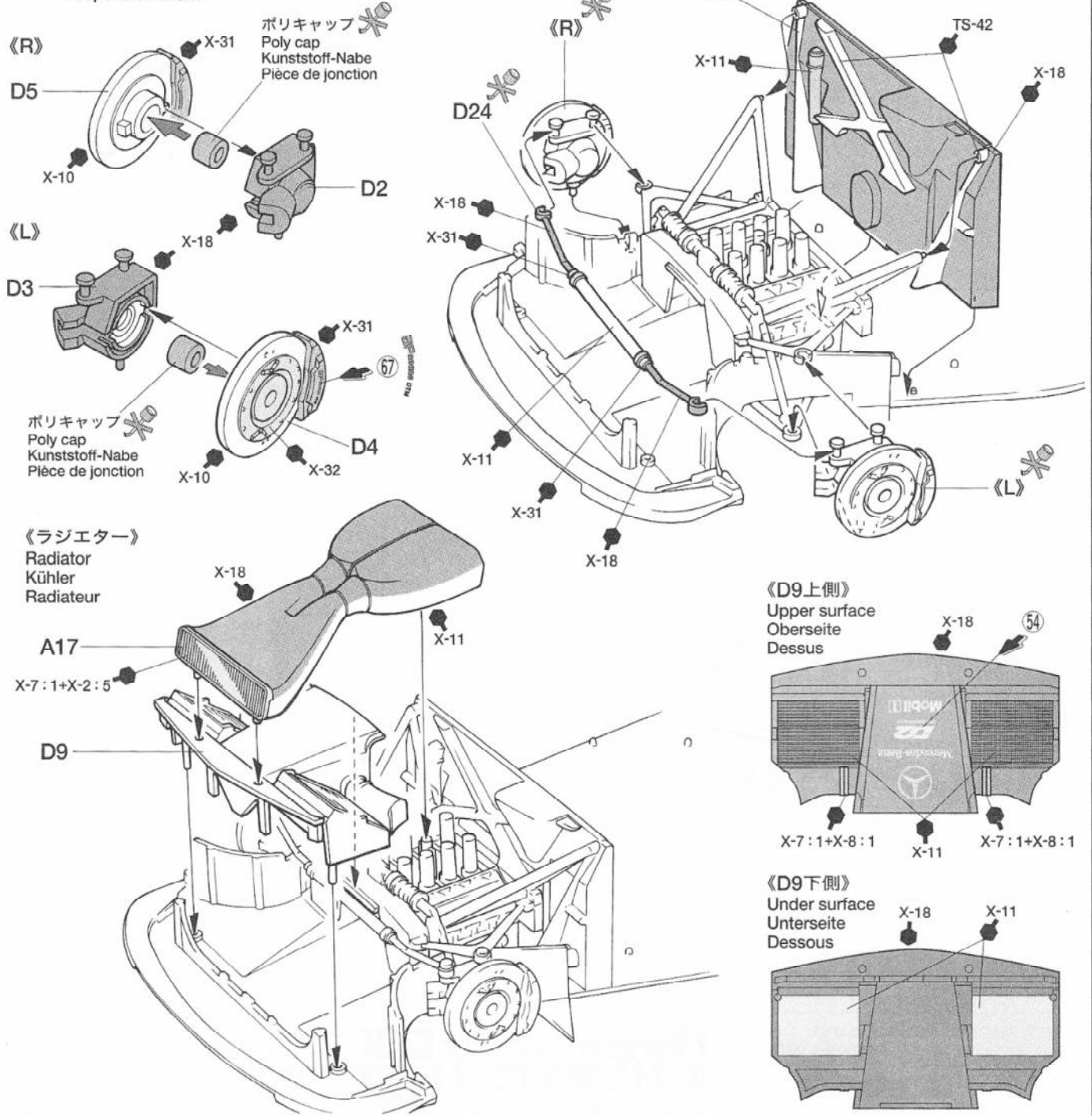

3

リヤサスペンションの組み立て Rear suspension Hinterradaufhängung Suspension arrière

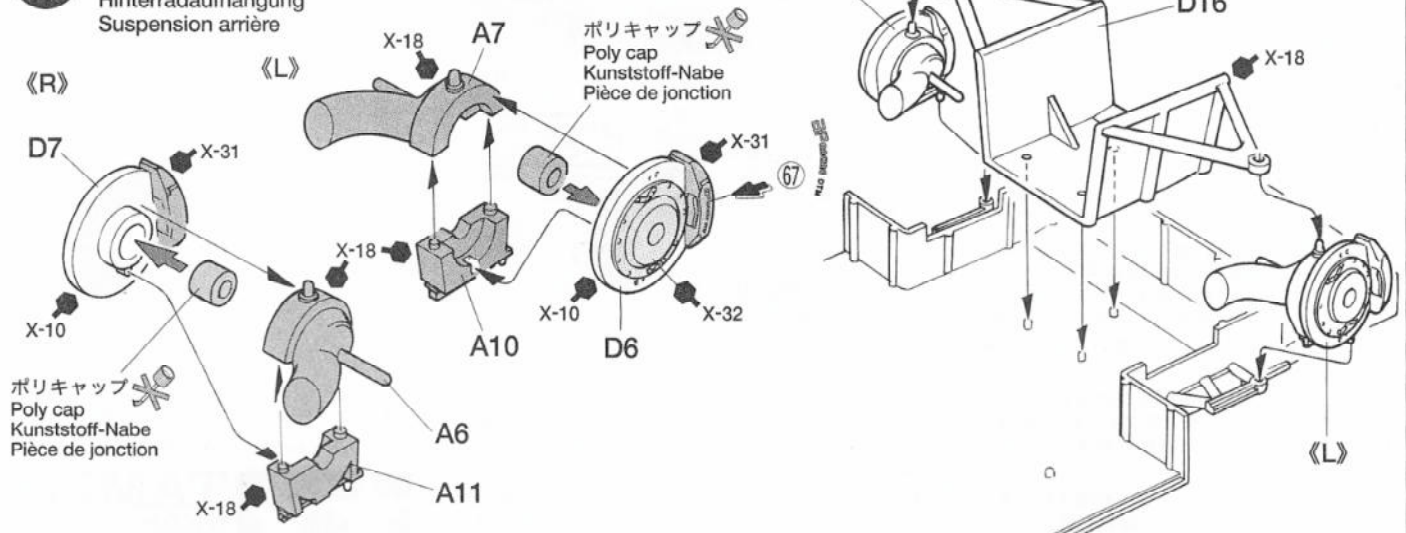

4

シートの組み立て
Seat assembly
Sitz-Zusammenbau
Assemblage du siège

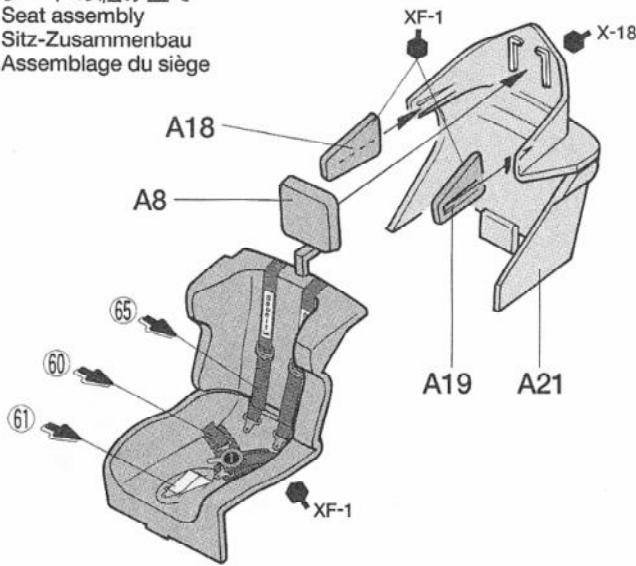

《ステアリングホイール》
Steering wheel
Steuerrad
Volant

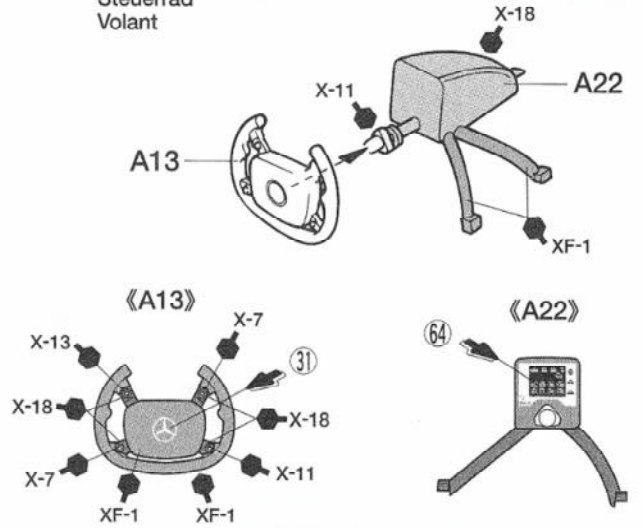

5

シートの取り付け
Attaching seat
Sitz-Einbau
Fixation du siège

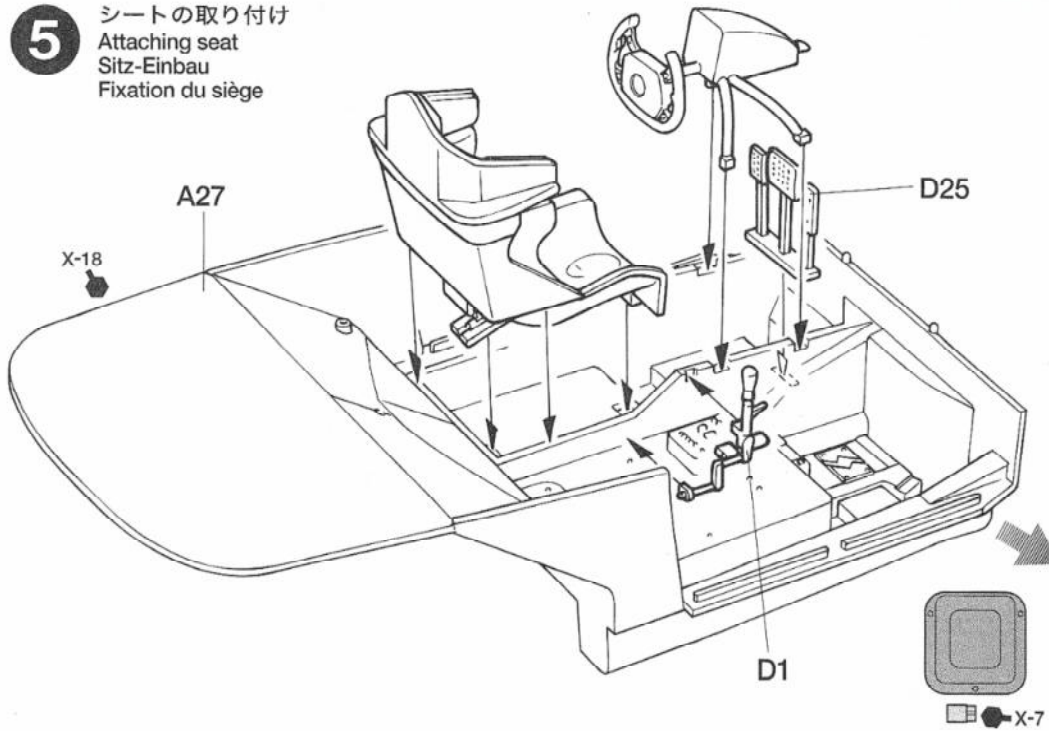

《D25》

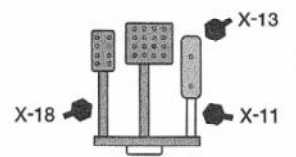

《D1》

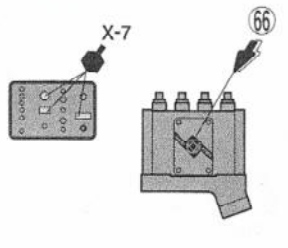
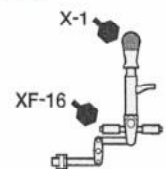

6

ロールケージの組み立て
Roll cage assembly
Rollkäfig-Zusammenbau
Assemblage de l'arceau de sécurité

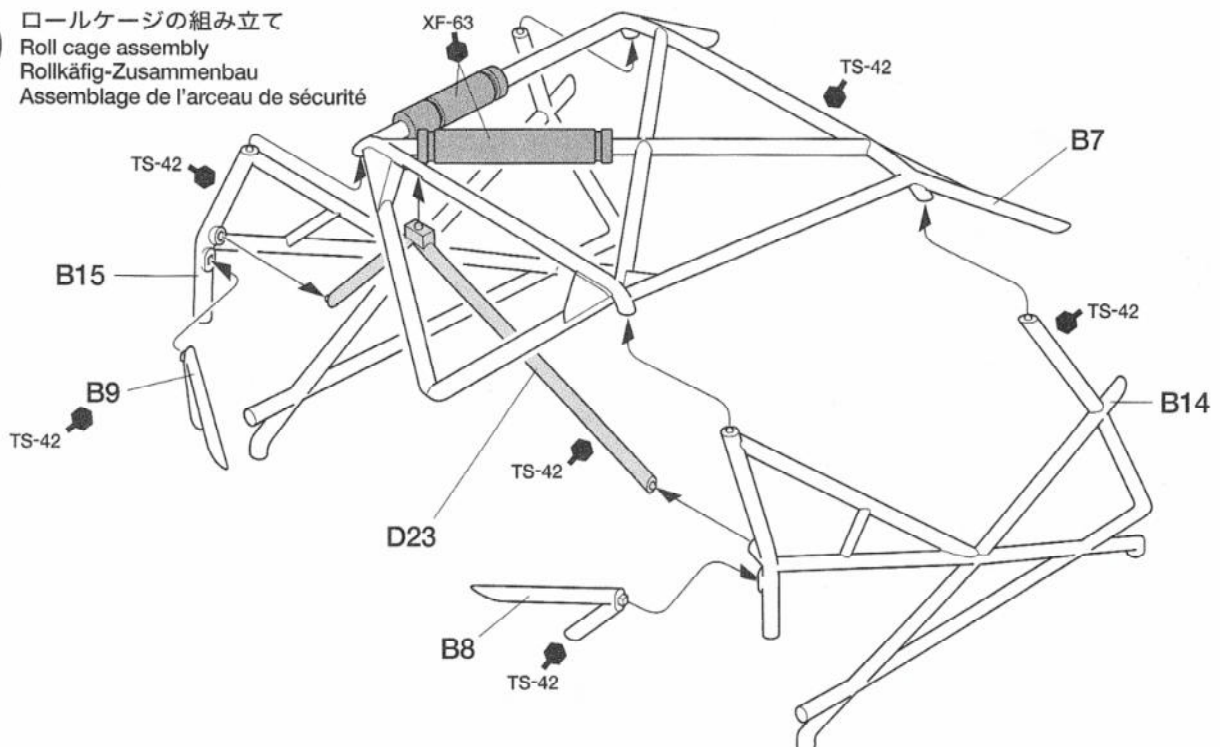

7

ロールケージの取り付け
Attaching roll cage
Rollkäfig-Einbau
Fixation de l'arceau de sécurité

《ダッシュボード》
Dashboard
Armaturenbrett
Tableau de bord

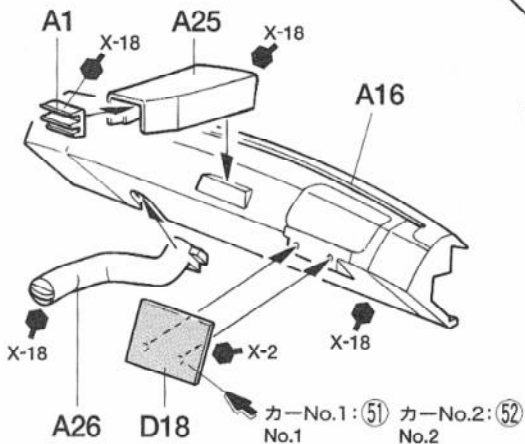

A29
X-18
ミラー面: X-11
Mirror
Rückspiegel
Rétroviseur

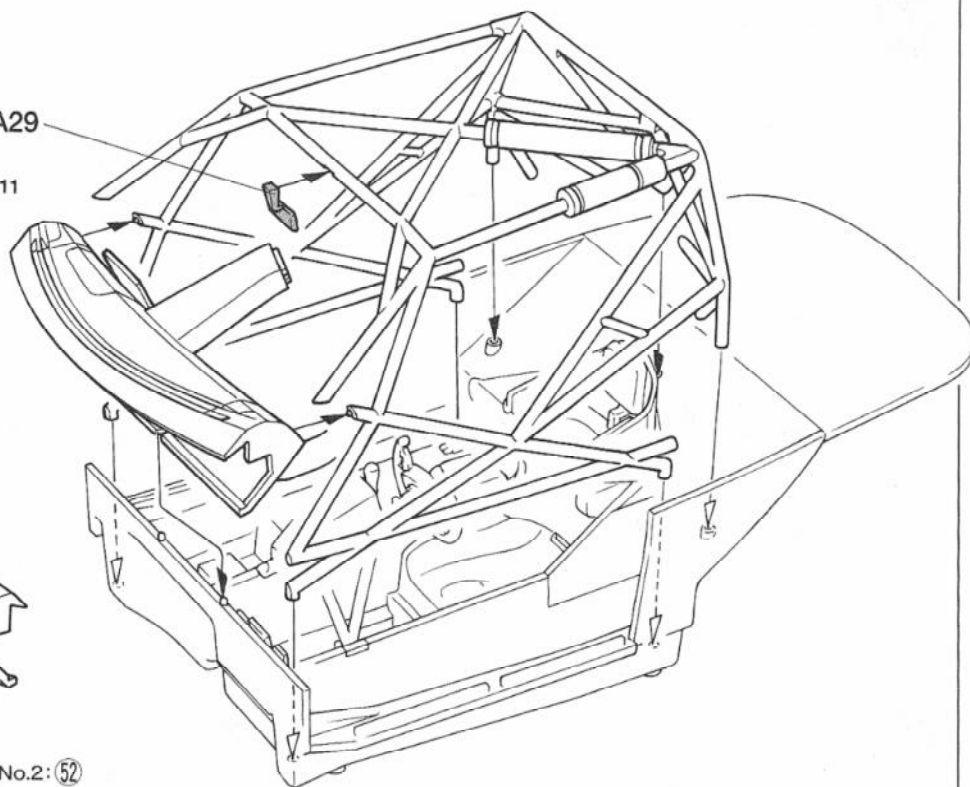

8

内張りの取り付け
Inside panels
Innenverkleidung
Panneaux intérieurs

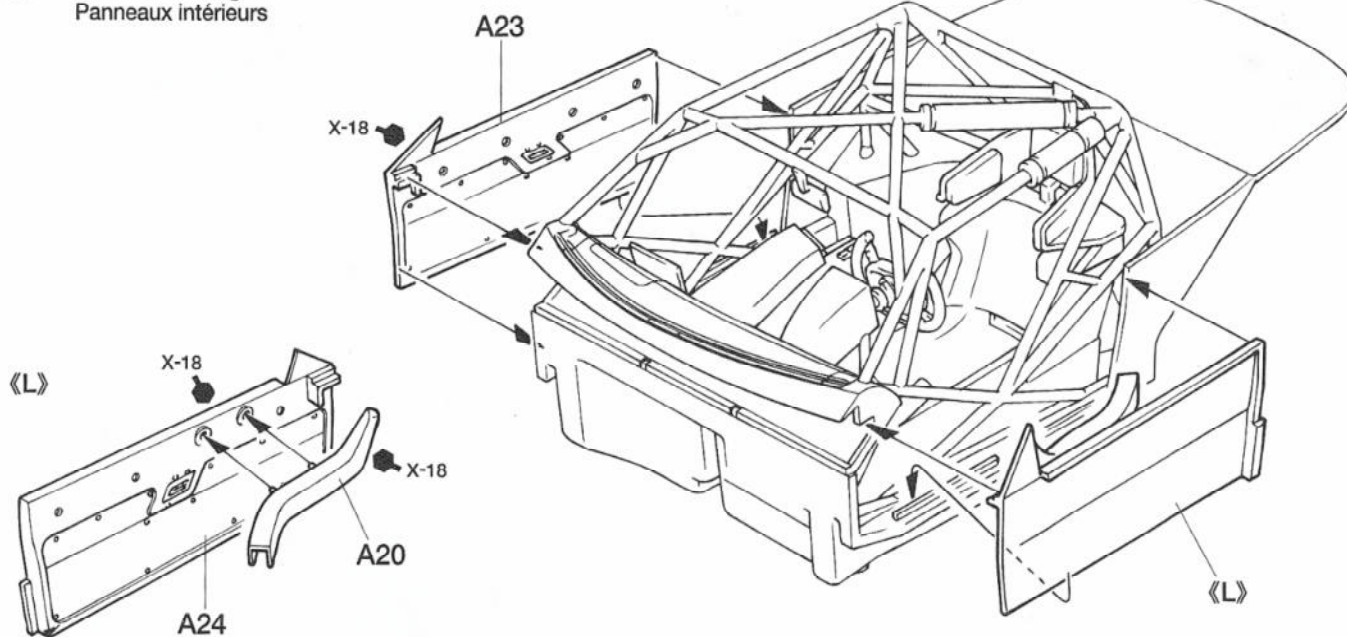

9

タイヤの取り付け
Wheel assembly
Rad-Zusammenbau
Assemblage des roues

《フロントホイール》
Front wheel
Vorderrad
Roue avant

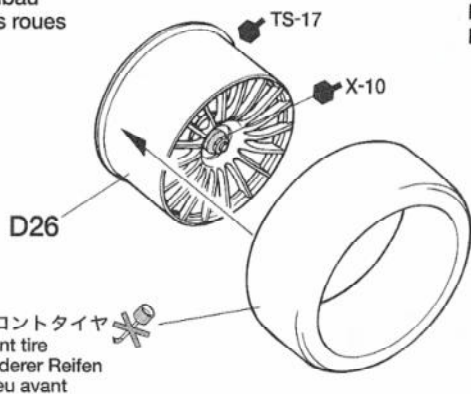

《リヤホイール》
Rear wheel
Hinterrad
Roue arrière

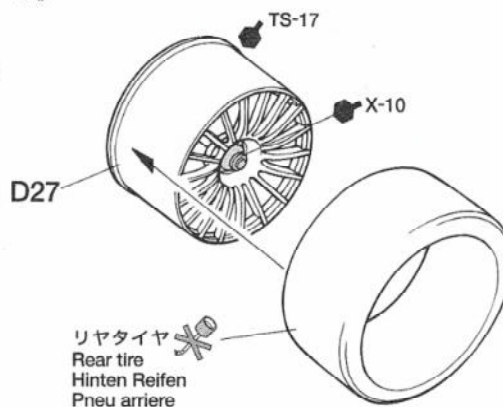

10

ホイールの取り付け
Attaching wheels
Einbau der Räder
Fixation des roues

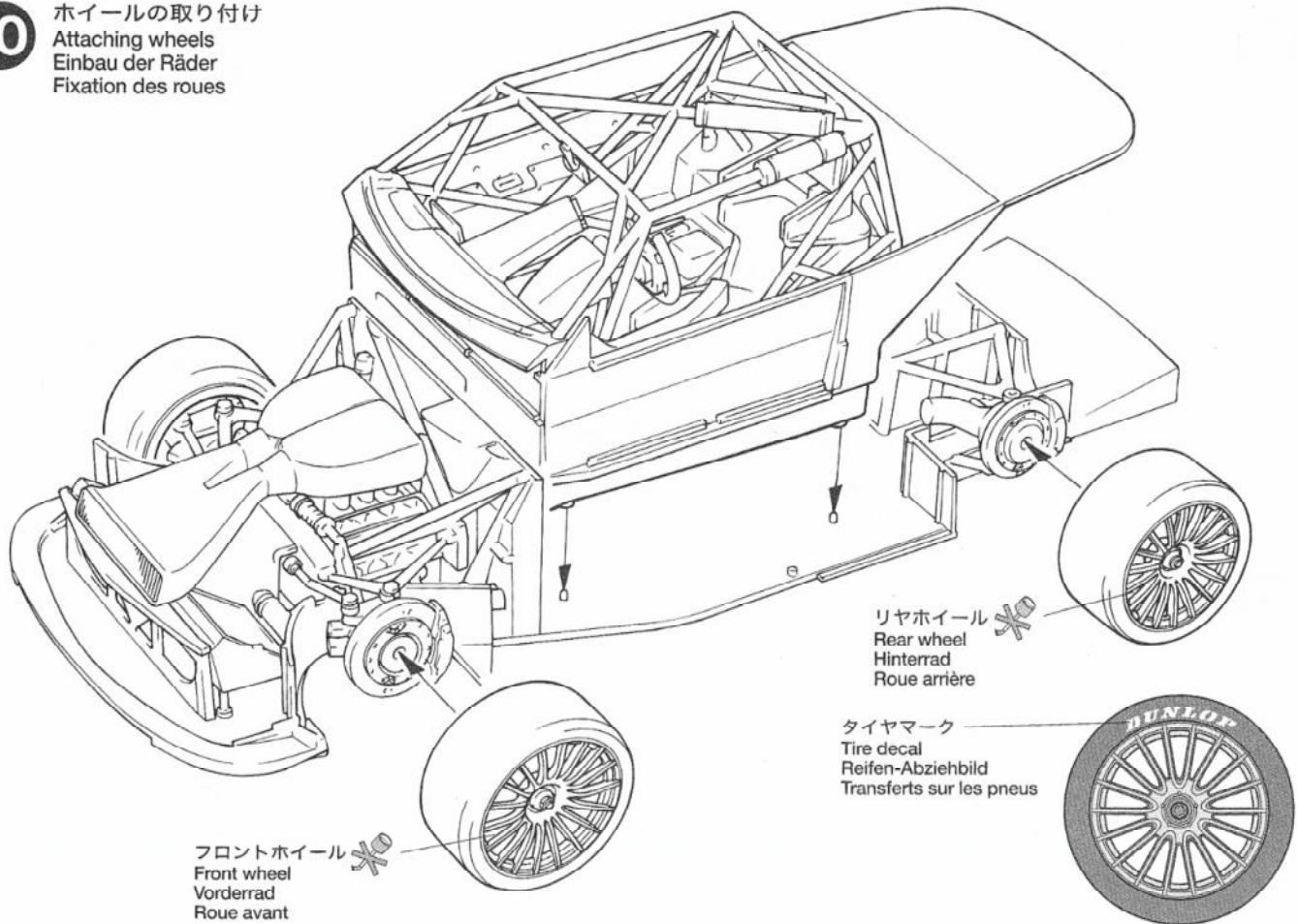

11

ボディの塗装
Painting body
Bemalung der Karosserie
Peinture de la carrosserie

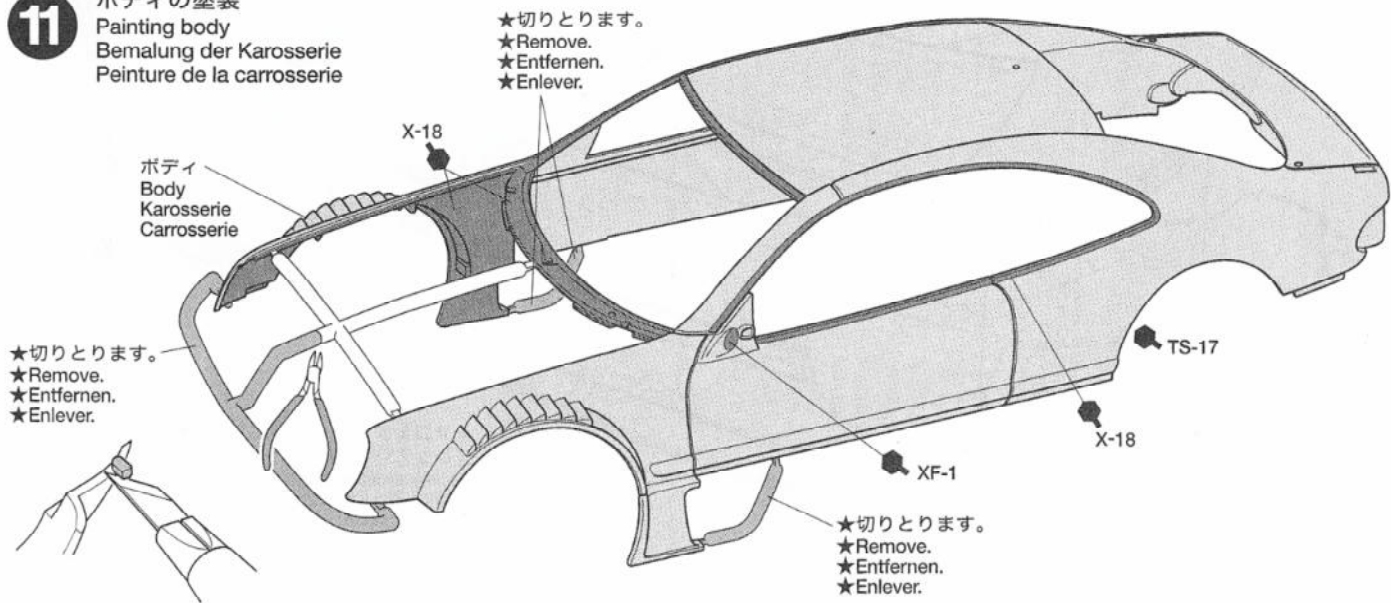

《タイヤマークの貼り方》

タイヤマークは保護紙、マークが印刷されたマーク紙、台紙からなっています。
① マークを貼る部分のほこりや油気などをぬらした布で拭き取ってください。
② 保護紙を取り去ります。(マーク面を汚さないように注意します。)マークより少し大きめにカッターなどで切れ目を入れ、台紙からマークをはがします。
③ 文字が正しく読めるように、マーク紙を裏返しにしてタイヤに合わせ、指でこすってマークを貼り付けます。
④ マーク紙の上から水を付けた指で、マーク部をなでるようにします。
⑤ しばらくしてマークがタイヤに貼り付いたら、ゆっくりマーク紙をはがします。
⑥ マークをはがしたあとは、水気をやわらかい布などでふきとってください。

HOW TO APPLY TIRE DECALS

Tire decals have an adhesive surface, and are covered by thin protective paper.
① Wipe tire surface with a damp cloth.
② Remove protective paper. Be careful not to soil the adhesive surface. Cut out decal and peel off the lining using edge of a knife blade.
③ Place decal into position and rub lightly with your finger.
④ Apply moisture with a wet finger.
⑤ Carefully remove the paper.
⑥ Wipe off excess moisture with a soft cloth.

ANBRINGEN DER REIFEN-ABZIEHBILDER

Die Reifen-Abziehbilder haben eine Klebeschicht.
① Die Reifenoberfläche mit feuchtem Tuch abwischen.
② Das Schutzpapier entfernen. Vorsicht, keinen Schmutz auf die Klebefläche bringen. Das Abziehbild mit Modellermesser ausschneiden und mit der Messerkante abziehen.

③ Das Abziehbild an richtigem Platz anbringen und mit dem Finger leicht andrücken.
④ Mit naßem Finger Feuchtigkeit auftragen.
⑤ Das Papier vorsichtig abziehen.
⑥ Überschüssige Feuchtigkeit mit weichem Tuch wegwischen.

COMMENT POSER LES TRANSFERTS SUR LES PNEUS

Les inscriptions à poser sur les pneus sont présentées sous forme de transfert dont l'une des faces est adhésive.
① Nettoyer le pneu avec un chiffon humide.
② Enlever le papier de protection. Attention à ne pas salir la surface adhésive. Découper les décalcomanies et détacher suivant la ligne en utilisant la pointe d'un couteau.
③ Mettre la décalcomanie en place et frotter légèrement avec le doigt.
④ Humidifier avec un doigt mouillé.
⑤ Enlever le papier avec précaution.
⑥ Enlever l'excès d'humidité avn sec.

12

ウインドウの塗装
Painting windows
Bemalung der Scheiben
Peinture des vitres

《マスクシールの位置》
Masking seal
Aufkleber
Cache

- ★内側にマスクシールを貼り、内側から塗装します。
- ★Mask off from inside with masking tape in kit. Paint from inside.
- ★Mit dem Bausatz beiliegendem Abklebematerial von innen abkleben. Von innen bemalen.
- ★Masquer par l'intérieur avec les caches fournis. Peindre de l'intérieur.

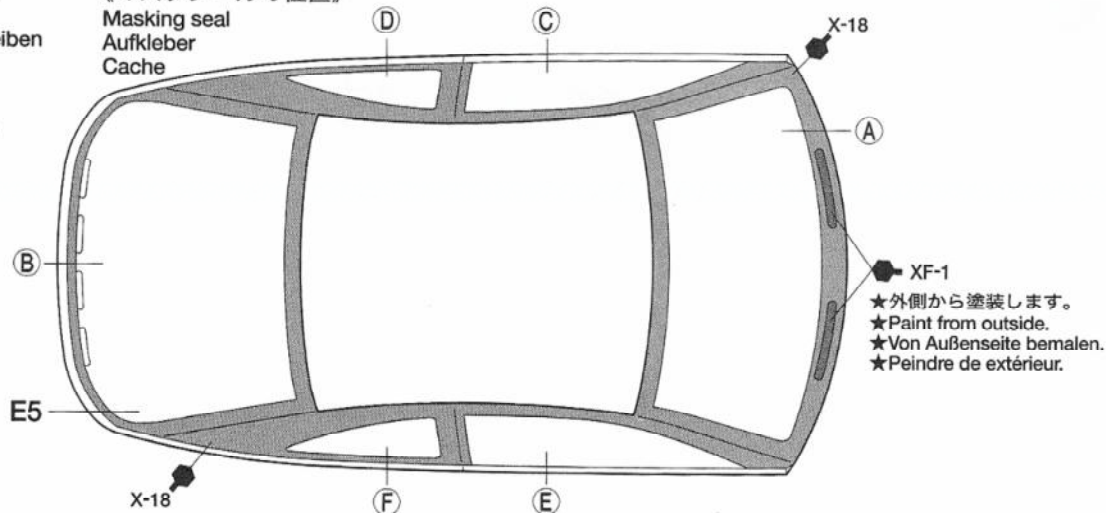

- ★外側から塗装します。
- ★Paint from outside.
- ★Von Außenseite bemalen.
- ★Peindre de extérieur.

13

ウインドウの取り付け
Attaching windows
Scheiben-Einbau
Fixation des vitres



- ★メッシュを左の原寸図に合わせて切り取ります。
- ★Cut mesh into size/shape shown.
- ★Das Gitter wie gezeigt zuschneiden.
- ★Découper le treillis selon le patron.

TS-17

ウインドウ
Windows
Scheiben
Vitres

メッシュ
Mesh
Gitter
Treillis

B5

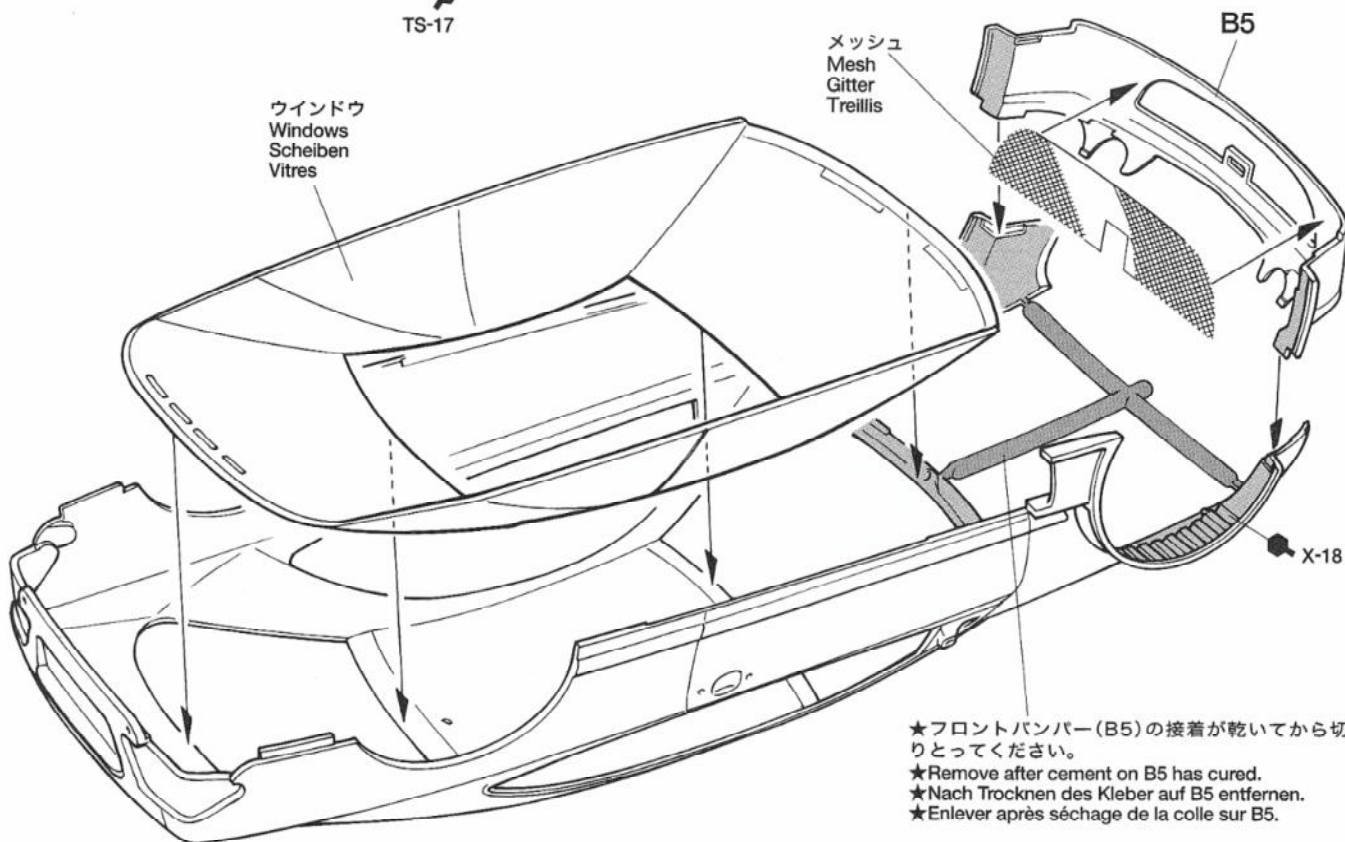

- ★フロントバンパー(B5)の接着が乾いてから切りとってください。
- ★Remove after cement on B5 has cured.
- ★Nach Trocknen des Kleber auf B5 entfernen.
- ★Enlever après séchage de la colle sur B5.

《マスクシールの貼り方》

- ウインドウ部品を塗装するときはマスクシールを使用します。マスクシールは場所にあったシールを貼って下さい。
- ①ウインドウの彫刻にあわせて指示された方(内側または外側)からマスクシールを貼ります。隙間から塗料が入らないようにしっかり貼ります。

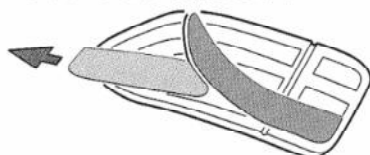

- ②説明書の中で指示された部分をタミヤカラーで塗装して下さい。スプレーを使用するときはマスクシールの貼られていない面もマスクングテープ(別売)でマスクングして下さい。

- ③塗料が完全に乾ききる前にマスクングテープをはがします。

- Paint windows using masking seals included in kit. Masking seal numbers correspond to parts numbers.

- ① Refer to the instructions and mask off windows from inside or outside using masking seals included in kit.
- ② Paint windows with Tamiya paints. When using spray paint, mask off the other sides using masking tape (available separately).
- ③ Before paint has completely cured, remove masking seals.

- Die Fenster unter Verwendung der beiliegenden Abkleber lackieren. Die Nummer der Abkleber entspricht der Teilenummer.

- ① Beachten Sie die Bauanleitung und kleben Sie Fenster von innen oder außen mit den im Bausatz enthaltenen Abklebern ab.

- ② Lackieren Sie die Fenster mit Tamiya-Farben. Bei Verwendung von Sprühfarben ist auch die Rückseite unter Verwendung von (getrennt erhältlichem) Abklebeband abzukleben.

- ③ Abkleber vor dem endgültigen Trocknen der Farbe anziehen.

- Peindre les vitres en utilisant les masques inclus dans le kit. Les numéros des masques correspondent aux numéros des pièces.

- ① Se reporter aux instructions et cacher les vitres de l'intérieur ou de l'extérieur en employant les masques fournis dans le kit.
- ② Peindre les vitres avec des peintures Tamiya. Si on utilise de la peinture en bombe, cacher les autres zones avec de la bande cache.
- ③ Enlever les masques avant séchage complet de la peinture.

14

ライトの取り付け
Attaching headlights
Scheinwerfer-Einbau
Fixation des phares

- ★接着部のメッキをはがします。
- ★Remove plating from areas to be cemented.
- ★An den Klebestellen muß die Chromschicht abgeschabt werden.
- ★Enlever le revêtement chromé des parits à encoller.

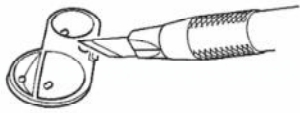

《D14》



《C4》

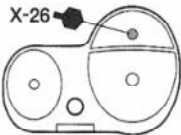
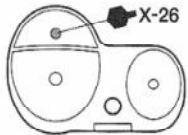

《C3》

B3

E3

C4

C3

TS-17

X-2

D10

D14

B2

TS-17

E4

15

サイドステップの取り付け
Attaching panels
Verkleidung-Einbau
Installation des panneaux

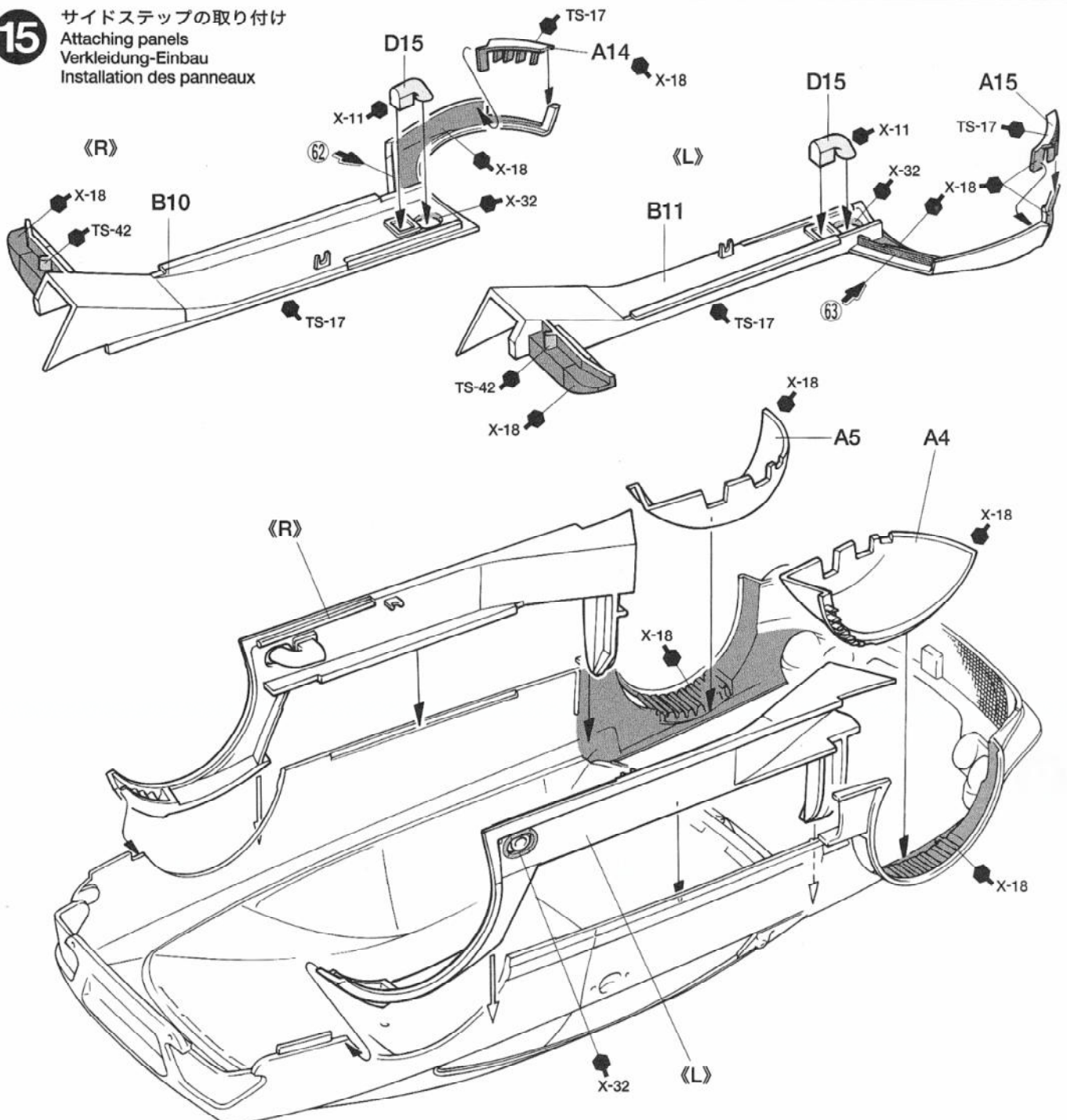

16

リヤバンパーの取り付け
 Attaching rear bumper
 Einbau des hinteren Stoßfänger
 Fixation du pare-chocs arrière

《E1》

《E2》

マスクシール (H)
 Masking seal
 Aufkleber
 Cache

マスクシール (G)
 Masking seal
 Aufkleber
 Cache

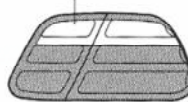
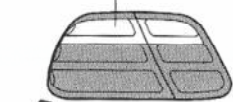

X-27

X-27

★外側から塗装します。
 ★Paint from outside.
 ★Von der Innenseite lackieren.
 ★Peindre par l'intérieur.

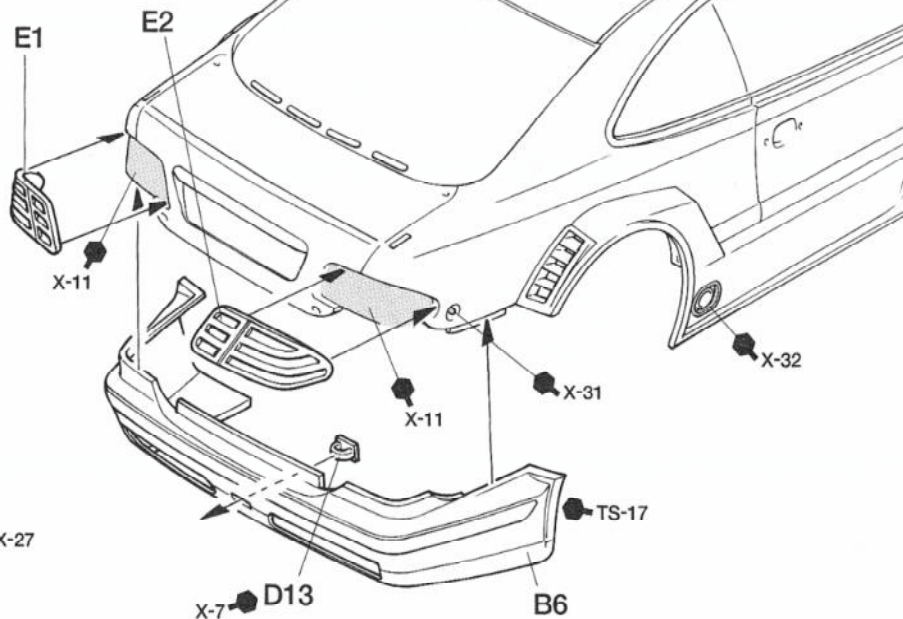
**17**

エンジンフードの組み立て
 Engine hood
 Motorhaube
 Capot

《C5》

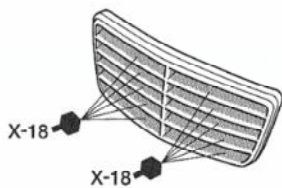

X-18

X-18

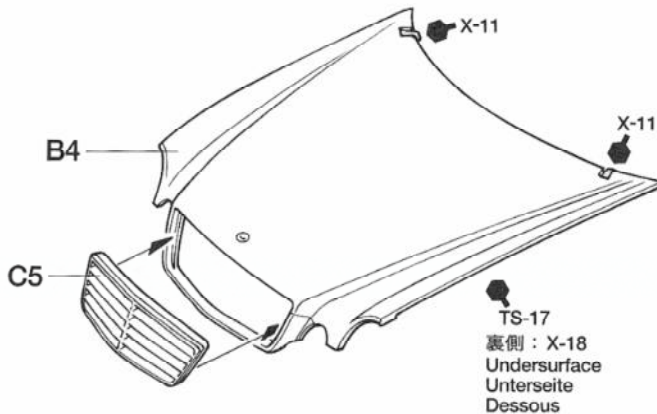

裏側 : X-18
 Undersurface
 Unterseite
 Dessous

18

ボディの取り付け
 Attaching body
 Karosserie aufsetzen
 Fixation de la carrosserie

ボディ
 Body
 Karosserie
 Carrosserie

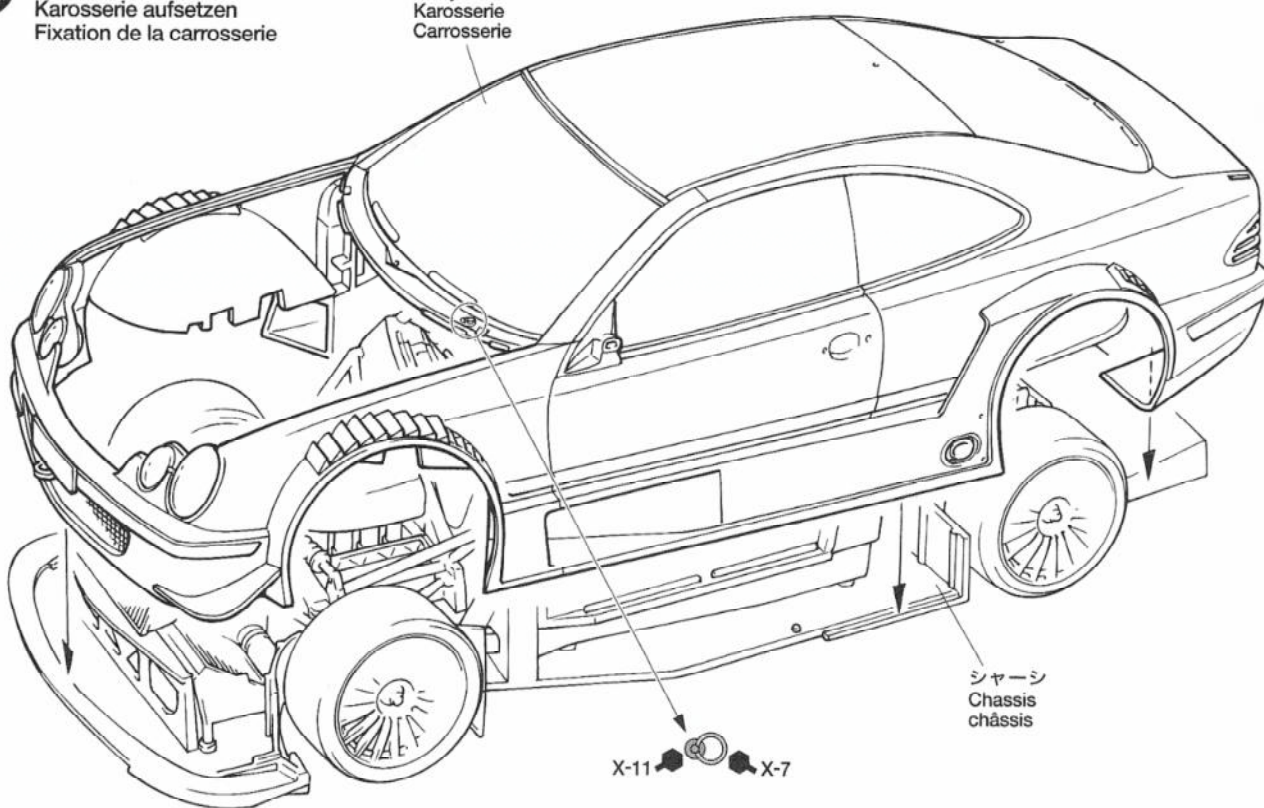

X-11 X-7

19

ボディ部品の組み立て
Body parts
Karosserieteile
Accessoires

《リアウイング》
Rear wing
Hinterer Spoiler
Aileron arrière

《サイドミラー》
Side mirrors
Rückspiegel
Rétroviseurs

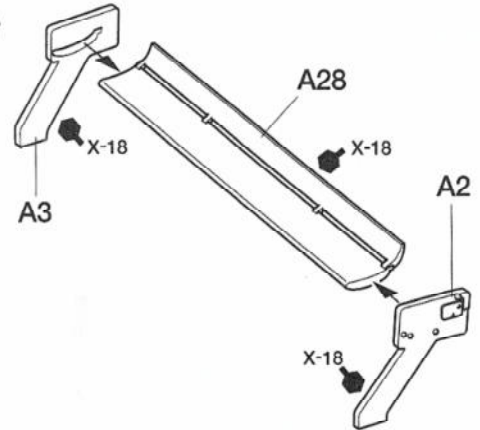
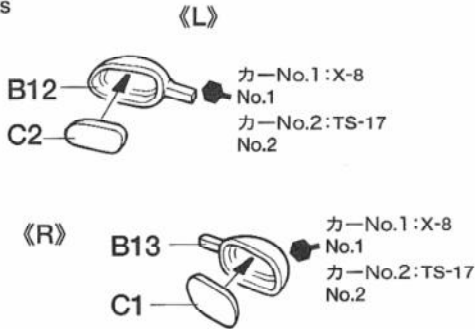

20

ボディ部品の取り付け
Attaching body parts
Karosserieteile-Einbau
Fixation des accessoires

★20の組み立てはマークを貼ってから行います。
★Apply decals prior to assembly 20.
★Vor Zusammenbau 20 Abziehbild anbringen.
★Apposer les décals avant assemblage 20.

リアウイング
Rear wing
Hinterer Spoiler
Aileron arrière

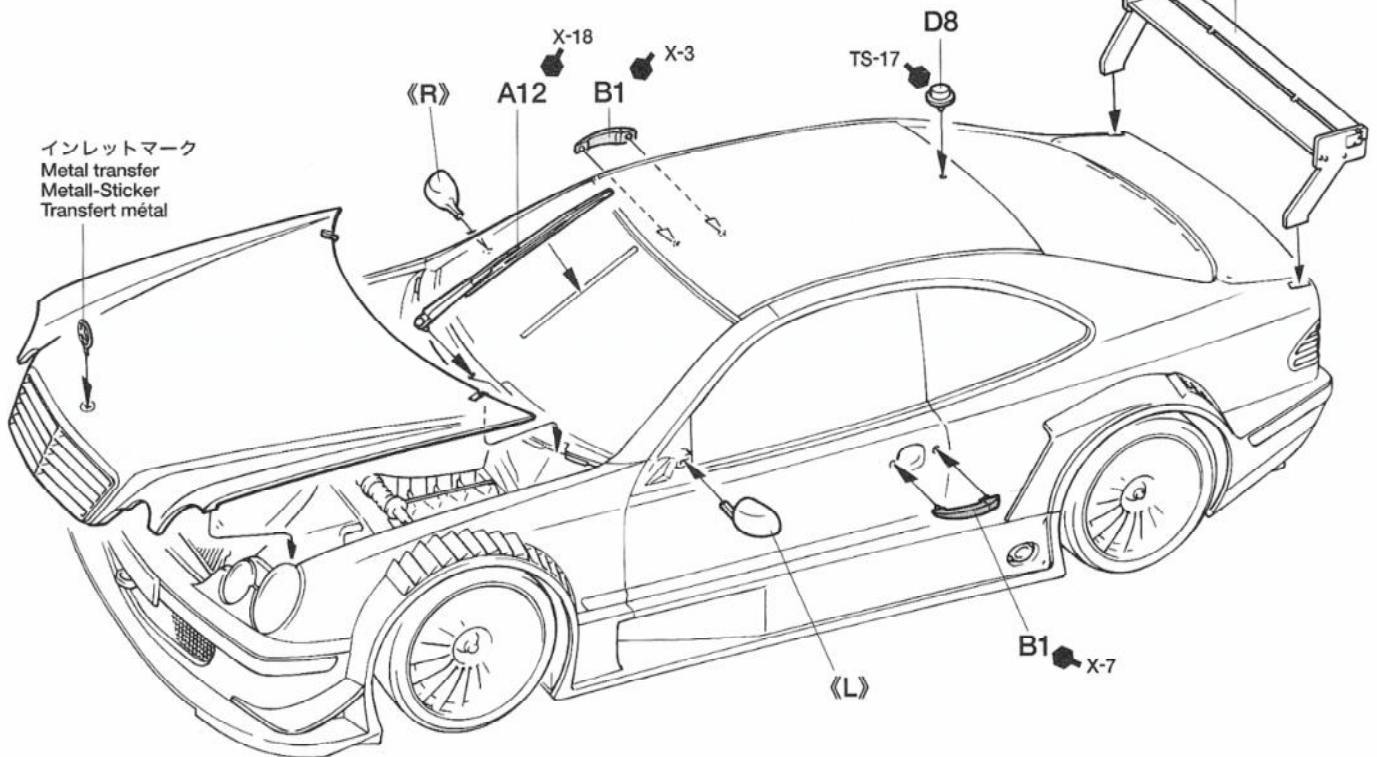

AFTER MARKET SERVICE CARD

When purchasing Tamiya replacement parts, please take or send this form to your local Tamiya dealer so that the parts required can be correctly identified and supplied. Please note that specifications, availability and price are subject to change without notice.

Parts code	ITEM 24234
0332280	Body
0000437	A Parts
0000438	B Parts
0000439	C Parts
0000441	D Parts
0000442	E Parts
4611011	Mesh
9402336	Tire Bag
1402455	Decal (a)
1402456	Decal (b)
1402457	Tire Decal
1422156	Metal Transfer
1422220	Masking Seal
1052444	Instructions

《郵便振替のご利用法》郵便局の払込用紙の通信欄にこのカードを参考にITEM番号、スケール、製品名、部品名、数量を必ずご記入ください。振込住所欄には電話番号もお書きいただき、口座番号・00810-9-1118、加入者名・田宮模型でお振込ください。

《電話でのご注文もご利用いただけます。》パーツ代金に加え、代引き手数料(315円)をご負担いただければ、代金着払で電話でのご注文も承ります。

《タミヤカード》タミヤカードを利用されますと部品の入手が早く簡単です。詳しくは、カスタマーサービスでお問合わせください。

Mercedes-Benz CLK DTM 2000 TEAM D2

1/24スポーツカーシリーズNO.234

メルセデス ベンツ CLK

DTM 2000

チーム D2



部品をなくしたり、こわした方は、下のステッカーが貼られたカスタマーサービス取次店でご注文いただけます。当社カスタマーサービスに直接ご注文する場合は、このカードの必要部品を○でかこみ代金を現金書留または、定額小為替(100円以下は切手可)と一緒に申し込みください。なお、ご送金にはタミヤカードや郵便振替もご利用いただけます。

《お問い合わせ電話番号》

静岡 054-283-0003

東京 03-3899-3765(静岡へ自動転送)

営業時間・平日 8:00~20:00・土、日、祝日 8:00~17:00



ボディ	490円	0332280
Aパーツ	700円	0000437
Bパーツ	540円	0000438
Cパーツ	320円	0000439
Dパーツ	470円	0000441
Eパーツ	340円	0000442
メッシュ	170円	4611011
タイヤ袋詰(ポリキャップ含む)	270円	9402336

2×3mmポリキャップ(4個)	120円	9442023
マーク(a)	330円	1402455
マーク(b)	200円	1402456
タイヤマーク	180円	1402457
インレットマーク	190円	1422156
マスキングステッカー	200円	1422220
説明図	320円	1052444

For Japanese use only!

ITEM 24234

住所

電話 () -

氏名

★上記の価格は予告なく変更となる場合があります。

タミヤ・ホームページ: www.tamiya.com



0601

PAINTING

《メルセデス・ベンツCLKチームD2の塗装》

2000年のDTMに参戦したメルセデス・ベンツCLKの中でも、B.シュナイダーにチャンピオンをもたらしたチームD2のマシンは、シルバーのボディにメインスポンサーとなるドイツの通信事業会社D2の文字がボディ全面に描かれていました。D2の文字をはじめ多くのスポンサーステッカーはスライドマークで用意しましたので下図を参考に貼ってください。また室内やシャーシなどの細部の塗装については説明図中に示しました。

Painting the Mercedes-Benz CLK DTM 2000 Team D2
The CLK driven by Bernd Schneider in the 2000 series of the DTM featured a

silver body decorated with marks of main sponsor, the German telecommunications company, D2. The various sponsor markings are included as decals. Detailed painting is called out during construction and should be done at that time.

Lackierung des Mercedes-Benz CLK DTM 2000 Team D2

Der von Bernd Schneider in der 2000er DTM Serie gefahrene CLK hatte eine silberne Karosserie, verziert mit den Markenzeichen seines Hauptsponsors, des Deutschen Telefonunternehmens D2. Die vielfältigen Sponsoren-Zeichen sind als Aufkleber beigelegt. Die Detailbemalung ist beim Zusammenbau beschrieben und sollte dort vorgenommen werden.

Décoration de la Mercedes CLK DTM 2000 Team D2
La carrosserie de la CLK DTM pilotée

ITEM 24234
par Bernd Schneider durant les épreuves du DTM 2000 était entièrement gris métallisé et portait les marques de son sponsor principal, l'opérateur de télécommunications allemand D2. Les différents marquages de sponsors sont fournis sous la forme de décalcomanies. La peinture des détails doit s'effectuer durant l'assemblage.



TAMIYA COLOR

タミヤカラー(エナメル塗料)

筆塗り塗装にぴったり。のびが良く筆ムラ、泡立ちもほとんどなし。つやの良さもエナメル塗料ならではの、もちろんスプレー塗装もOK。



MARKING

カーNo.1 : B・シュナイダー (カーNo.2 : T・イエガー)
No.1 : B. Schneider (No.2 : T. Jäger)

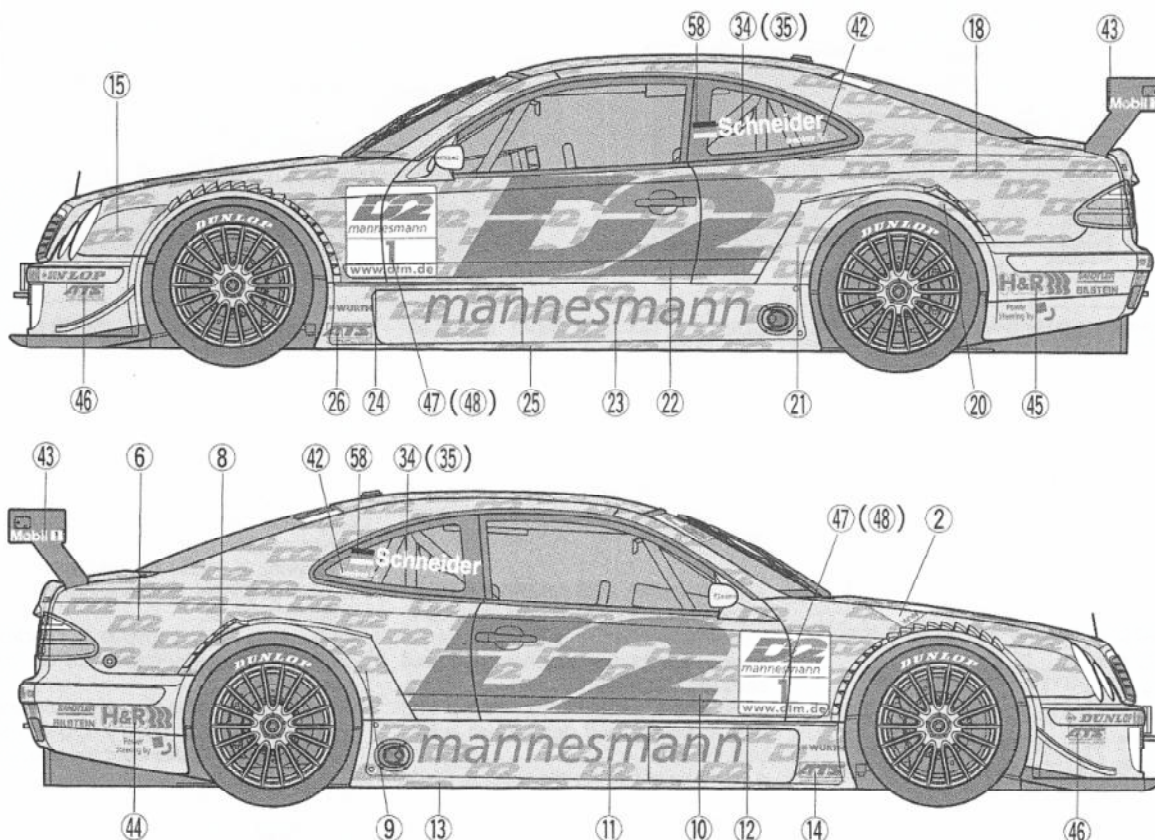

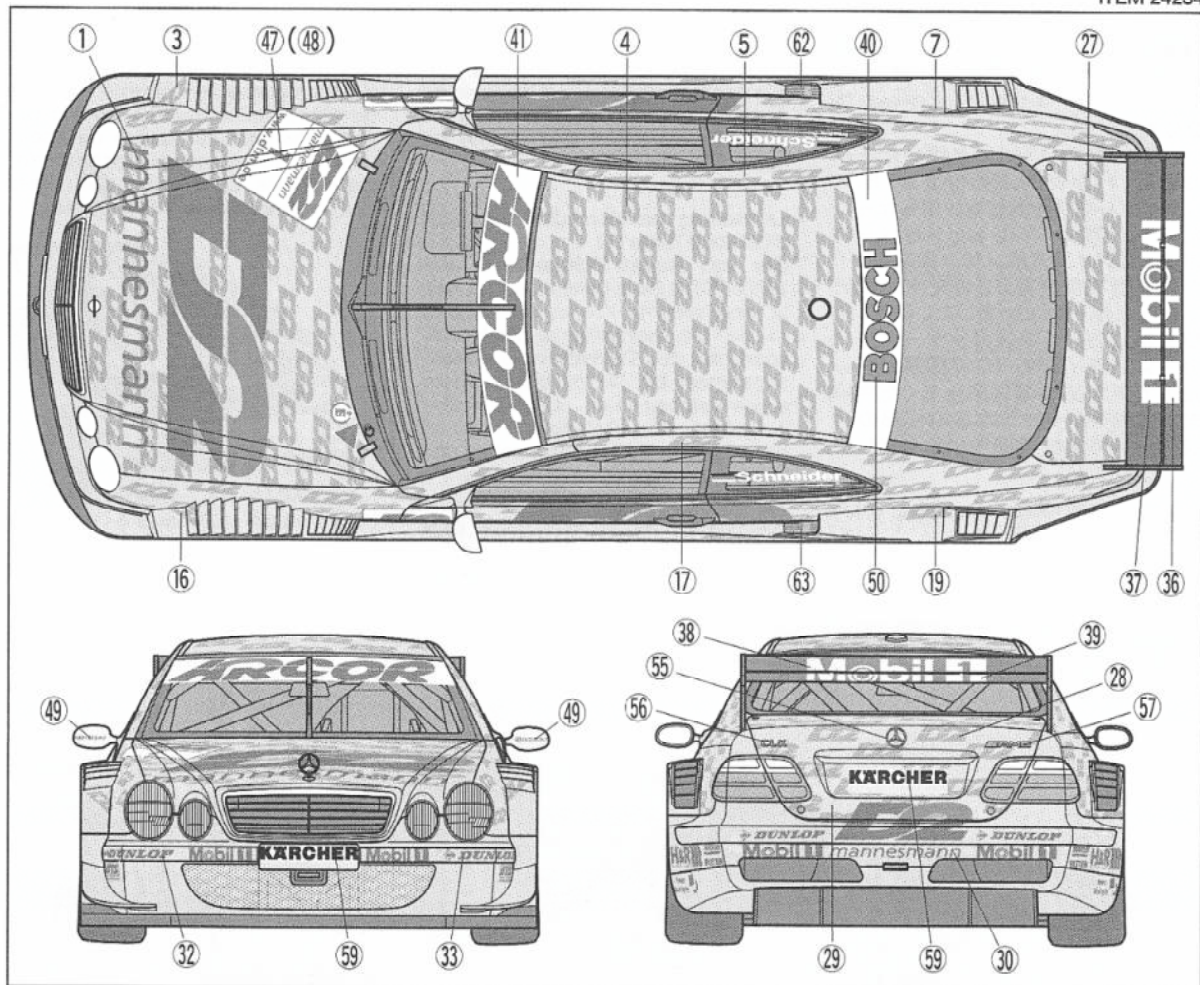

APPLYING DECALS

《スライドマークのはりかた》

- ① はりたいマークをハサミで切りぬきます。
- ② マークをぬるま湯に10秒ほどひたしてからタオル等の布の上におきます。
- ③ 台紙のはしを手で持ち、貼る場所にマークをスライドさせてモデルに移して下さい。
- ④ 指に少し水をつけてマークをぬらしながら、正しい位置にずらしします。
- ⑤ やわらかい布でマークの内側の気泡をおし出しながら、おしつけるようにして水分をとります。

DECAL APPLICATION

1. Cut off decal from sheet.

2. Dip the decal in tepid water for about 10 sec. and place on a clean cloth.

3. Hold the backing sheet edge and slide decal onto the model.
4. Move decal into position by wetting decal with finger.
5. Press decal gently down with a soft cloth until excess water and air bubbles are gone.

ANBRINGUNG DES ABZIEHBILDES

1. Abziehbild vom Blatt ausschneiden.
2. Das Abziehbild ungefähr 10 Sek. in lauwarmes Wasser tauchen, dann auf sauberen Stoff legen.
3. Die Kante der Unterlage halten und das Abziehbild auf das Modell schieben.
4. Das Abziehbild an die richtige Stelle schieben und dabei mit dem Finger das Abziehbild naßmachen.
5. Das abziehbild mit weichem Stoff

ganz andrücken, bis kein überflüssiges Wasser und keine Luftblasen mehr vorhanden sind.

APPLICATION DES DECALCOMANIES

1. Découpez la décalcomanie de sa feuille.
2. Plongez la décalcomanie dans de l'eau tiède pendant 10 secondes environ et poser sur un linge propre.
3. Retenez la feuille de protection par le côté et glissez la décalcomanie sur le modèle réduit.
4. Placez la décalcomanie à l'endroit voulu en lamouillant avec un de vos doigts.
5. Pressez doucement la décalcomanie avec un tissu doux jusqu'à ce que l'eau en excès et les bulles aient disparu.



TAMIYA

株式会社タミヤ

静岡市恩田原3-7 〒422-8610