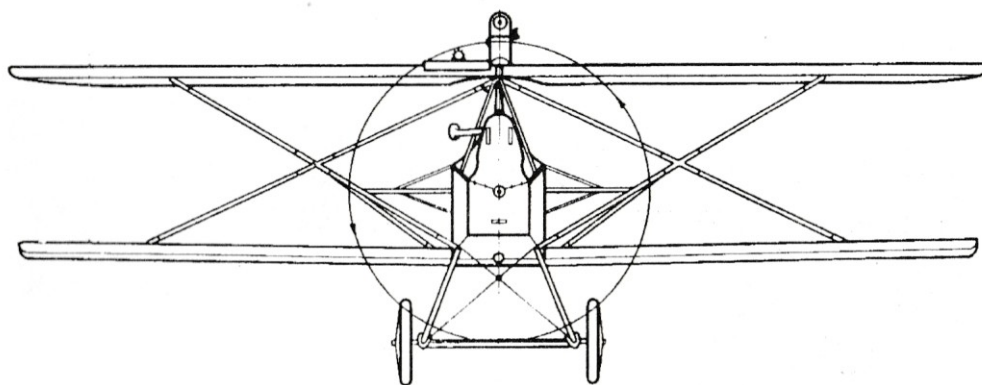
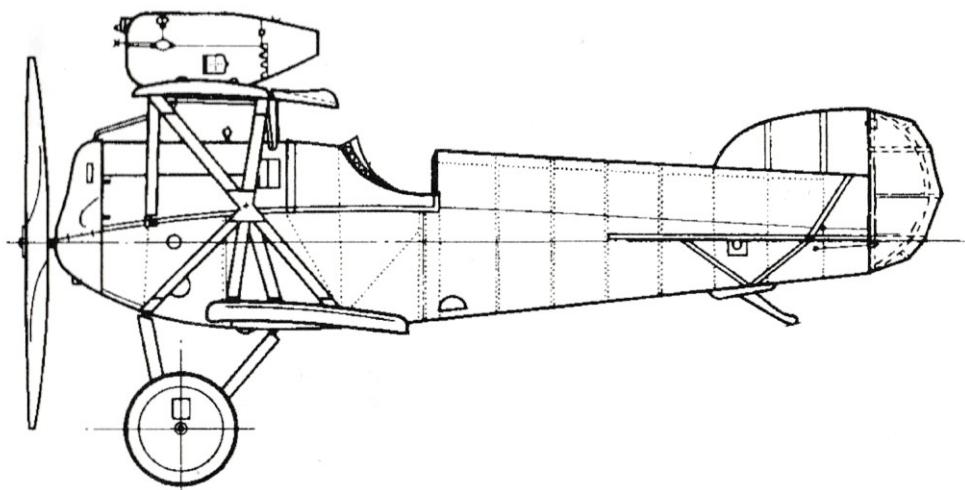

eduard
PLASTIC KITS

8004

Hansa-Brandenburg D.I

1/48 SCALE PLASTIC KIT • PLASTIKOVÝ MODEL

MAQUETTE EN PLASTIQUE A CONSTRUIRE • PLASTIC MODELLBAUSATZ



PLASTIC PARTS - PP

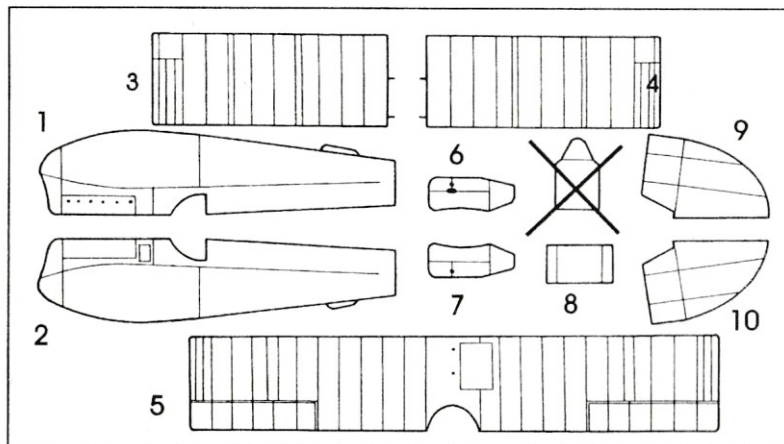

PLASTIC PARTS - PP

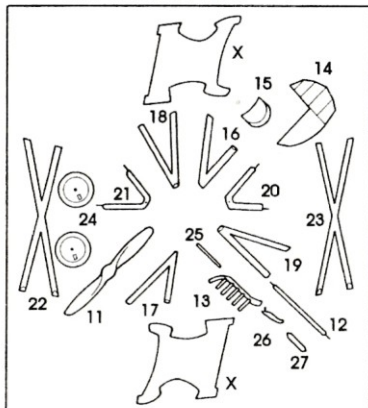

DECALS - MARKING & INSIGNIA

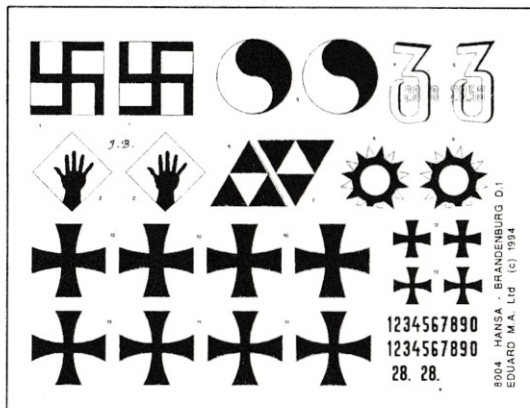
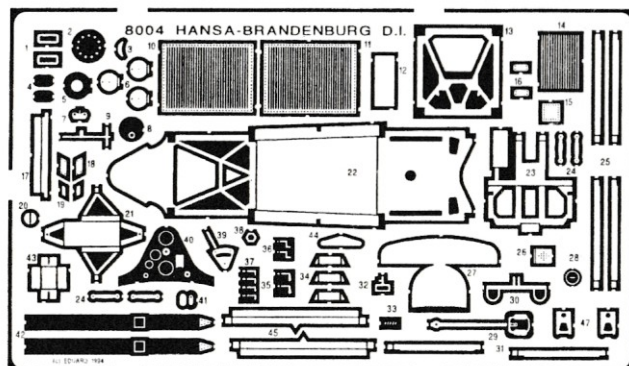

PHOTO - ETCHED BRASS PARTS - PE



DECALS - PLYWOOD



PHOTO - ETCHED PARTS - PE





OPTIONAL
FACULTATIF
NACH BELIEBEN
VOLBA



BEND
PLIER SIL VOUS PLAIT
BITTE BIEGEN
OHNOUT



OPEN HOLE
FAIRE UN TROU
OFFNEN
VYVRTAT OTVOR



SYMETRICAL ASSEMBLY
MONTAGE SYMÉTRIQUE
SYMMETRISCHE AUFBAU
SYMETRICKÁ MONTÁŽ



APPLY DECAL
APPLIQUER DECALCOMANIE
HIER ABZIEHBILD
NANĚST OBTISK



DO NOT CEMENT
NE PAS COLLER
NICHT KLEBEN
NELEPIT



GRAY
GRIS
GRAU
ŠEDÁ



BLACK
NOIR
SCHWARZ
ČERNÁ



STEEL
ACIER
STAHL
OČEL



LIGHT GRAY
GRIS CLAIR
HELLGRAU
SVĚTLÉ ŠEDÁ



WOOD BROWN
BRUN BOIS
HOLZBRAUN
HNĚDÉ DŘEVO



SILVER
ARGENTO
SILBER
STRIBRNÁ

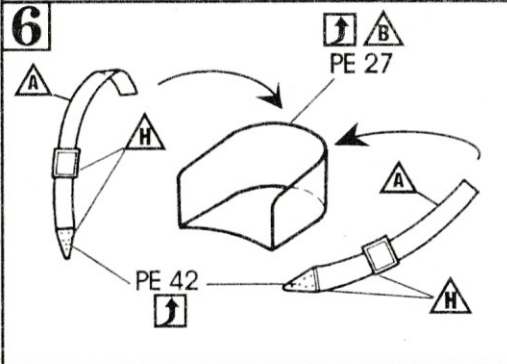
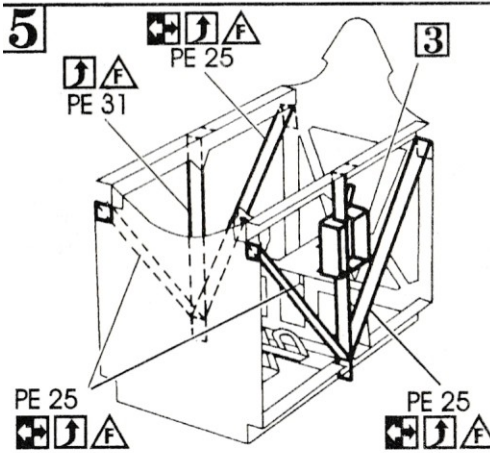
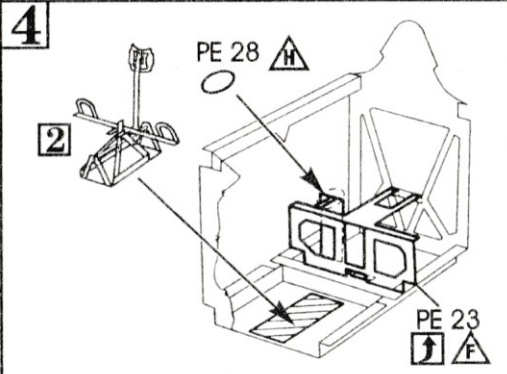
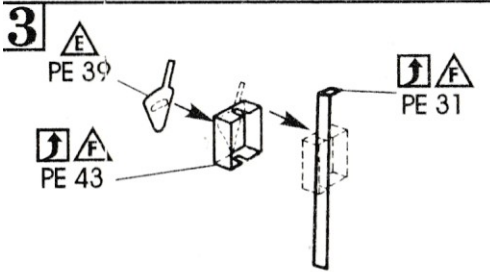
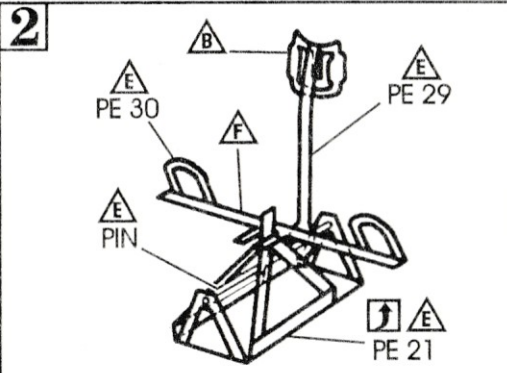
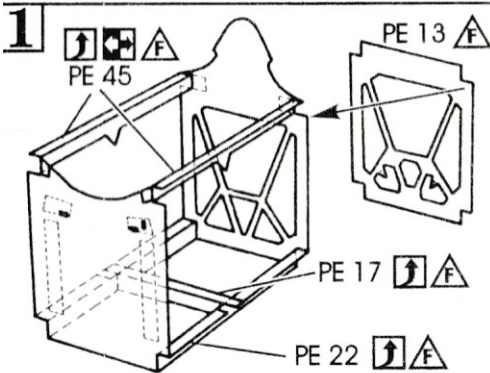

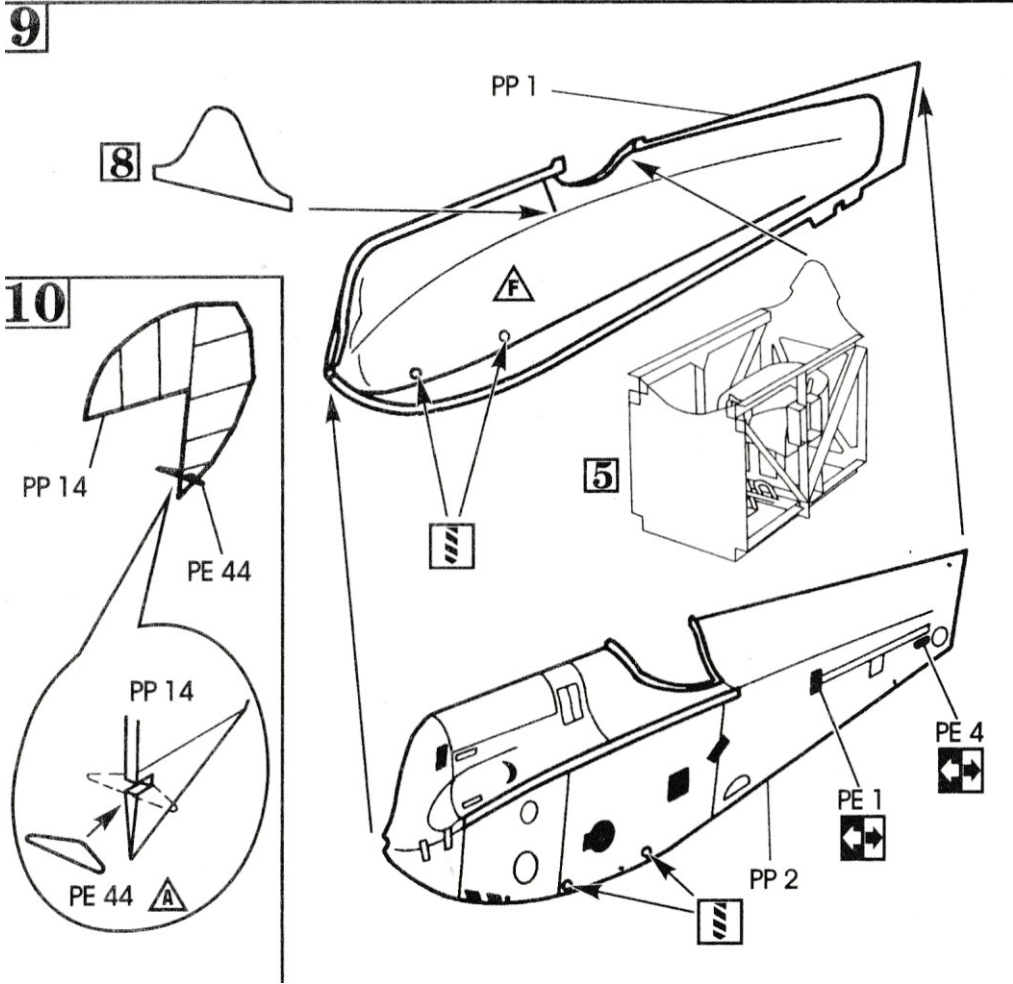
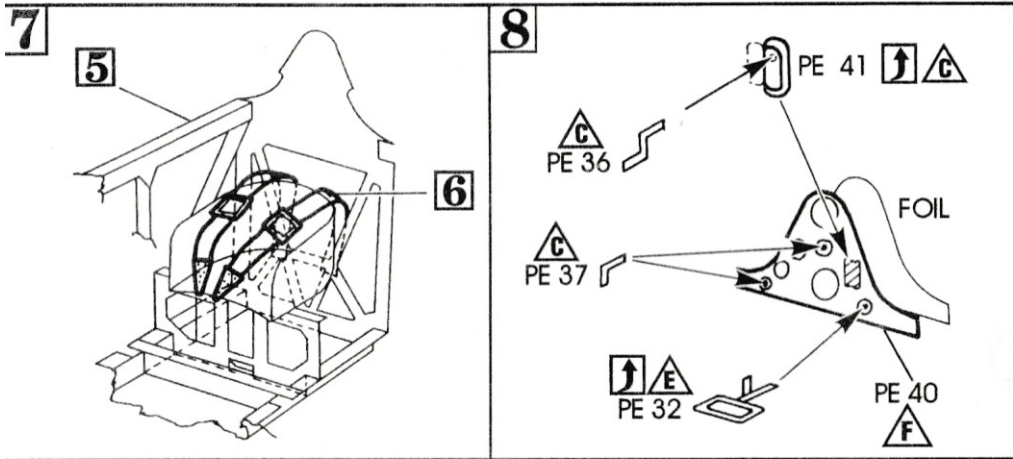

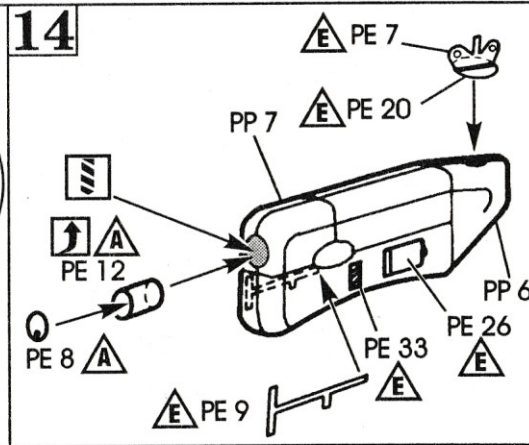
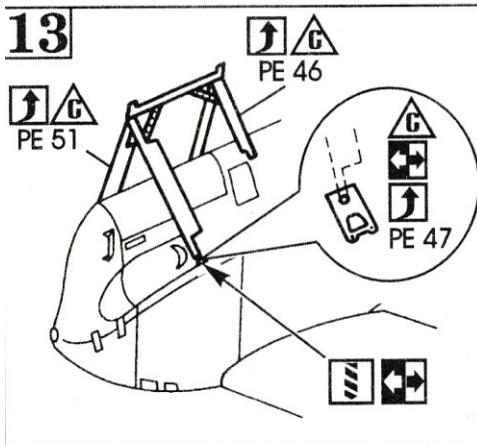
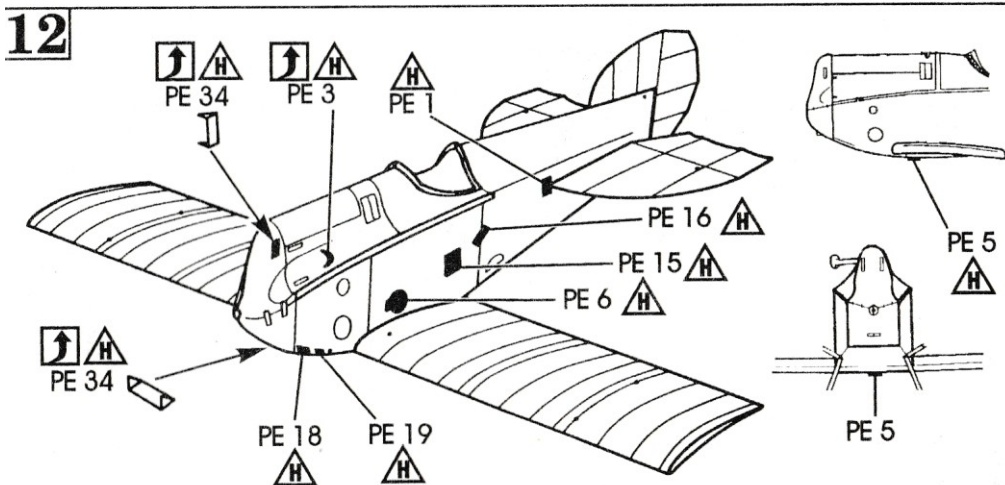
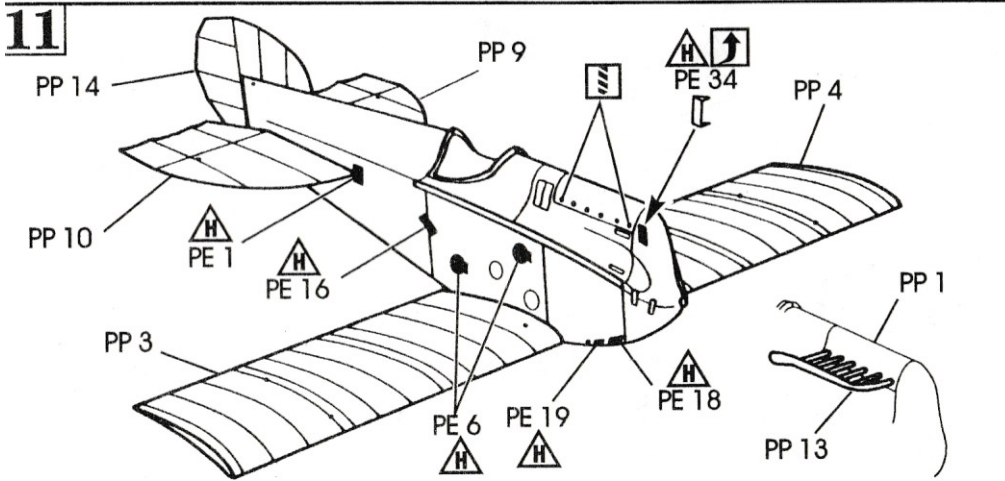

15

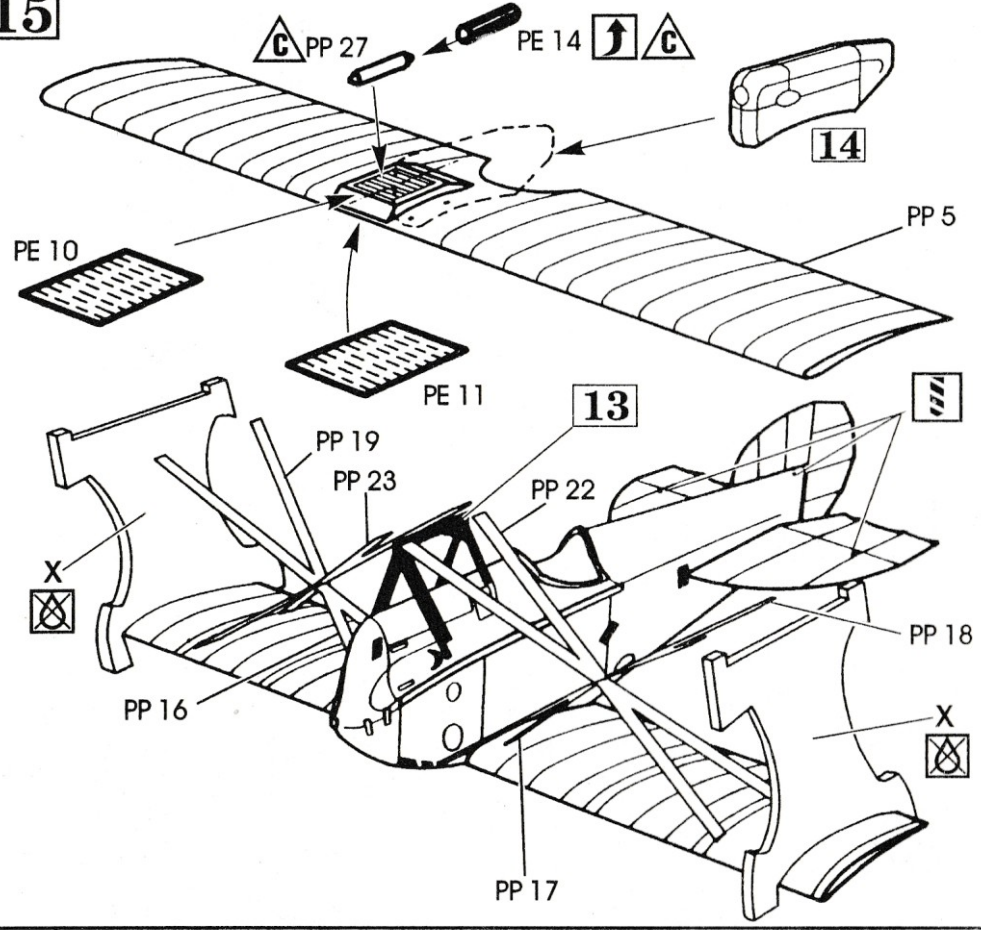

16

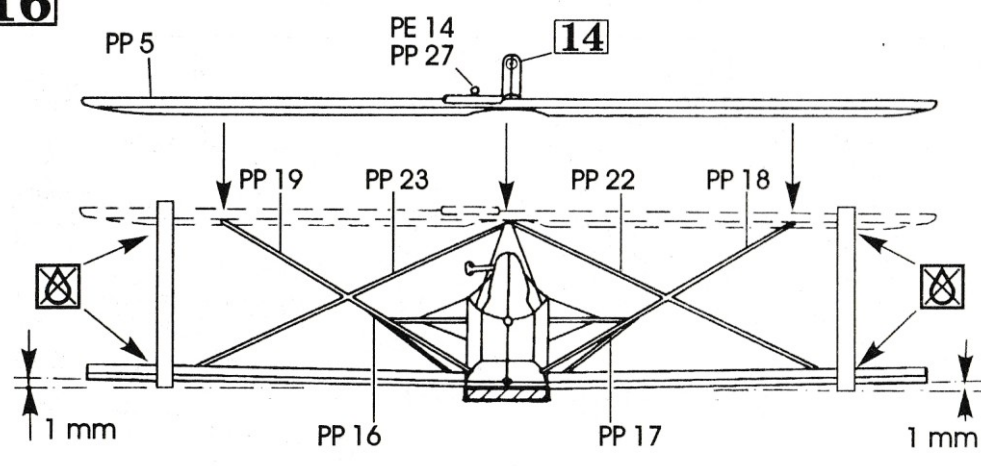

17

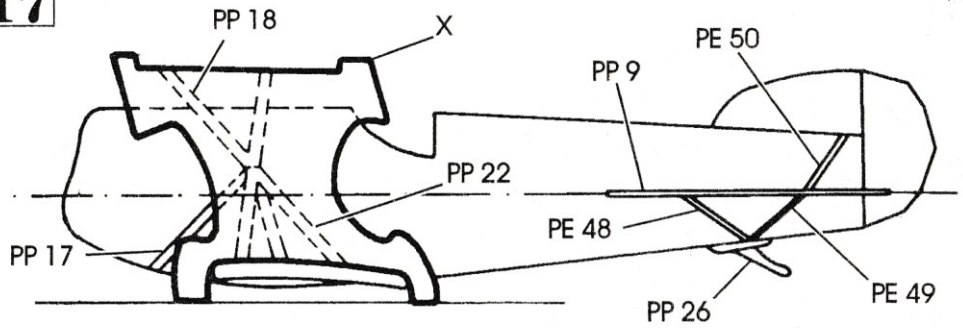

18

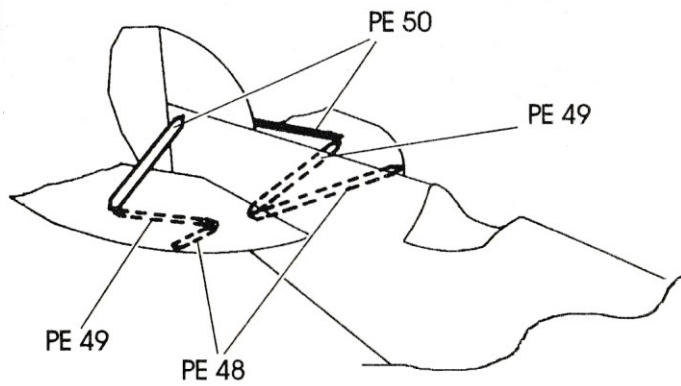

19

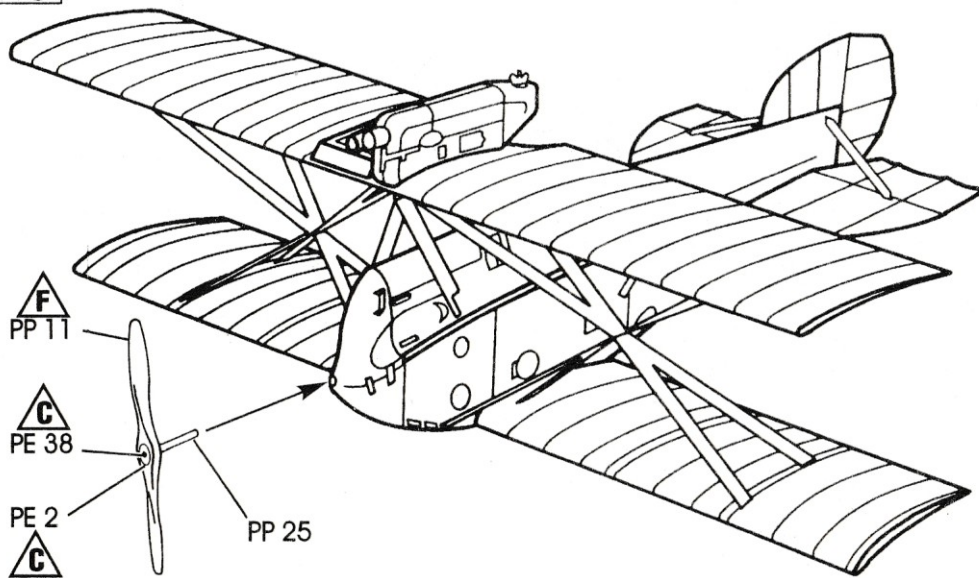

20

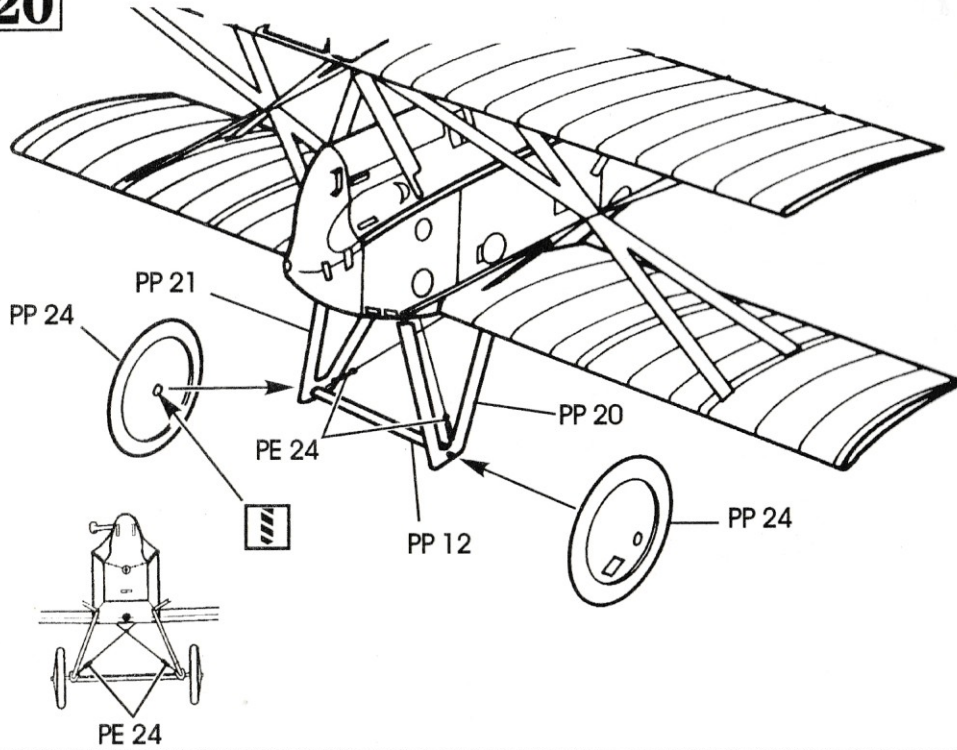

21

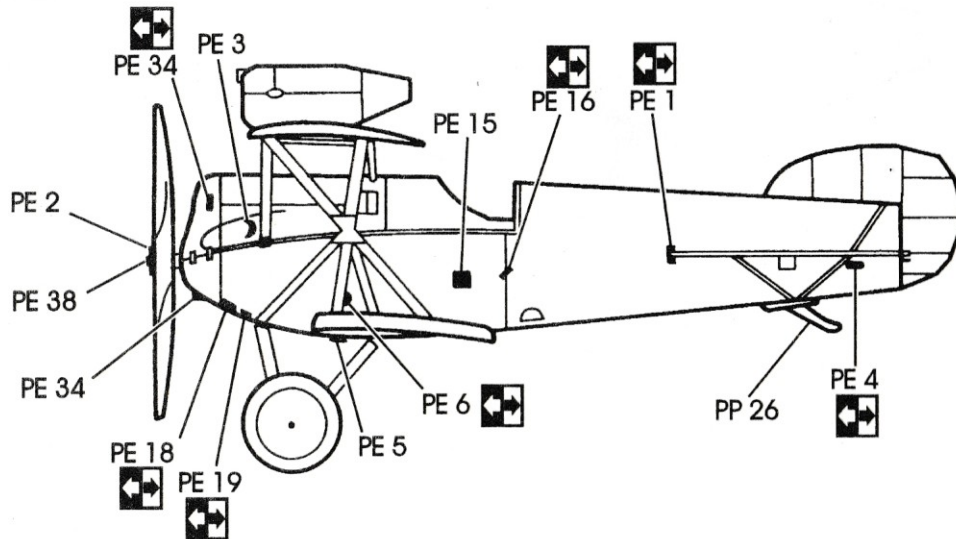

MADE IN CZECH

(c) eduard 1994

Legendární konstruktér Ernst Heinkel pomohl na svět velkému množství krásných letadel. Mnohá z nich se stala legendou a spolu se svým tvůrcem vstoupila do dějin světového letectví. Jeho Hansa-Brandenburg D.I ovšem elegancí příliš neoslnila a ani svými vlastnostmi své piloty nenadchla.

Heinkel zkonstruoval typ D.I, nazývaný také KD, v roce 1916 na objednávku Rakousko-Uherského letectva. Sériové stroje byly vyráběny v továrně Hansa-Brandenburg (série 65.) a u firmy Phoenix ve Wiener-Neustadt (série 28.). Stroje série 65 přicházely na frontu v prosinci 1916 a nebyly dobře přijaty pro své základné letové vlastnosti a slabý motor. Poněkud lépe na tom byly stroje série 28, poháněné silnějším motorem Austro-Daimler o 180 HP. Letadla série 28 vydržela ve službě v první linii až do podzimu 1917 a byla víceméně úspěšně používána většinou rakouských stíhačích es. Frank Linke-Crawford, Julius Arigi, Godwin Brumowski a další získali svá první vítězství právě na těchto letadlech. V průběhu války bylo typem Hansa-Brandenburg D.I sestřeleno 68 nepřátelských letadel, z toho 65 letadly série 28. Celkem bylo objednáno 122 letadel všech sérií. Poté, co byla u bojových jednotek nahrazena výkonnějšími typy, byla zbylá letadla používána pro výcvik, jako průzkumná a jako doprovodné stíhačky pro bombardéry. Díky své robustní konstrukci, trupu potaženému překližkou a originálnímu vzpěrovému systému (patent profesora Lohnera) vydržela i velké poškození v boji a tvrdé podmínky bojového nasazení a mnohá z nich se dokonce dočkala konce války. Na druhou stranu byla pro začínající piloty velmi nebezpečná a patří tak k početné skupině letadel všech dob, která si u svých posádek vysloužila přezdívku "zabiják".

Ačkoli hodnocení tohoto typu není příliš dobré, měla Hansa-Brandenburg D.I ve své době pro rakouské letectvo stejný význam, jako Nieuport 11 pro letectvo francouzské nebo Fokker E.III pro letectvo německé.

The legendary engineer Ernst Heinkel helped bring many beautiful airplanes into this world. Many of these became legends in their own right, and together with their creator they entered into the history of world aviation. However, his Hansa-Brandenburg D.I was neither particularly elegant, nor did it excite pilots with its abilities. Heinkel developed the D.I, also known as KD, in 1916, on the order of Austro-Hungarian air force. Production line machines were manufactured by the Hansa-Brandenburg factory (65-series), and by the Phoenix company in Wiener-Neustadt (28-series). The 65-series machines reached the front line in December 1916, and due to their tricky character and weak motor, they were not received very positively. The 28-series were slightly better, as they were powered by the stronger, 180 HP Austro-Daimler motor. The 28-series aircraft lasted on active frontline duty till fall 1917, and were more or less successfully used by the majority of Austrian fighter aces. Frank Linke-Crawford, Julius Arigi, Godwin Brumowski and others achieved their first victories on these very planes. During the war, the Hansa-Brandenburgs shot down 68 enemy aircraft, and 65 of these kills were by the 28-series. Altogether, 122 aircraft from all series were ordered. Once replaced by more efficient fighters, the remaining Hansa-Brandenburgs were used for training, reconnaissance, and as escort fighters for bombers. Thanks to its robust construction, the plywood-covered fuselage and original brace supports (patented by professor Lohner) withstood even great battle damage and harsh combat conditions. Many of them lasted through the end of the war. On the other hand, they were very dangerous for beginner pilots. Like many aircraft of all times, they have earned the nickname 'killer' among their crews. Even though the overall evaluation of this aircraft is not very good, the Hansa-Brandenburg had, in its time, the same importance to the Austrian airforce as the Nieuport 11 for the French or the Fokker E.III for the German airforces.

Le constructeur légendaire Ernst Heinkel est à l'origine de la naissance d'une grande quantité des jolis avions. Beaucoup d'entre eux ont été légendaires et avec son constructeur sont entrés dans l'histoire de l'aviation mondiale. Son Hansa-Brandenburg D.I n a pas trop ébloui par l'élégance ni par ses qualités.

Heinkel a construit le modèle D.I, connu aussi comme KD, sur commande de l'aviation austro-hongroise en 1916. Les machines en série ont été produites dans l'usine Hansa-Brandenburg (série 65.) et par la société Phoenix à Wiener-Neustadt (série 28.). Les machines de la série 65. sont allées au front en décembre 1916. Elles n'ont pas été bien acceptées pour ses qualités imprévisibles de vol et son moteur faible. On été acceptées un peu mieux les machines de la série 28, équipées par le moteur plus puissant Austro-Daimler avec 185 CH. Les avions de la série 28, ont éteén service sur le front jusqu'en automne 1917 et elles ont été utilisées par la majorité des as de la chasse. Frank Linke-Crawford, Julius Arigi, Godwin Brumowski à les autres ont reçu leurs premières victoires sur ces avions. Pendant la guerre ont été abattus par le modèle Hansa-Brandenburg D.I 68, des avions ennemis dont 65 par les avions de la série 28. En total on a été commandé 122 avions de toutes séries. Les restes des avions après changement dans les unités de combat par des modèles plus puissants ont été utilisés pour les entraînements, comme avions d'observations et pour l'accompagnement des bombardiers. Grâce à sa construction robuste, le fuselage le revetu de contre-plaqué et du système original d'étais (le brevet du professeur Lohner), elles ont résistés à de grands endommagements au combat et dans des conditions dures d'intervention au combat. Beaucoup parmi eux ont survécu à la fin de la guerre. Par ailleurs ils ont été pour les pilotes débutants très dangereux et ont compté dans la groupe des avions des toutes les époques appelées par les équipages "le futur".

Bien que la cote de ce modèle ne soit pas très bonne, Hansa-Brandenburg D.I a eu a son époque la même valeur pour l'aviation autrichienne que le Nieuport 11 pour l'aviation française ou le Fokker E.III pour l'aviation allemande.

Die Legende der Luftfahrtgeschichte Ernst Heinkel bereicherte die Welt mit einer Fülle an wunderschönen Flugzeugen, von denen einige weltberühmt geworden und es bis heute geblieben sind. Seine Hansa-Brandenburg D.I galt jedoch nicht als das eleganteste Flugzeug und auch die Flugeigenschaften waren nicht sonderlich beeindruckend.

Die D.I auch KD genannt, wurde 1916 im Auftrag der Österreichischen Monarchie entworfen. Die Serie 65. wurde in den Hansa-Brandenburg Werken, Serie 28. bei der Fa.Phoenix in Wiener-Neustadt gefertigt. Maschinen der Serie 65. kamen im Dezember 1916 an die Front, stießen aber bei den Kampffliegern wegen tückischen Flugeigenschaften und einem schwachen Motor auf keine grosse Resonanz. Etwas besser erwiesen sich die Flugzeuge der Serie 28., die mit einem stärkeren Austro-Daimler Motor mit 185 PS ausgestattet wurden. Diese Maschinen blieben an der Front bis Herbst 1917. Frank Linke-Crawford, Julius Arigi, Godwin Brumowski u.a. Asse der Monarchie errangen Ihre ersten Luftsiege gerade mit der Hansa-Brandenburg D.I. Während des Krieges wurden mit der D.I 68 Gegner, davon 65 von den Maschinen der Serie 28., abgeschossen. Insgesamt wurden 122 Stück aller Serien bestellt. Nachdem die Hansa-Brandenburg D.I durch leistungsfähigere Flugzeuge an der Front ersetzt wurde, diente sie als Schullflugzeug, Aufklärer und Begleitschutz für Bomberflugzeuge. Dank einer robusten Konstruktion (der Rumpf mit Spherholz bezogen) und einem originellen Strichen-System (Patent des prof.Lohners) der Tragflächen hielt sie auch enorme Beschusschäden aus. Einige flogen bis zum Ende des Krieges. Andererseits war die Hansa-Brandenburg D.I mit Sicherheit eine der für Anfängerpiloten schwer zu fliegende Maschine und gehört zu der grossen Gruppe von Flugzeugen, die den Spitznamen wie Witwenmacher, fliegender Sarg u.ä. erhielt.

Nicht desto trotz hatte die Hansa-Brandenburg D.I für die Österreichische Monarchie eine genauso grosse Bedeutung wie die Nieuport 11 für die Französische oder die Fokker E.III für die Deutsche Luftwaffe.

MARKING & PAINTING • DECORATION ET PEINTURE
 ZBARVENÍ A OZNAČENÍ • MARKIERUNGEN UND BEMALUNG

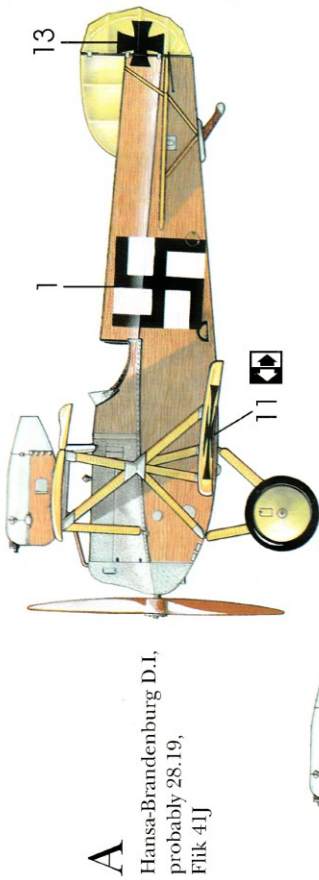

A
 Hansa-Brandenburg D.I.
 probably 28.19,
 Flik 41J

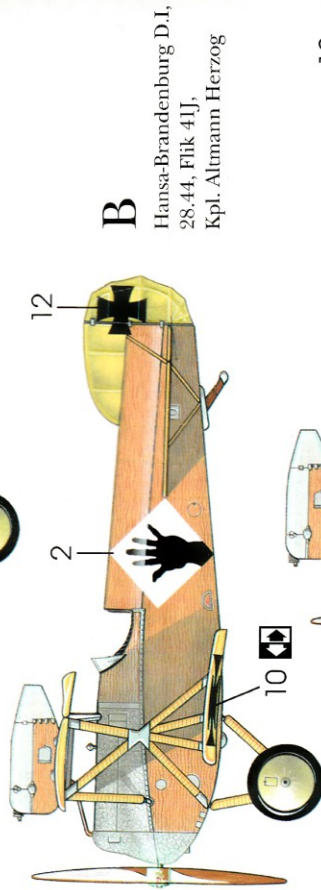

B
 Hansa-Brandenburg D.I.
 28.44, Flik 41J,
 Kpl. Altmann Herzog

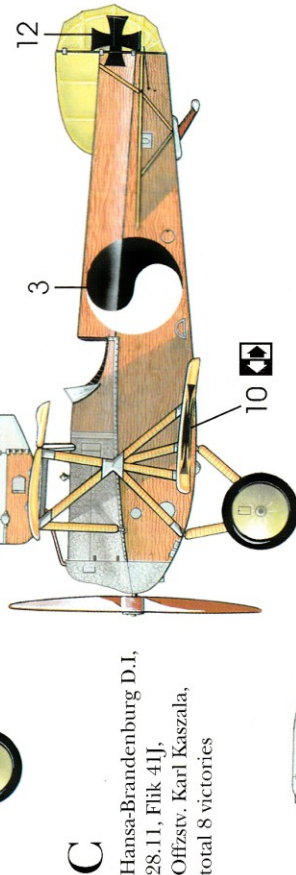

C
 Hansa-Brandenburg D.I.
 28.11, Flik 41J,
 Offzstv. Karl Kaszala,
 total 8 victories

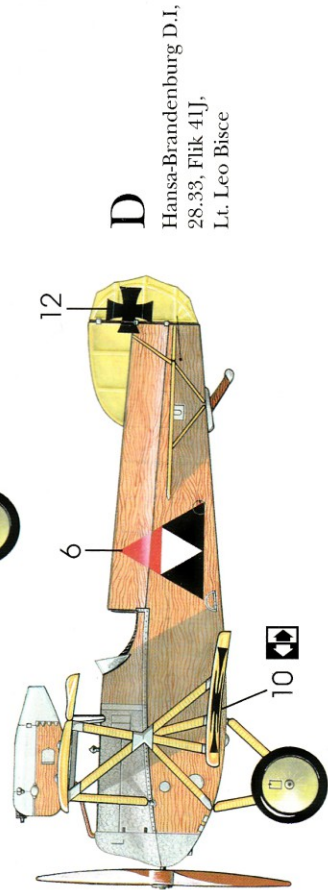

D
 Hansa-Brandenburg D.I.
 28.33, Flik 41J,
 Lt. Leo Bisce

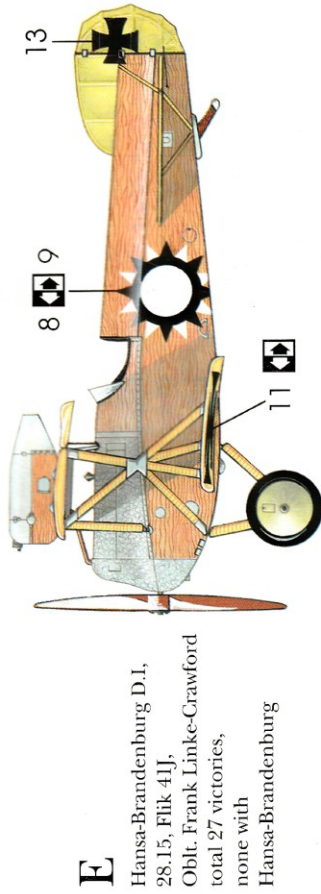

E
 Hansa-Brandenburg D.I.
 28.15, Flik 41J,
 Oblt. Frank Linke-Crawford
 total 27 victories,
 none with
 Hansa-Brandenburg

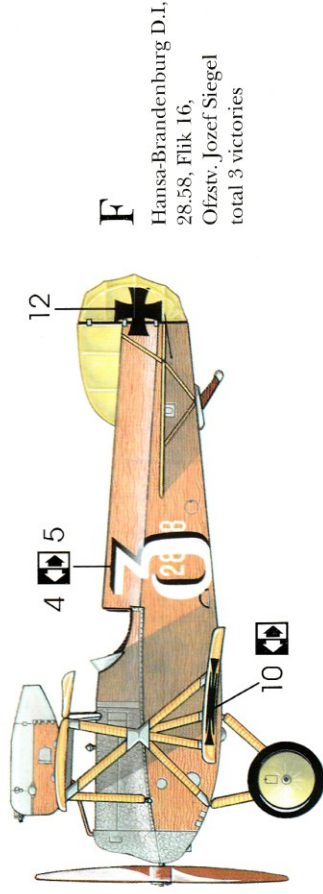

F
 Hansa-Brandenburg D.I.
 28.58, Flik 16,
 Offzstv. Jozef Siegel
 total 3 victories

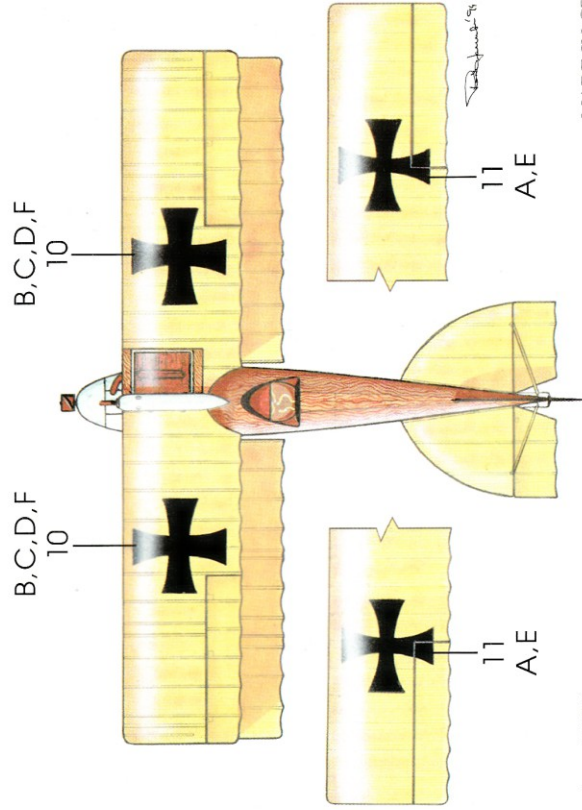

B, C, D, F

10

11
 A, E

11
 A, E