

Scale complete resin kits - Polyuretanový model

No. 72 387

Mikojan Gurevič MiG Ye-50.1



Dear modeller

OMEGA Models present a new kit one of first jet MiGs – Ye-50. The light fighter powered by jet AM-9E – 3800 kp and rockets E-155 1300 kp. The base of construction was Ye-2 with rockets engine. The engine was inbuilt in end of fuselage. First flew was in January 1956. By the tests flight was problems wit fuels system of Dushkin rockets engine. The plane was unmade after crash landing in June 1956 year.

Vážený modeláři

Představujeme nový model z vývojové řady MiG-21 a to Je-50. Byl to lehký stíhač poháněný proudovým motorem AM-9E a pro zvýšení výkonů mohl být zapnut raketový přídatný motor Duškina E-155. Prototyp vzlétl v lednu 1956. Během zkoušek se projevovaly závady na palivové instalaci raketového motoru. Ty také vedly k nouzovému přistání mimo letiště v červnu 1956 a posléze k jeho zrušení.

Data

Length/ délka	12,32	m
Span/ rozpětí	8,1	m
Weight/ váha	8500	kg
Speed max./ rychlost	2460	km/h
Ceiling/ dostup	25600	m
Climb / výstup na 20 km	9,4	min
Engines / motory		
AM-9E (B)	3800	kp
E-155	1300	kp

Reference Aerorevue 64/97
Efim Gordon, Bill Gunston MiG-21 Fschbed
Aerofax 1956

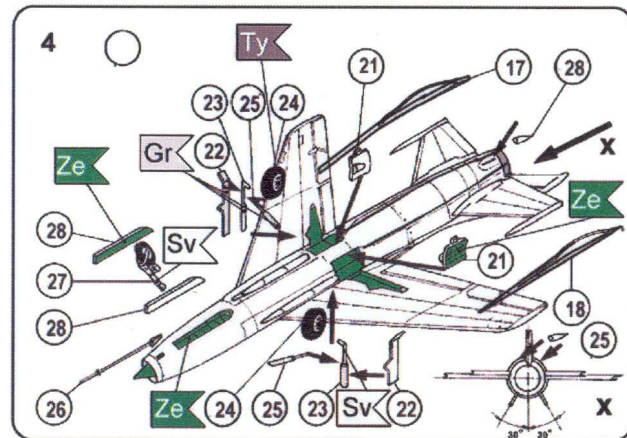
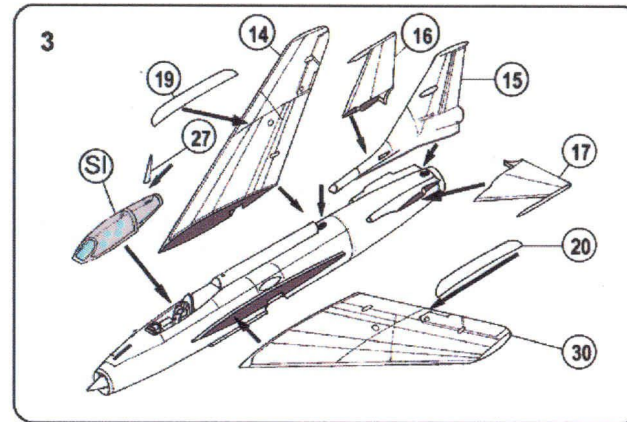
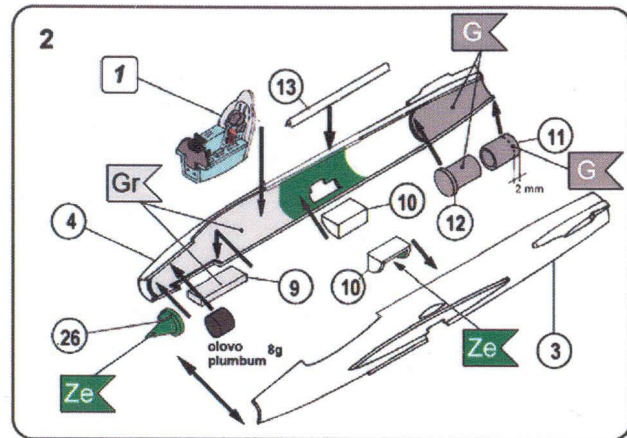
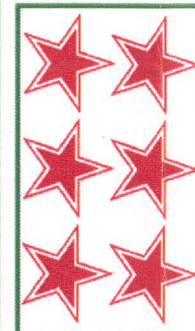
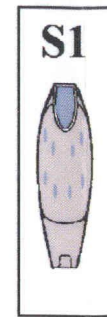
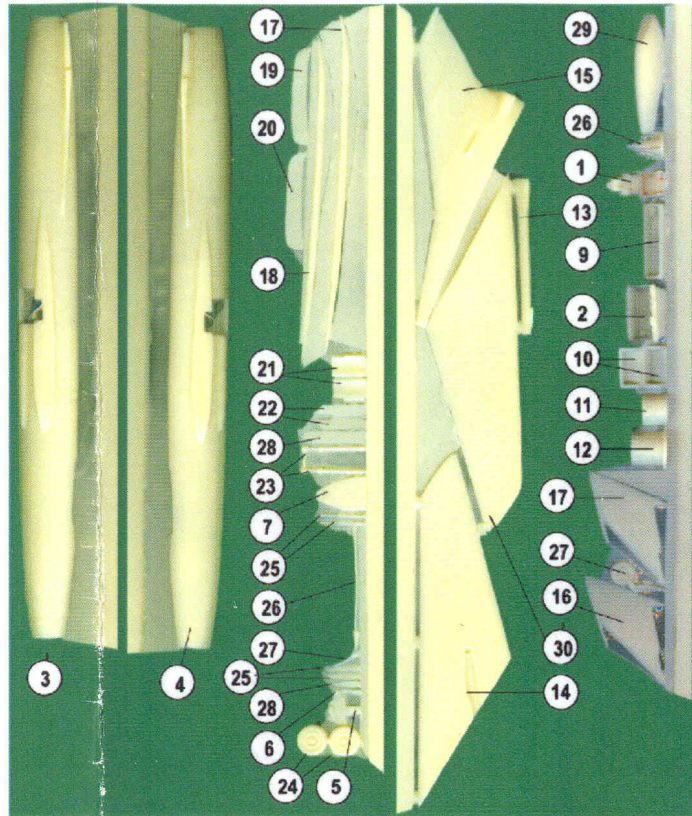

Barvy

	Humbrol	Agama	F.S.695a
Ty barva pneumatik Tyre	182	36M	37030
Ze zelená Green	2	19L	14110
Gr šedá Grey	40	31M	11307
Sv stříbrná Silver	11	06Me	---
Al hliník Aluminium	56	46Me	17178

Colours

	Humbrol	Agama	F.S.695a
G barva zbraní Gun Metal	63	32Me	17200
Ce černá Black	33	07M	37038
Br hnědá Brown	100	12M	30166
Bu modrá Blue	115	R2M	34233
DG tmavá šedá Dark Grey	32	A17M	36081

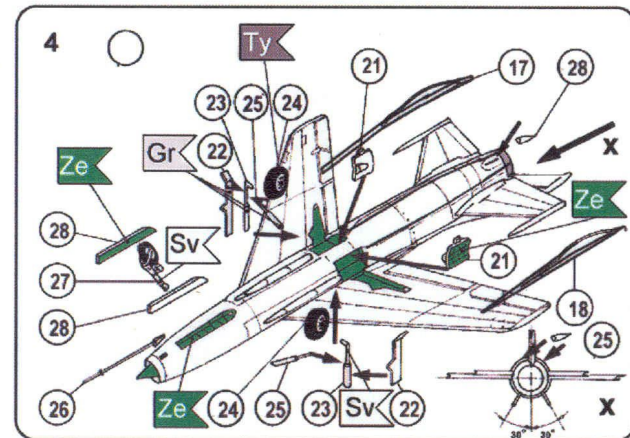
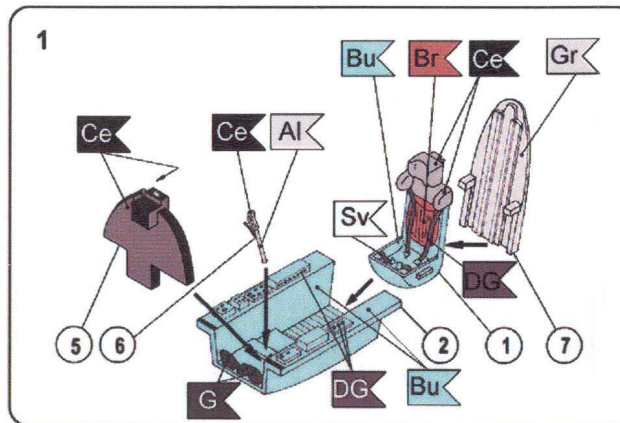

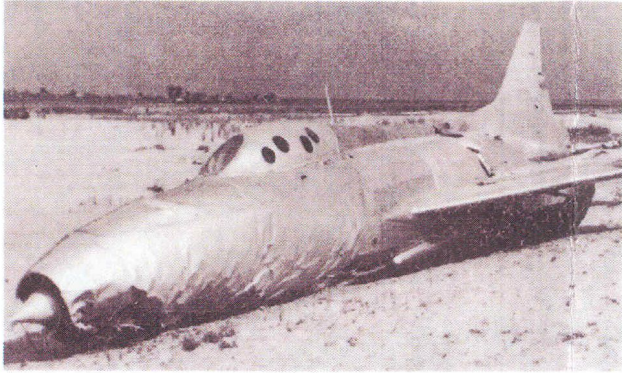

De 3

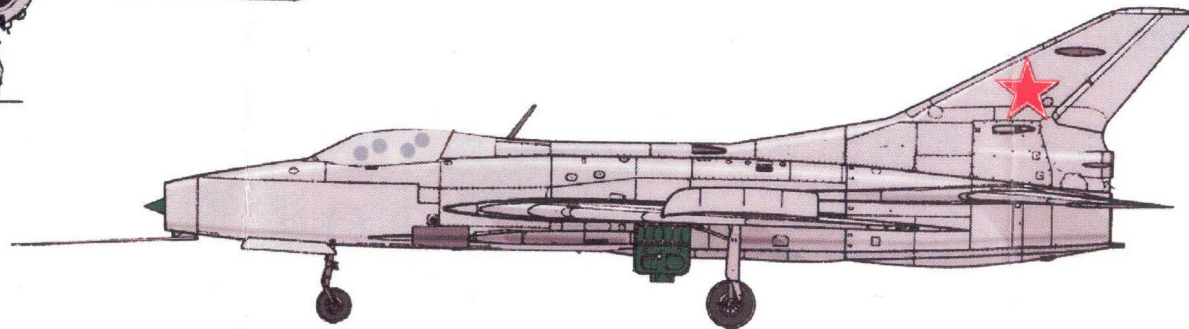
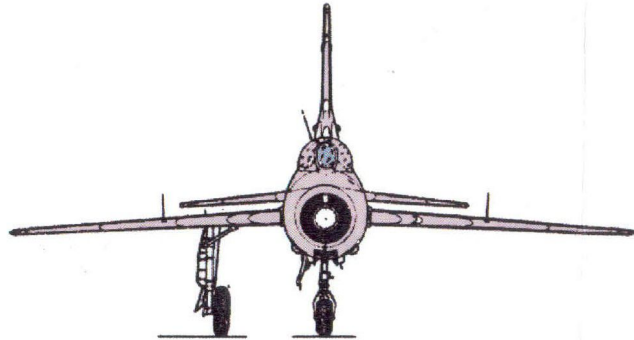
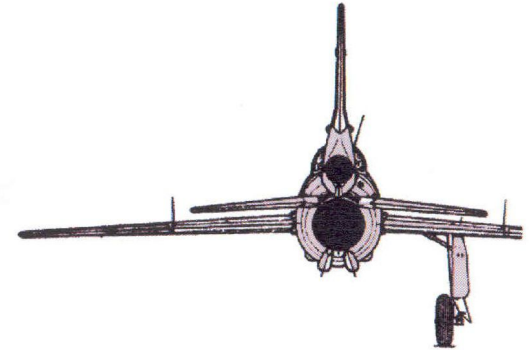
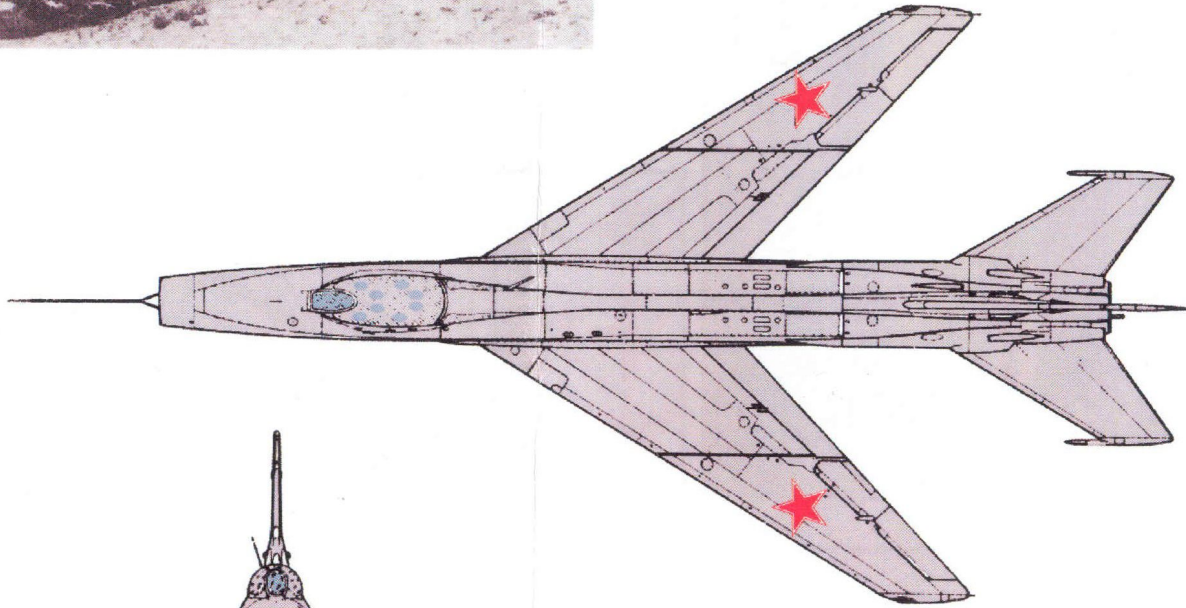
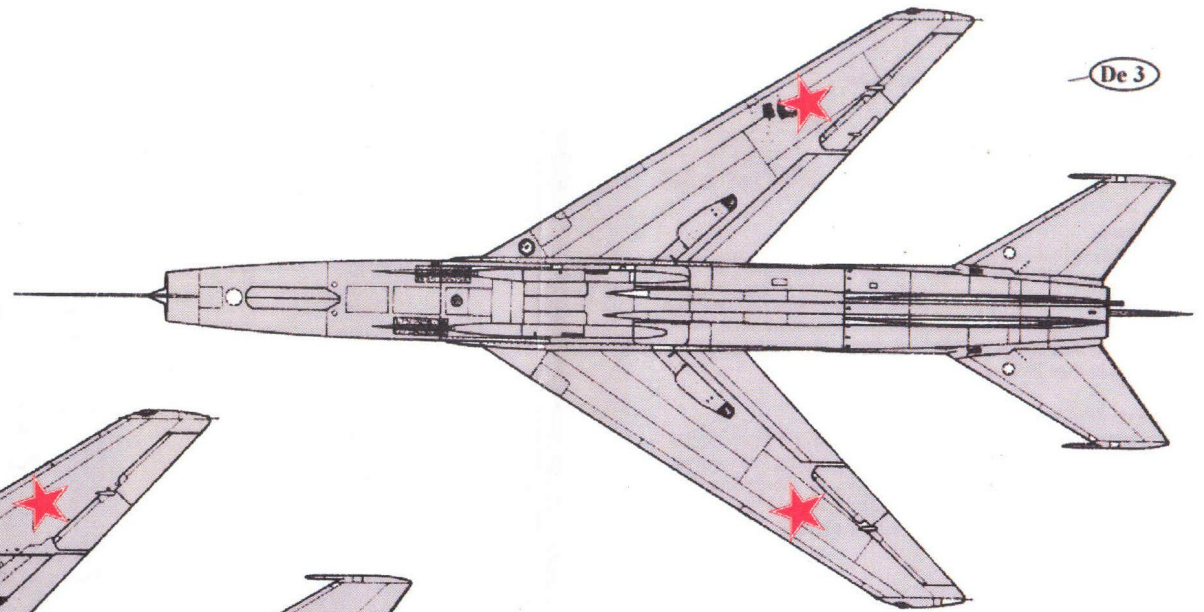

OMEGA Models
Svatoplukova 9
785 01 Šternberk
Czech republic

Tel. +420602972190
E-mail pala.j@tiscali.cz
www omega-models.com

Attention

These decals are not made by standard technology. The base lacquer is on the whole of the sheet. We recommend, you cut off each decal before placing it in the water. There are some colours, which print in a dot format. We do try to cut down on the use of these as much as possible, but when used, we try to smooth them. Decals are also susceptible to get mechanically damaged (scratched), therefore take a good care, when working with them. When transplanting onto the model, do not use rough or sharp tools. To move them from the base paper onto the model or to move them around, we recommend, you use a soft paint brush. Some synthetic lacquers are not suitable for the overcoat, as they can cause wrinkling of the decals. We recommend, you try used lacquer on a off cut first. Acrylic based lacquers are more suitable than synthetic, as we never seemed to find one damaging the decals in any way. The decals also react normally to products of the „SET“ and „Sol“ type. Even though, we would recommend you to try them first.

Upozornění

Tyto obtisky nejsou vyrobeny standardní technologií. Podkladový lak je po celé ploše papíru. Doporučujeme obstrihnout jednotlivé obtisky před jejich ponořením do vody. Některé barvy jsou rastrové. Naši snahou je množství těchto rastrových barev na aršíku minimalizovat a pokud je nutné je použít, pak rastr co nejvíce zjemnit.

Obtisky jsou také náchylnější k mechanickému poškození. K přenosu na model raději nepoužívejte ostré a tvrdé předměty. Doporučujeme použití měkčího štětce. K přelakování se nehodí většina syntetických laků, po jejich použití dojde k zvrásnění obtisků. Proto je vhodnější si nejdříve přípravek vyzkoušet na některé pro vás nepotřebné části aršíku. Vhodnější než syntetické laky jsou laky na akrylátové bázi.

Stejně tak obtisky reagují standardně na přípravky typu „SET“ a „SOL“. Přesto i zde je vhodné uskutečnit nejdříve pokus na zbylé části aršíku.