

В конце 1934 года с конвейера ГАЗ сошел ГАЗ-ААА - первый серийный советский грузовой фургон (Б4). Грузоподъемность автомобиля возросла до 2 тонн при движении по шоссе (по грунту - 1,5 тонны), двигатель ГАЗ-АА мощностью 40 л.с. (с 1938 г. - 50-ти силный ГАЗ-М) позволил развить максимальную скорость в 65 км/ч. Машина получила развитую и достаточно надежную. Ее шасси использовались для постройки автобуса ГАЗ-05-193, топливозаправщика БЗ-38 и БЗ-38-У, автостартеров АС-2 и АС-3, легковых ремонтных мастерских ПМ-3 (летучка типа "А"), РЛС РУС-2 и т.п. С началом войны автобус ГАЗ-05-193 использовался в качестве штабной и санитарной машины.

На базе ГАЗ-ААА строились самоходные артиллерийские установки, вооруженные 76-мм полевой пушкой (СУ-12) и 37-мм зениткой; на нее монтировали также пулеметную установку 4М. ГАЗ-ААА послужил основой для создания целого семейства бронемашин: средних танкеток БА-3, 6, 10, пулеметных БА-9, 30, плавающих ПБ-4, 7, санитарного БА-22. Производство ГАЗ-ААА было прекращено в 1943, общий выпуск составил 37,373 шт.

Выражаем свою признательность коллективу журнала "М-Хобби" и лично Николаю Поликарпову за предоставленную информацию и великолепные чертежи автомобиля.

At the end of 1934 the first serial GAZ-AAA truck has left the assembly line of GAZ factory. It was the first serial Soviet (Б4) truck. The weight-lifting capacity of the new truck has increased up to 2 tons at the highway (on a ground - 1.5 tons), the engine GAZ-A of 40 h.p. (since 1938 GAZ-M of 50 h.p.) allowed to achieve maximum speed of 40.6 mph.

The car became reliable and rather inexpensive. It was used as a base for construction of the bus GAZ-05-193, fuel trucks BZ-38 and BZ-38-U, ground starters AS-2 and AS-3, field repair workshops PM-3 ("letuchka" of an "A" type), radar station RUS-2 etc. With the beginning of WWII the bus GAZ-05-193 was used as a staff one and an ambulance. The self-propelled 76-mm field guns (SU-12) and 37-mm anti-aircraft guns were produced on the base of GAZ-AAA. It also carried the basis for creation of the whole set of armor cars: gun equipped BA-3, 6, 10; machine-gun equipped BA-9, 30; floating PB-4, 7; ambulance BA-22.

The serial production of GAZ-AAA was ceased in 1943, the total production reached 37,373 exemplars.

We express the gratitude to the board of "M-Hobby" magazine and personally to Nikolai Polikarpov for the submitted information and magnificent drawings.

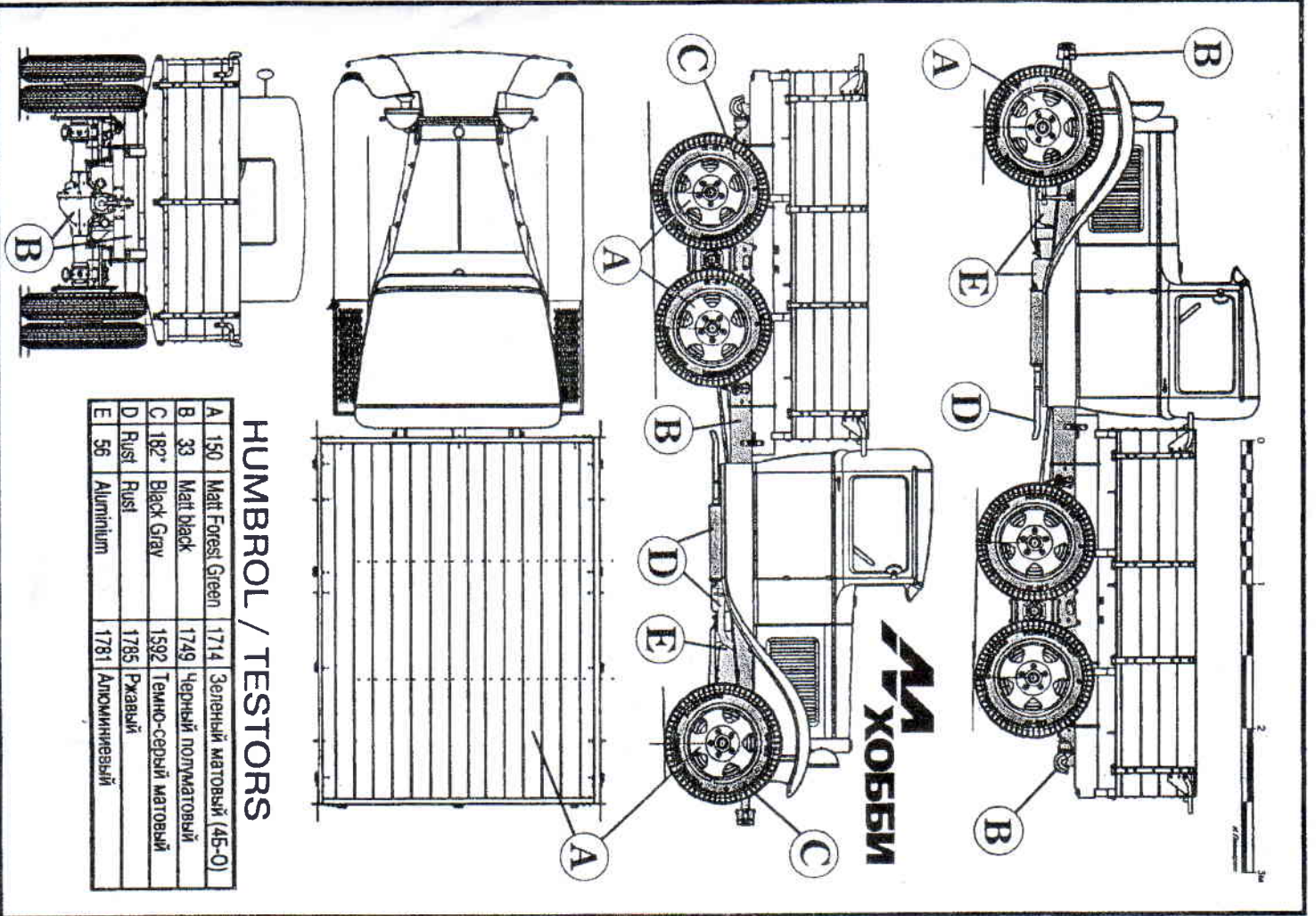

М ХОББИ

НУМВРОЛ / TESTORS

A	150	Mat Forest Green	1714	Зеленый матовый (4Б-О)
B	33	Mat Black	1749	Черный полуматовый
C	182	Black Gray	1592	Темно-серый матовый
D	Rust	Rust	1785	Ржавый
E	56	Aluminium	1781	Алюминиевый

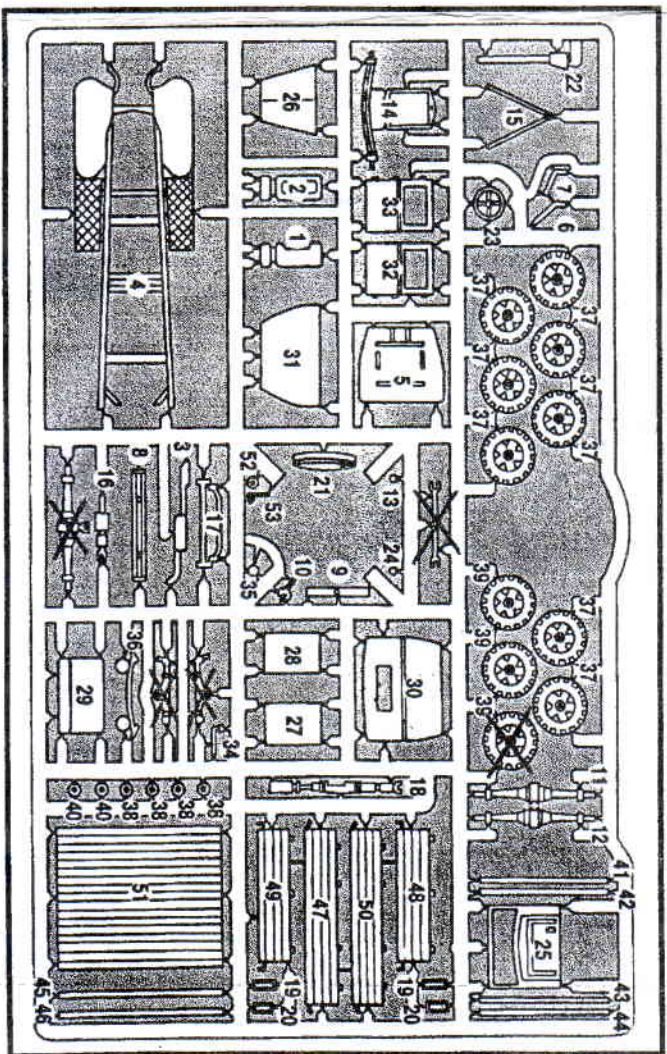

1

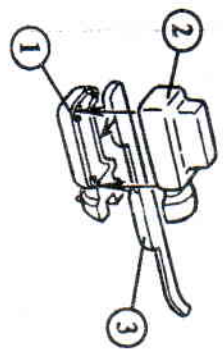

2

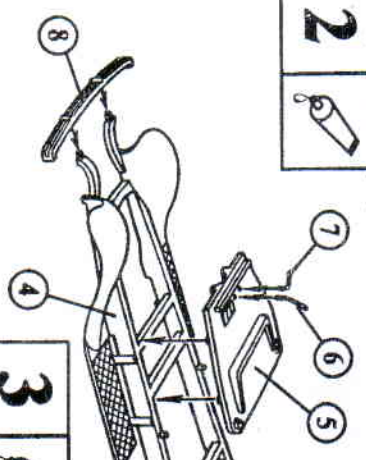

3

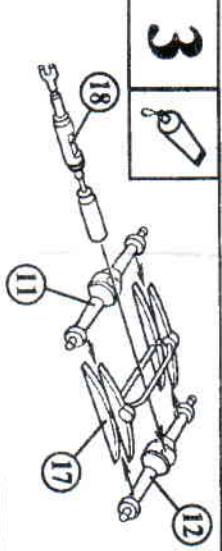

4

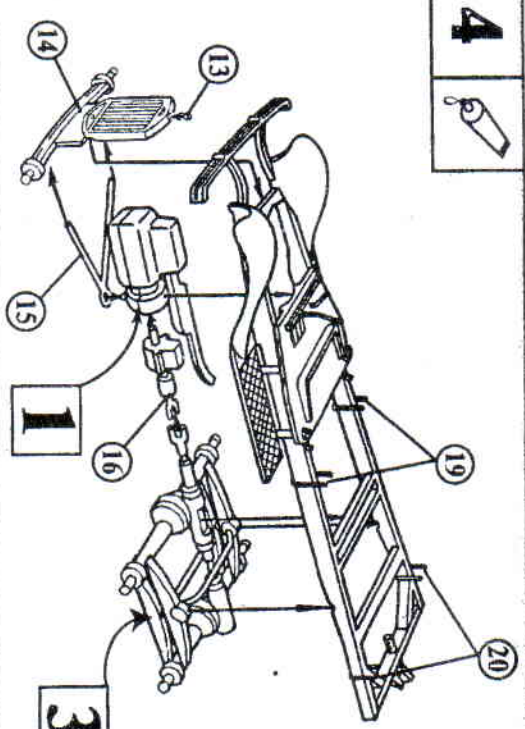

5



6



7

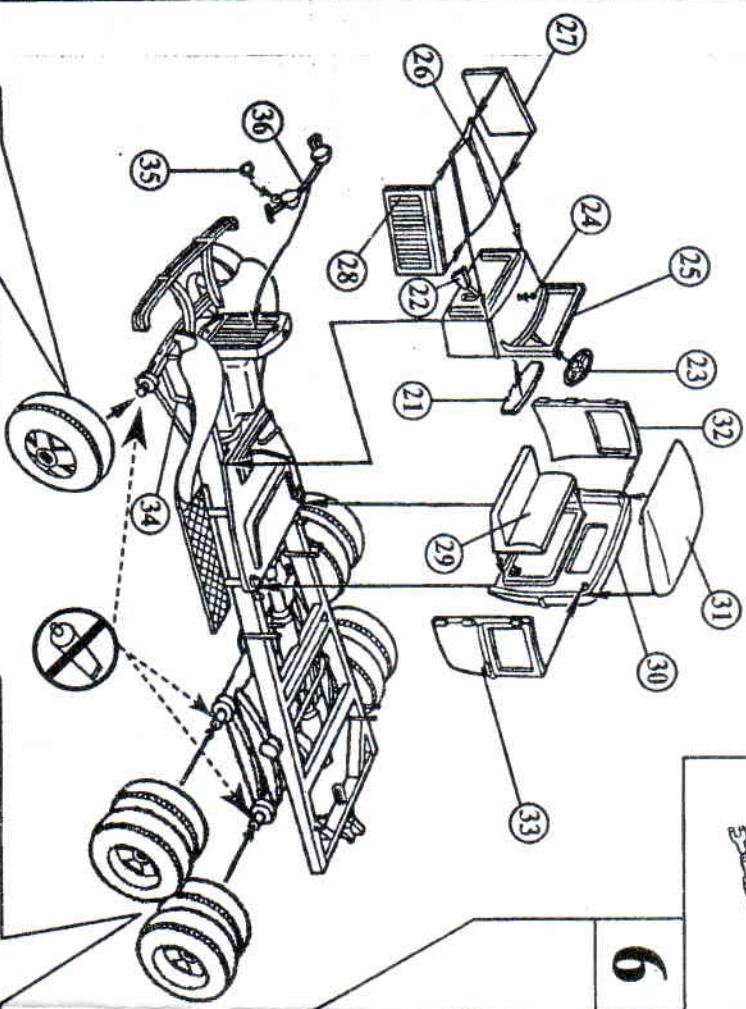

2X

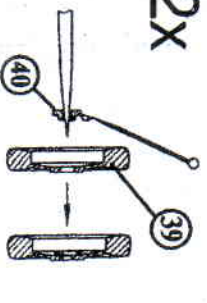

4X

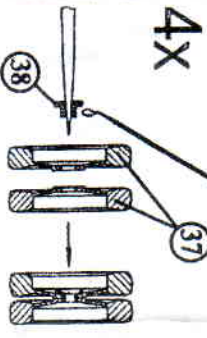

8

