



# M901 'HAMMERHEAD'

1/72nd Scale

Stock No. 8636 FO

Form No. 099-1064

Echelle 1/72ème

## M901 HAMMERHEAD

In 1954, foundations were laid for a new series of vehicle to replace the M59 Armored Personnel Vehicle.

In 1960, production began on the M113 Armored Personnel Carrier at the FMC Plant in San Jose, California. The vehicle is still being manufactured today, with production figures exceeding 70,000 units.

The M113 was the first production Armored Fighting Vehicle of aluminum construction. Being fully amphibious, the M113 is propelled in the water by its tracks. More variations have been made on the M113 family than any other fighting vehicle in service today. A variety of kits ranging from an ambulance to dozer

blade kits have been developed by FMC to be fitted to the basic vehicle. The M901 TOW Vehicle (modeled here) is a recent variance.

The M901 is fitted with a retractable launcher that carries two Hugh's TOW ATGW's (Tube launched, Optically tracked, Wire guided missile) in ready-to-launch positions. The Army has ordered nearly 2,000 of these vehicles.

Like the "Jeep" of WWII the M113 and its derivatives (the M901 included) are predicted to remain in service with U.S. and friendly foreign troops for many years to come.

## M901 HAMMERHEAD

En 1954, les plans d'une nouvelle série de véhicule étaient prêts pour remplacer le véhicule Personnel Armé M-59. En 1960, la production a commencé par le M-113 Carrier Personnel Armé à l'usine FMC à San José en Californie. Le véhicule est toujours fabriqué aujourd'hui, avec des chiffres de production dépassant 70,000 unités.

Le M-113 était le premier véhicule de combat armé à être fabriqué en aluminium. Etant complètement amphibie, le M-113 est propulsé dans l'eau par ses chenilles. De nombreuses modifications ont été effectuées sur la famille du M-113 comme il n'en a jamais été fait sur des véhicules de combat en service aujourd'hui. Une quantité d'appareils allant de l'ambulance jusqu'à la lame de

boulozeur ont été développés par FMC pour aller avec le modèle de base. Le véhicule TOW 901 (représenté ici) est une variante récente.

Le M901 est équipé d'un lanceur escamotable qui transporte deux Hugh TOW ATGW (lancements de tube, suivi par optique, missile guidé par câble) prêts en position de lancement. L'Armée en a commandé près de 2,000.

Comme la "Jeep" de la deuxième guerre mondiale, le M113 et ses dérivés (comprenant le M901) resteront certainement en service aux États-Unis et dans les troupes étrangères amies pendant de nombreuses années à venir.

### WARNING

Before starting to assemble the model, carefully examine the various assembly steps indicated in the directions. A) Carefully remove the parts from the sprues using a sharp hobby knife. B) Eliminate any burrs, check the fit of each piece before cementing in place. Before assembly, paint any internal parts of the model or parts which are difficult to get at once assembly has been made. Always follow the assembly order indicated on the sheet and, in the case of alternative parts which make it possible to obtain different versions, always choose the version you prefer before assembly.

### CARACTERISTIQUES

GENERALES:  
EQUIPAGE: 4  
POIDS EN COMBAT: 10.4 tonnes  
LONGUEUR GENERALE: 4.86 m  
LONGUEUR DE LA COQUE: 4.86 m  
LARGEUR: 2.85 m  
HAUTEUR: 2.02 m  
DEGAGEMENT AU SOL: 0.41 m  
LARGEUR DE CHENILLE: 0.21 m  
MOTEUR: GM A710  
ARMEMENT: 1 double lanceur pour  
missiles TOW A.T.

PERFORMANCE  
VITESSE MAXIMUM: 67 Km/h  
PORTÉE DE COMBAT: 480 km

### SPECIFICATIONS GENERAL

CREW: 4  
COMBAT WEIGHT: 10.4 Tons  
LENGTH OVERALL: MT. 4.86  
HULL LENGTH: MT. 4.86  
WIDTH: MT. 2.85  
HEIGHT: MT. 2.02  
GROUND CLEARANCE: MT. 0.41  
TRACK WIDTH: MT. 0.21  
ENGINE: GM A710  
ARMAMENT: 1 Twin launcher for  
TOW A.T. Missiles

PERFORMANCE  
MAXIMUM SPEED: 67 KM/H  
COMBAT RANGE: 480 KMS

### AVERTISSEMENT

Avant d'entreprendre le montage du modèle réduit, toujours étudier attentivement les différentes étapes du montage indiquées dans les croquis. Enlever soigneusement les pièces de leur support en utilisant une lame de rasoir. B) Ebarber soigneusement, vérifier, avant de les coller, l'ajustement de toutes les pièces. Peindre, avant le montage, toutes les pièces internes du modèle ou les parties difficiles à atteindre une fois le montage exécuté. Toujours suivre l'ordre de montage indiqué sur les tableaux et, dans le cas de choix de pièces donnant la possibilité d'obtenir différentes versions, toujours choisir la version que l'on préfère avant de procéder au montage.

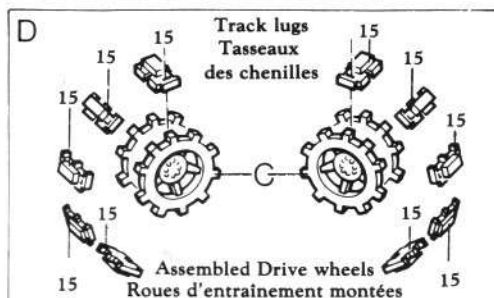
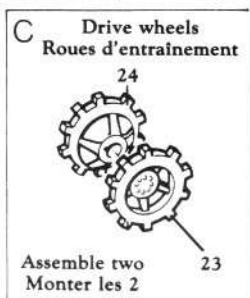
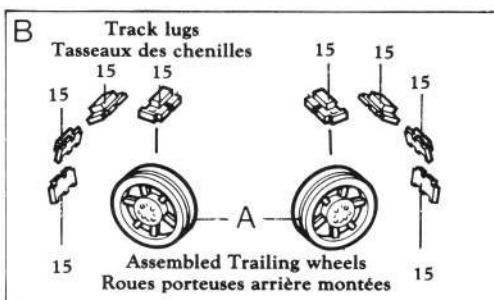
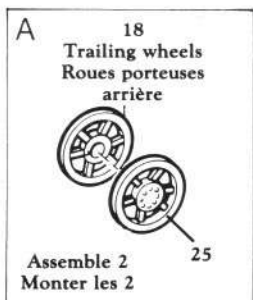
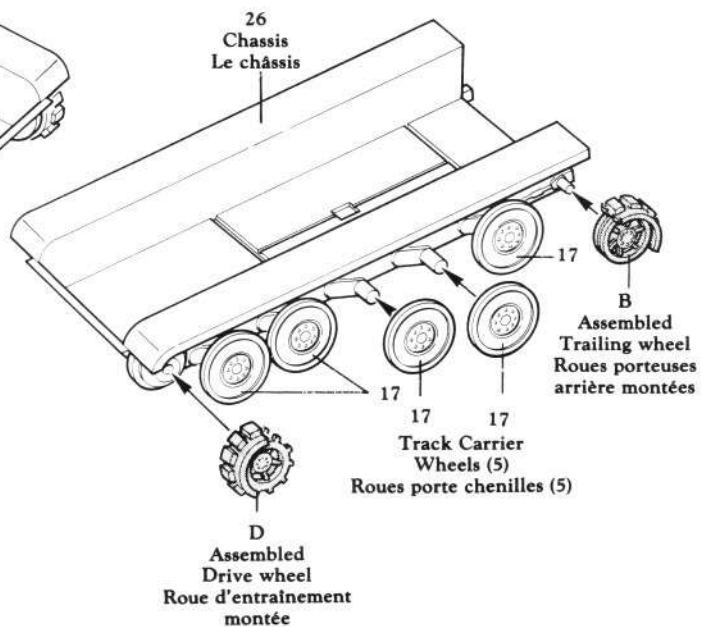
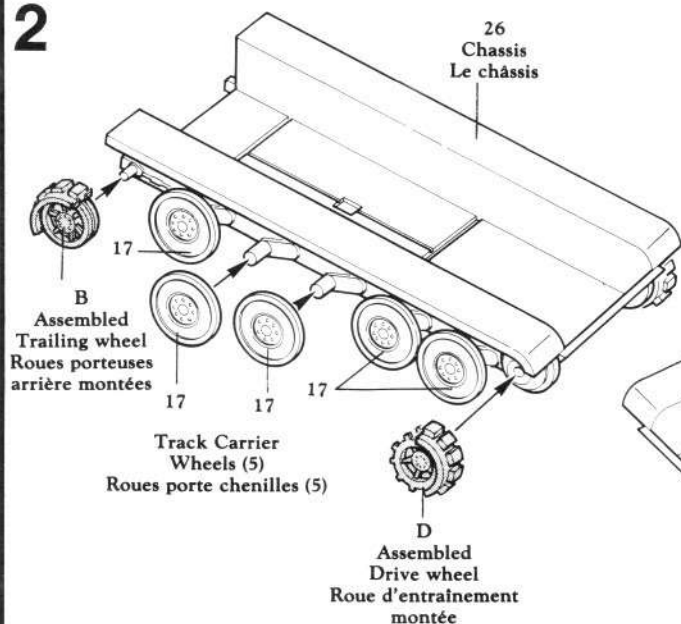
**1****2**

3

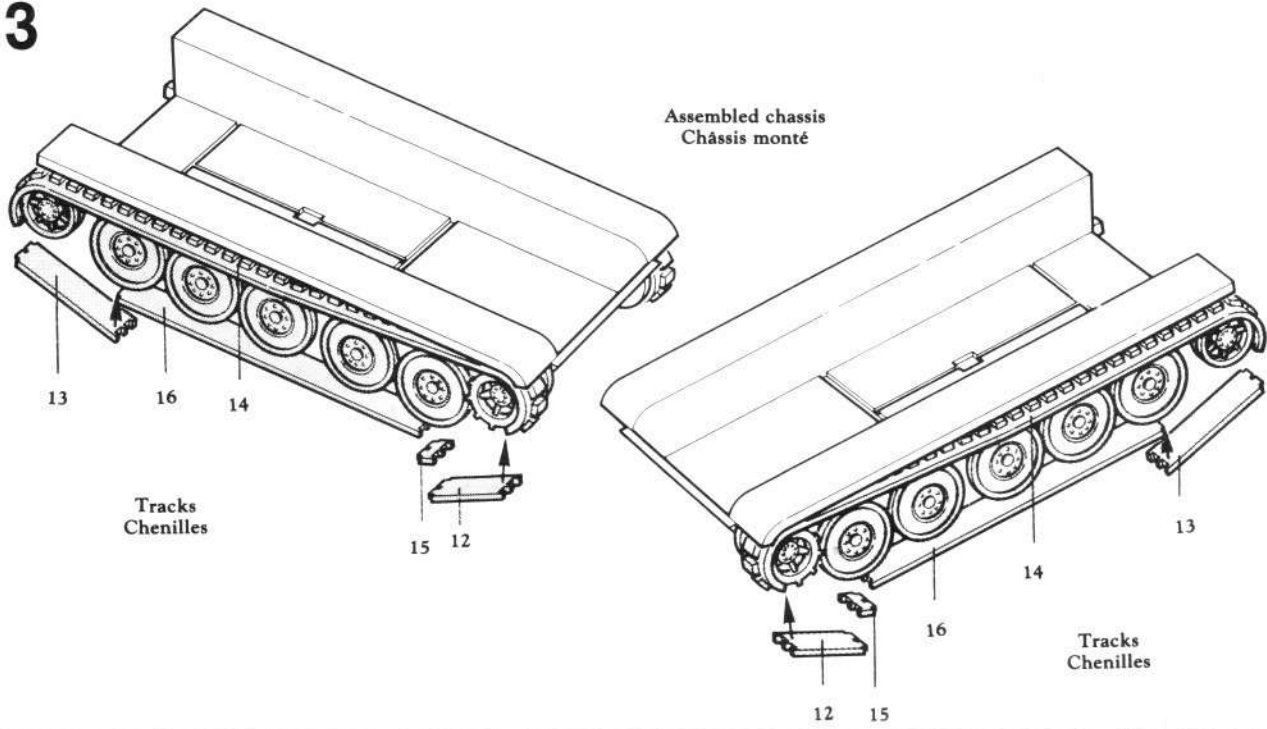

4

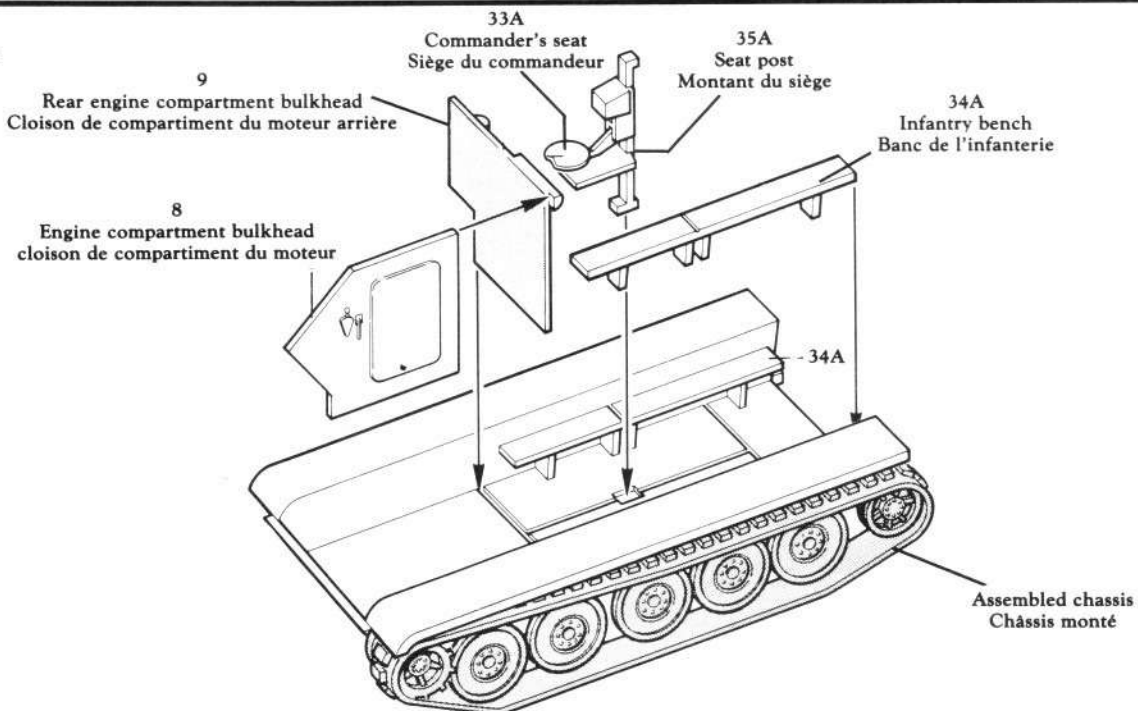

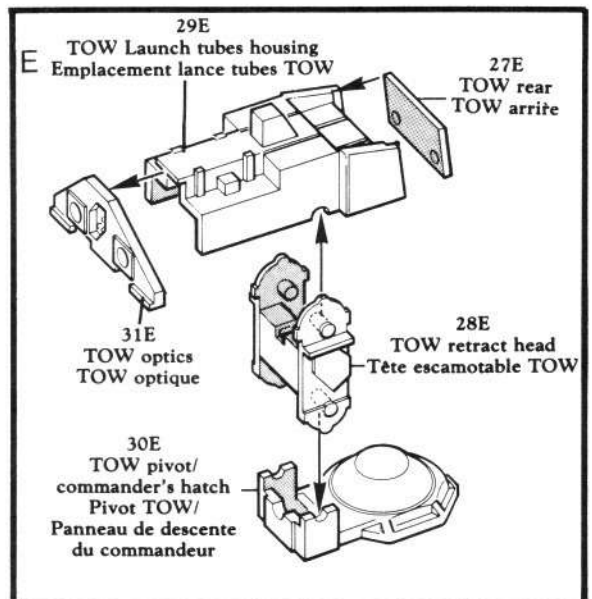
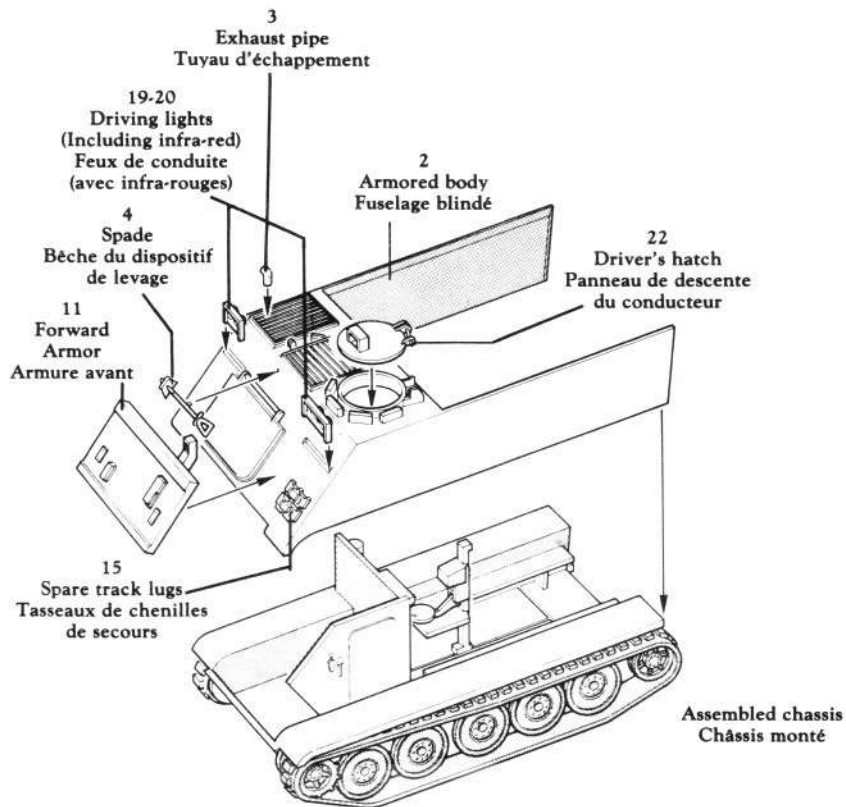

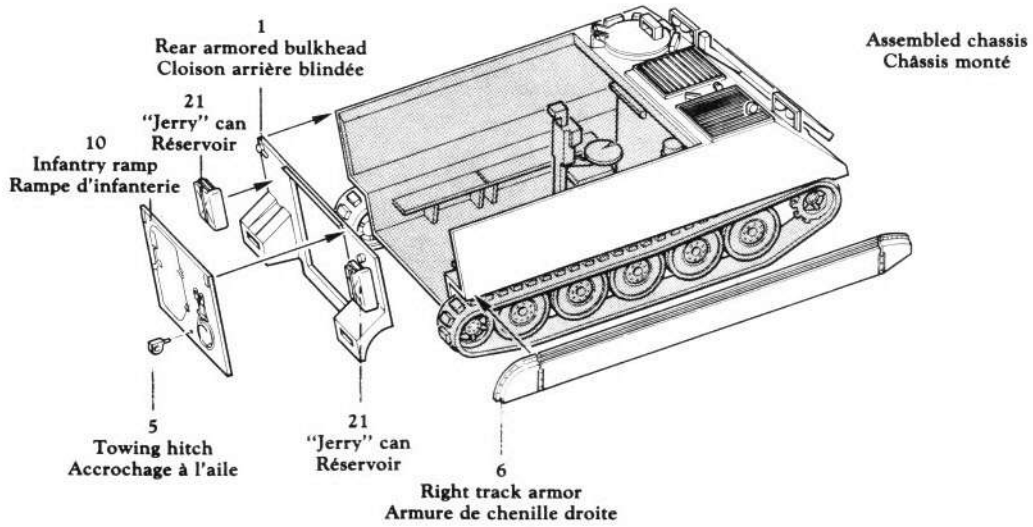
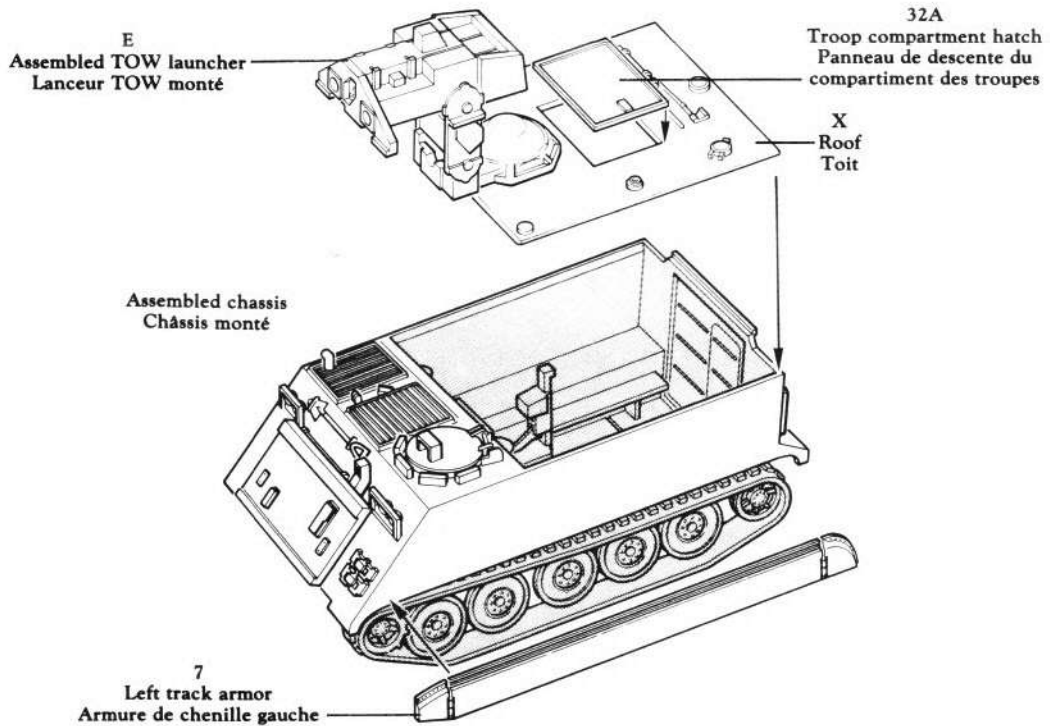
**6****7**

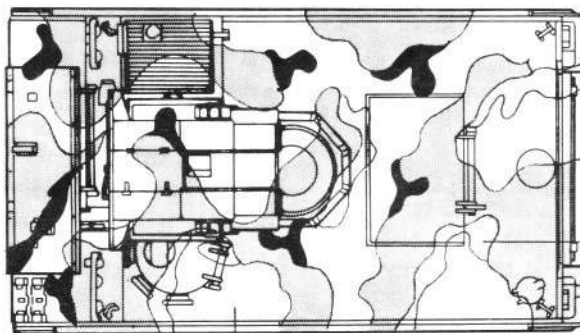

DARK GREEN  
VERT FONCE

BROWN  
MARRON

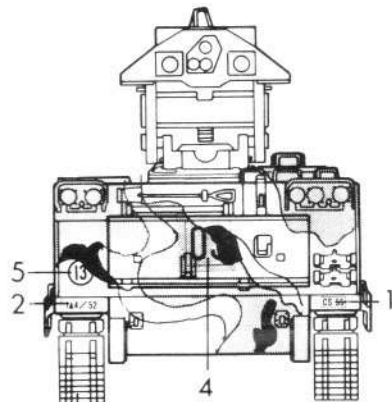
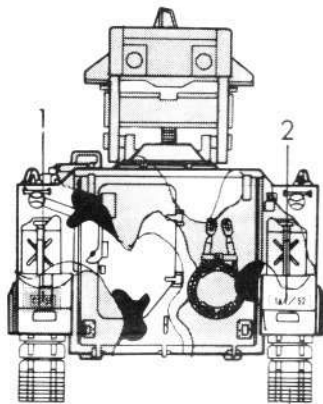

BURNISHED METAL  
METAL BRUNI

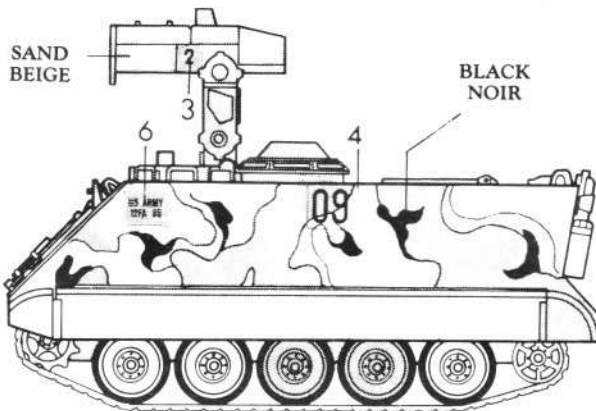

SAND  
BEIGE

BLACK  
NOIR

09

09

4

09

1A/52

2

1A/52

US ARMY  
12FA 85

6

US ARMY  
12FA 85

CS 85

1

CS 85

3

5

13

**8636-8830**

**M 901 "HAMMER HEAD"**