

PLASTIC MODEL KITS  
LIMITED EDITION  
CAT.NO.72201

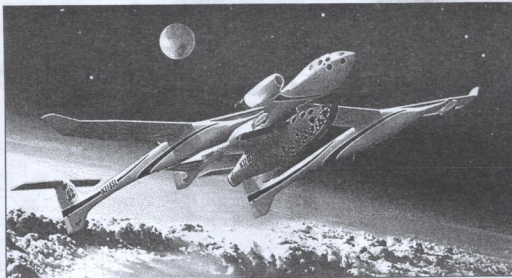

## SS-1

SPAN : 124 mm  
LENGTH : 122 mm  
PARTS : 40 pieces

## White Knight

SPAN : 387 mm  
LENGTH : 218 mm  
PARTS : 79 pieces

SCALE:1/72



White Knight airplane was developed in 2002 by Scaled Composites Company as a jet-powered carrier of the SpaceShipOne (SS-1) manned suborbital nonexpendable spacecraft was built one year later. Both air vehicles almost completely have been built from composite materials.

Flight starts with a jet-powered carrier take-off and it's climbing till 15 km, where the passenger spacecraft is drop-released. SS-1 straightens itself out about 10 s and switches his rocket engine on after that. That brings the spacecraft nearly vertical with an acceleration lasting a little bit more than 1 minute. During that period its maximum speed reaches 3500 km/h. At 100 km altitude, when the fuel is burned out, the SS-1 continues free flight. After that it experiences free fall, then gliding flight and glides down to horizontal landing at the runway.



Самолет White Knight, был создан в 2002 году американской компанией Scaled Composites, как носитель космического челнока SS-1(SpaceShipOne). Пилотируемый суборбитальный космический корабль многоразового использования SS-1, был построен в 2003 году. Конструкция обоих летательных аппаратов почти полностью изготовлена из углеродного композитного материала.

Полет начинается со взлета самолета-носителя и подъема на высоту примерно 15 километров, где производится сброс пассажирского аппарата. SS-1 выравнивается в течение 10 секунд, а потом включается ракетный двигатель. Он приводит корабль почти в вертикальное положение, ускорение длится немногим больше одной минуты. Максимальная скорость корабля в этот момент достигает 3500 км/ч. После выгорания топлива аппарат продолжает полет по инерции, достигнув высоты 100 км. Затем SS-1 переходит в свободное падение, заканчивающееся планированием и горизонтальной посадкой на взлетно-посадочную полосу.

The model is executed on technology short run and is intended only for experienced modelers  
Word-wide distributor for AMODEL kits : IBG, Warszawa, Poland  
Fax:(4822)842-56-29 ; E-Mail:ibgsc@ibg.com.pl

Модель выполнена по технологии short run и предназначена только для опытных моделеров  
Дистрибутор моделей AMODEL : IBG, Варшава, Польша  
Факс:(4822) 842-56-29 ; E-Mail:ibgsc@ibg.com.pl



## USED SYMBOLS / ИСПОЛЗУЕМЫЕ СИМВОЛЫ

- |   |                                       |  |   |                                       |   |
|---|---------------------------------------|--|---|---------------------------------------|---|
| <b>1</b> STAGES OF ASSEMBLY<br>ЭТАПЫ СБОРКИ | <b>1</b> NUMBER PARTS<br>НОМЕР ДЕТАЛИ | <b>1</b> APPLY DECALS<br>НАНЕСТИ<br>ДЕКАЛЬ     | <b>A</b> TO PAINT<br>ОКРАСИТЬ                   | <b>GLUE</b><br>КЛЕЙТЬ                 | <b>TO USE SUPERGLUE™</b><br>ИСПОЛЬЗОВАТЬ<br>КЛЕЙ SUPERGLUE™             |
| <b>X</b> DON'T GLUE<br>НЕ КЛЕИТЬ            | <b>?</b> OPTIONAL<br>НА ВЫБОР         | <b>H</b> MAKE A HOLE<br>ВЫПОЛНИТЬ<br>ОТВЕРСТИЕ | <b>K</b> DETACH WITH<br>KNIFE<br>ОТДЕЛИТЬ НОЖОМ | <b>B</b> TO BEND<br>СОГНУТЬ<br>ДЕТАЛЬ | <b>2X</b> QUANTITY OF OPERATIONS(PARTS)<br>КОЛИЧЕСТВО ОПЕРАЦИЙ(ДЕТАЛЕЙ) |



## USED PAINTS / ИСПОЛЗУЕМЫЕ КРАСКИ

- |   |  |  |   |  |
|---|--|--|---|--|
| <b>A</b> HUMBROL 22<br>WHITE<br>БЕЛЫЙ             | <b>B</b> HUMBROL 33<br>BLACK<br>ЧЕРНЫЙ     | <b>C</b> HUMBROL 40<br>PALE GREY<br>СЕРЫЙ              | <b>D</b> HUMBROL 11<br>SILVER<br>СЕРЕБРИСТЫЙ      | <b>E</b> HUMBROL 32<br>DARK GREY<br>ТЕМНО СЕРЫЙ    |
| <b>F</b> HUMBROL 53<br>GUNMETAL<br>СТАЛЬНОЙ СЕРЫЙ | <b>G</b> HUMBROL 178<br>SCARLET<br>КРАСНЫЙ | <b>H</b> HUMBROL 100<br>RED BROWN<br>КРАСНО-КОРИЧНЕВЫЙ | <b>J</b> HUMBROL 64<br>LIGHT GREY<br>СВЕТЛО СЕРЫЙ | <b>K</b> HUMBROL 31<br>SLATE GREY<br>СЕРО-СЕЛЕННЫЙ |

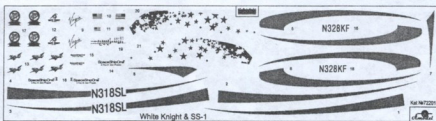

DECALS FOR ONE VERSION OF COLOURING  
ДЕКАЛЬ ДЛЯ ОДНОГО ВАРИАНТА ОКРАСКИ

119 DETAILS FOR ASSEMBLY OF TWO MODELS  
119 ДЕТАЛЕЙ ДЛЯ СБОРКИ ДВУХ МОДЕЛЕЙ

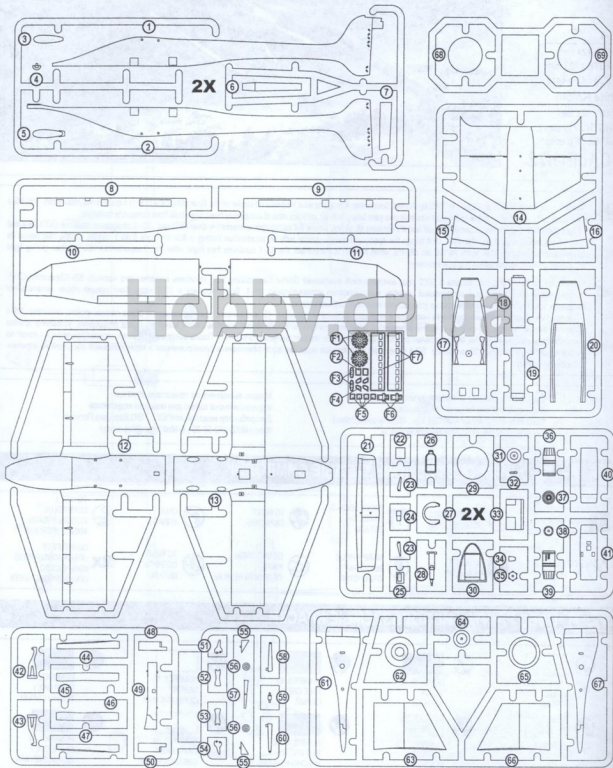

**1** 2x (22) 2x (24) 2x (25) 2x (26)  
2x 2x (30) 2x (32) 2x (33)

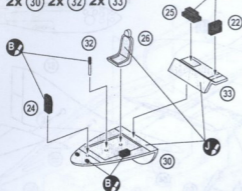

**2** 18 19 62 65

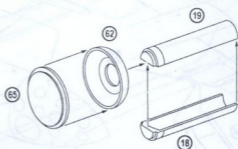

**3** 14 63 66

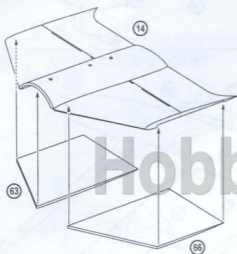

**4** 17 20 64 2

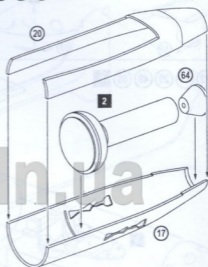

**5** 27 29 68 2x F3 2x F6 1 3 4

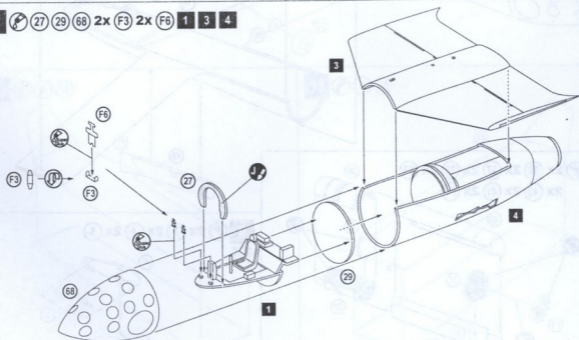

**6** 15 16 51 52 53 54 2x 55

2x 56 57 58 59 60 61 67

**5**

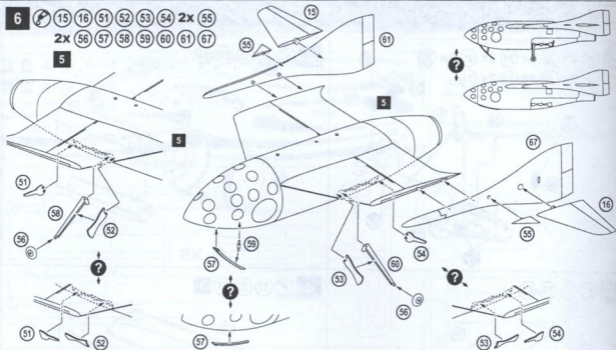

**7** 12 13 29 49 69 1

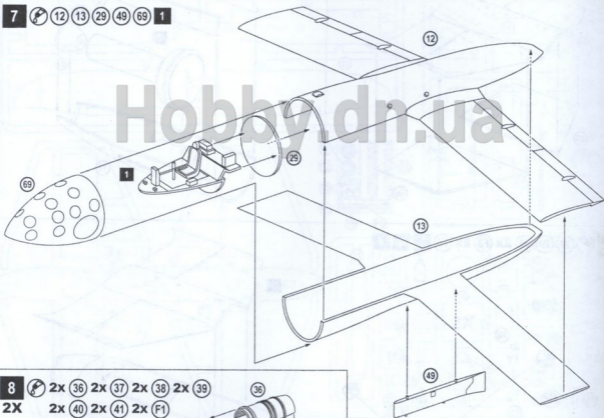

**8** 2x 36 2x 37 2x 38 2x 39

2x 40 2x 41 2x F1

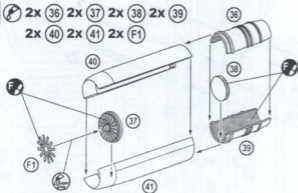

**9** 2x 3 2x 4 2x 5

2X





10  1 2 6 7 28 31 35 43 48  
 (F2 2x F5)

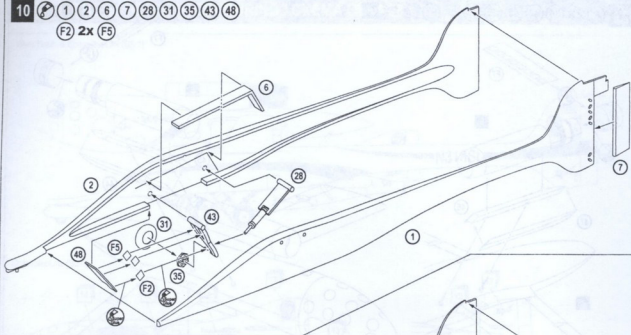

11  1 2 6 7 28 31 35 42 50  
 (F2 2x F5)

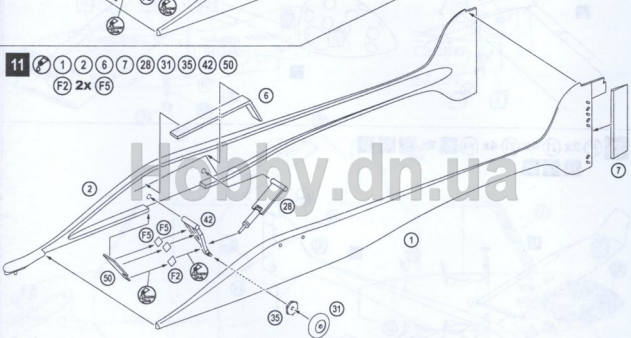

12  8 11

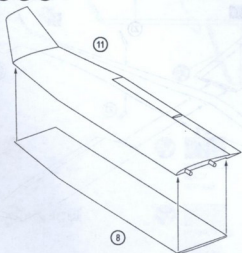

13  9 10

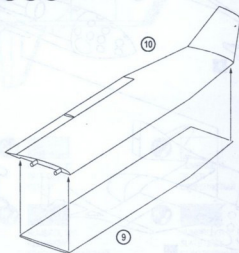

14 2x 34 44 45 46 47 2x F7 7 2x 8

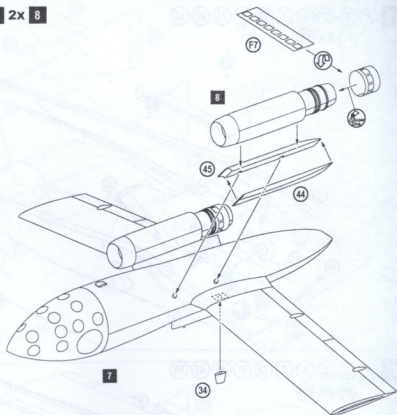
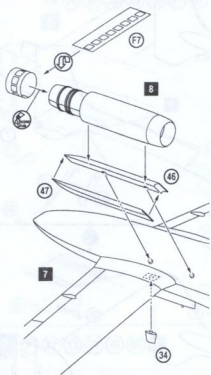

15 2x 21 4x 23 4x F4 6 2x 9 10 11

12 13 14

Hobby.dn.ua

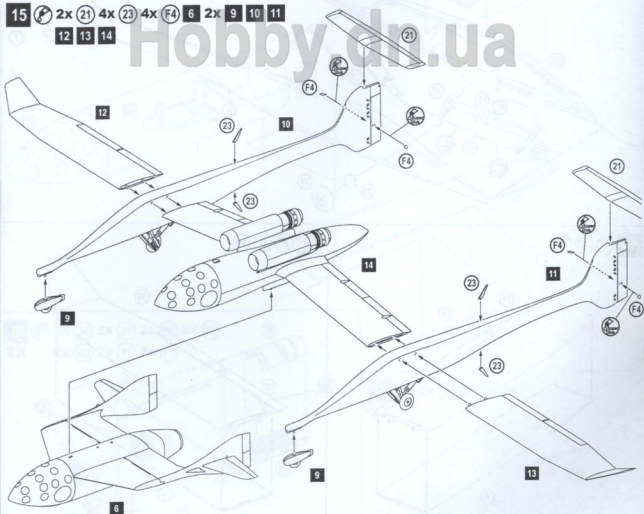

White Knight &amp; SpaceShipOne (SS-1)

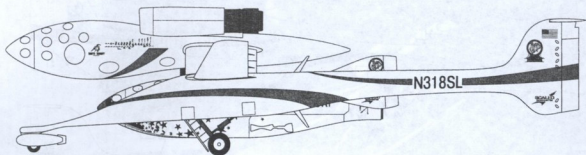

SpaceShipOne (SS-1)

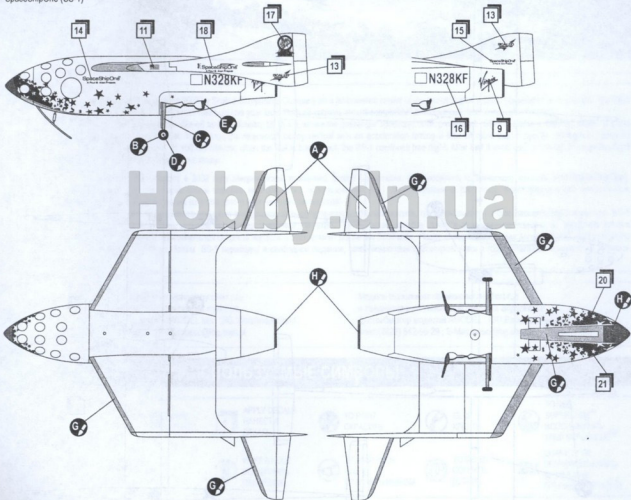

**A**  HUMBROL 22  
WHITE  
БЕЛЫЙ

**B**  HUMBROL 33  
BLACK  
ЧЕРНЫЙ

**C**  HUMBROL 40  
PALE GREY  
СЕРЫЙ

**D**  HUMBROL 11  
SILVER  
СЕРЕБРИСТЫЙ

**E**  HUMBROL 32  
DARK GREY  
ТЕМНО СЕРЫЙ

**G**  HUMBROL 178  
SCARLET  
КРАСНЫЙ

**H**  HUMBROL 100  
RED BROWN  
КРАСНО-КОРИЧНЕВЫЙ

**K**  HUMBROL 31  
SLATE GREY  
СЕРО-ЗЕЛЕНЫЙ

