

MULTI-POSITION DISPLAY STAND

PIED PERMETTANT DE MULTIPLES POSITIONS

EINSTELLHALTER

SOPORTE DE POSICIONES

MULTIPLES PARA EXPOSICION

SUPPORTO A TESTA SNODABILE

1

Push socket-head onto ball.

Insérer la sphère dans la cavité.

Die Pfanne auf die Kugel pressen.

Empujar el casquillo esférico sobre la bola.

Innestare la sfera nella testa a snodo.

2

Cement arm to base.

Coller le bras au piètement.

Den Arm unten festkleben.

Unir el brazo a la base con adhesivo.

Attaccare il braccio alla base con adesivo.

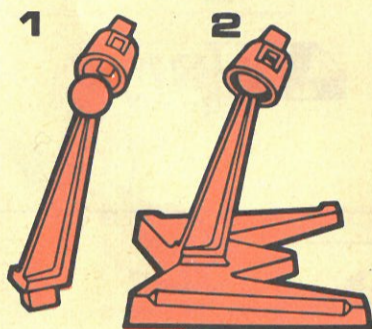

The Wellington was developed by Vickers from a design originally based on Air Ministry specification B9/32 for a medium bomber. The design featured the Geodetic Construction of the earlier 'Wellesley'. This method of construction – designed by Sir Barnes Wallis CBE – was immensely strong and inspired great confidence in the aircraft when in service. During completion of the prototype the weight requirement was increased, with the Air Ministry asking for a possible all-up weight of 30,500 lb a very high figure in pre-war days. Eventually an order was placed for some 264 machines some using the Rolls-Royce Merlin, but most with the Bristol Pegasus engine. The Mk. X was developed from the MK III but with 1675 HP Hercules VI or XVI engines, and strengthened for higher gross weight. Training versions of the Wellington were the last in RAF service, the aircraft finally being phased out in 1953. The Mk. XIV carried ASV MK III centrimetric radar and a Leigh light and was used for anti-submarine patrols and general coastal command duties.

Le Wellington fut mis au point par la Vickers d'après un projet basé à l'origine sur la spécification B9/32 du Ministère de l'Air pour un bombardier moyen. Ce projet faisait usage de la construction géodésique et présentait certaines caractéristiques du "Wellesley" construit auparavant. Cette méthode de construction, inventée par Sir Barnes Wallis CBE, était extrêmement robuste et inspirait une grande confiance dans le fonctionnement de l'avion. Au cours de la construction du prototype, le poids en fut augmenté, le Ministère de l'Air ayant demandé que l'appareil en vol atteigne un poids de 13.830 kilos, ce qui était un chiffre très élevé pendant l'avant-guerre. Par la suite, il fut passé une commande de quelque 264 appareils, dont quelques-uns utilisèrent des moteurs Rolls-Royce Merlin, mais la plupart étaient munis du moteur Bristol Pegasus. Le Mk. X était une variante du MK III, mais avec des moteurs 1675 HP Hercules VI ou XVI, et il était renforcé pour un poids lourd plus élevé. Les derniers Wellington au service de la RAF étaient des versions d'avions-écoles, après quoi on cessa finalement de s'en servir en 1953. Le Mk. XIV était doté d'un radar centimétrique et d'une lampe Leigh, et il était utilisé pour les patrouilles anti-sous-marins ainsi que pour les services généraux de garde-côte.

Der Wellington wurde von Vickers von einem Modell entwickelt, der sich ursprünglich auf die technische Spezifikation B9/32 des Luftfahrt-Ministeriums für einen mittleren Bomber stützte. Dieses Modell zeigte die Geodätische Konstruktion der früheren 'Wellesley'. Diese Konstruktionsart, die von Sir Barnes Wallis CBE entworfen wurde, war außerordentlich kompakt und machte das Flugzeug im Einsatz sehr verlässlich. Während der Fertigstellung des Prototypes wurde das vorgeschriebene Gewicht vergrößert, und das Luftfahrtministerium verlangte ein mögliches Gesamtfluggewicht von 13.830 kg, was in den Vorkriegstagen sehr hoch war. Schließlich wurden rund 264 Flugzeuge in Auftrag gegeben, von denen einige mit dem Rolls-Royce Merlin, die meisten jedoch mit dem Bristol Pegasus Motor ausgestattet waren. Die MK. X wurde von der MK III weiterentwickelt, jedoch mit 1675 PS Hercules VI oder XVI Motoren, und wurde für höheres Bruttogewicht verstärkt. Die Ausbildungsmodelle des Wellington waren die letzten im RAF Dienst, und das Flugzeug wurde schließlich 1953 eingestellt. Die MK. XIV hatte ASV MK III zentrimetrischen Radar und ein Leigh Licht, und wurde für Anti-U-Boot-Streifenflüge und allgemeine Küstenkommandopflichten verwendet.

Il Wellington venne sviluppato dalla Vickers secondo un progetto basato originariamente sulla specificazione B9/32 del Ministero dell'Aeronautica per un bombardiere medio. Tale progetto metteva in rilievo la costruzione geodesica e presentava certe caratteristiche del "Wellesley" di costruzione precedente. Questo metodo di fabbricazione, ideato da Sir Barnes Wallis, CBE, era assai robusto ed ispirava molta fiducia nel funzionamento dell'aereo. Durante la costruzione del prototipo, ne venne aumentato il peso, in seguito ad una richiesta del Ministero dell'Aeronautica che l'apparecchio in volo raggiungesse un peso di 13.830 chili, il che era una cifra elevata nell'ante-guerra. In seguito, fu passata un'ordinazione di circa 264 apparecchi, di cui alcuni erano dotati di motori Rolls-Royce Merlin, ma per la maggior parte erano muniti del motore Bristol Pegasus. Il Mk. X era una variante del MK III, ma con motori di 1675 CV Hercules VI o XVI, ed era rinforzato per un peso lordo maggiore. Gli ultimi Wellington al servizio della RAF erano versioni di aerei-scuole, dopo di che ne venne definitivamente cessato l'uso nel 1953. Il Mk. XIV era munito di un radar centimetrico e di una lampada Leigh, ed era utilizzato per la pattuglie antisottomarini nonché per i servizi generali di sorveglianza delle coste.

El Wellington fue desarrollado por la Vickers derivándolo de un diseño originariamente basado en las especificaciones B9/32 del Ministerio de Aviación para un bombardero mediano. El proyecto hacía uso de la Construcción Geodésica y de ciertas características del 'Wellesley' anterior. Este método constructivo, ideado por Sir Barnes Wallis CBE, era inmensamente fuerte e inspiraba gran confianza en el funcionamiento de la aeronave. Durante la construcción del prototipo, el Ministerio de Aviación incrementó la estipulación del peso, solicitando un tentativo peso en orden de vuelo de 13.830 kilos, una cifra muy alta para esos días de preguerra. Finalmente se ordenó la fabricación de 264 unidades, algunas de ellas utilizando motores Rolls-Royce Merlin, pero la mayoría munidas del motor Bristol Pegasus. El Mk. X evolucionó del MK III pero con motores 1675 HP Hercules VI ó XVI, siendo reforzado al aumentar su peso bruto. Los últimos Wellington en servicio de la Real Fuerza Aérea fueron sus variantes de entrenamiento, para dejar finalmente de utilizarlo en 1953. El Mk. XIV contaba con radar centimétrico ASV MK III y una luz Leigh, prestando servicios de patrullaje antisubmarino y de carácter general como guardacostas.

MATCHBOX

WELLINGTON

1-72nd SCALE KIT

PK-402

ASSEMBLY

MONTAGE · MONTAGE
MONTAGGIO · MONTAJE

DETAILS:
Span: 86' 2" (26,263m.)
Length: 64' 7" (19,685m.)
Engine: MK X 2 x Hercules MK VI or XVI
1675 HP, MK XIV 2 x Hercules MK XVII
1735 HP
Max Speed: MK X 255 MPH (410 km/h)
MK XIV 250 MPH (402 km/h)
Range: MK X 2085 miles (3,350 km)
MK XIV 1760 miles (2,830 km)
Armament: 2 x .303" Browning m/c guns
in nose (power turret on MK X)
4 x .303" Browning m/c guns in tail
turret

"MATCHBOX" IS THE REG'D TRADE MARK (MARCA REGISTRADA)
OF LESNEY PRODUCTS & CO. LTD. LONDON ENGLAND



Paint required parts before assembly. Assemble parts in sequence shown. Black numbers in circle indicate completed section. Before joining fuselage halves, clear holes 'A' (When shown).
 Peindre les pièces nécessaires avant le montage. Monter les pièces dans l'ordre indiqué. Les numéros noirs encadrés indiquent la pièce numérotée. Les numéros noirs dans une étoile indiquent la section terminée. Avant de joindre les deux moitiés du fuselage, dégager les trous 'A' (lorsqu'ils sont indiqués).
 Benötigte Teile vor Zusammenbau anmalen. Teile der Reihe nach wie gezeigt zusammenbauen. Schwarze Zahlen im Kreis geben den nummerierten Teil an. Schwarze Zahlen im Stern geben den fertigen Abschnitt an. Vor Zusammensetzung der Rumpfhälften, Locher 'A' freimachen (wenn gezeigt).
 Pitturate i pezzi necessari prima del montaggio. Montate i pezzi nell'ordine indicato. I numeri neri nel cerchio indicano la parte numerata. I numeri neri in una stella indicano la sezione finita. Prima di congiungere le due metà della fusoliera, sbloccate i fori 'A' (quando sono indicati).
 Las piezas necesitan pintura antes de su montaje. Móntense las piezas según la secuencia indicada. Los números negros en un círculo indican el número de pieza. Los números negros en una estrella indican la sección completa. Antes de unir las dos mitades del fuselaje, límpiense los orificios 'A' (cuando se marquen).

**CEMENT PARTS TOGETHER
 COLLER ENSEMBLE LES PIÉCES
 TEILE ZUSAMMENLEBEN
 ATTACCARE I PEZZI CON ADESIVO
 UNIR LAS PIEZAS CON ADHESIVO**

**DO NOT CEMENT TOGETHER
 NE PAS COLLER ENSEMBLE
 NICHT ZUSAMMENLEBEN
 NON ATTACCARE CON ADESIVO
 NO UNIR LAS PIEZAS CON ADHESIVO**

**ALTERNATIVE PART PROVIDED
 PIÉCE ALTERNANT FOURNIE
 WAHLWEISE MIT ANDEREM TEIL
 PEZZO ALTERNATIVO
 PIEZA ALTERNATIVA PROVISTA**

**WITHOUT STAND, ADD NOSE WEIGHT.
 S'IL N'Y A PAS DE SUPPORT, IL FAUT ALOURDIR LE NEZ.
 OHNE STAND, FLUGZEUGKANZEL BESCHWEREN.
 SE NON VI È UN SUPPORTO OCCORRE APPESANTIRE IL NASO.
 DE NO IR SOBRE UN SOPORTE EXHIBIDOR, DEBE AÑADIRSE PESO AL MORRO.**

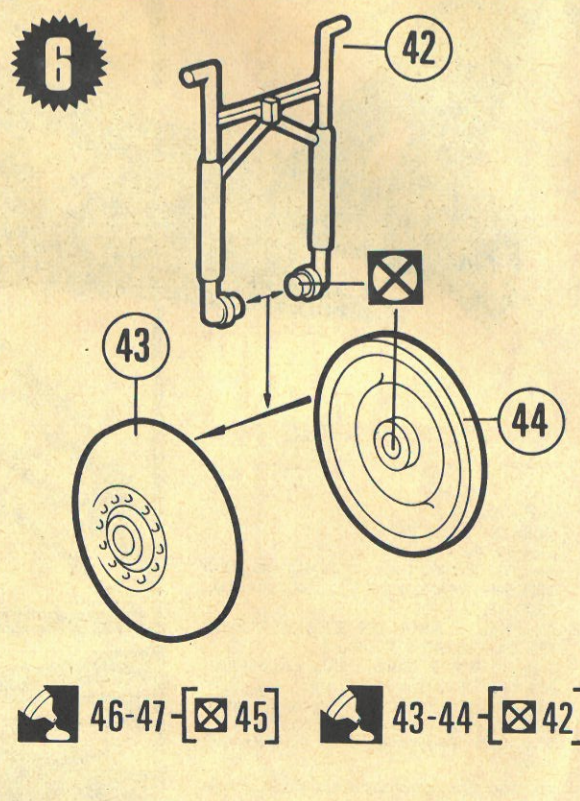
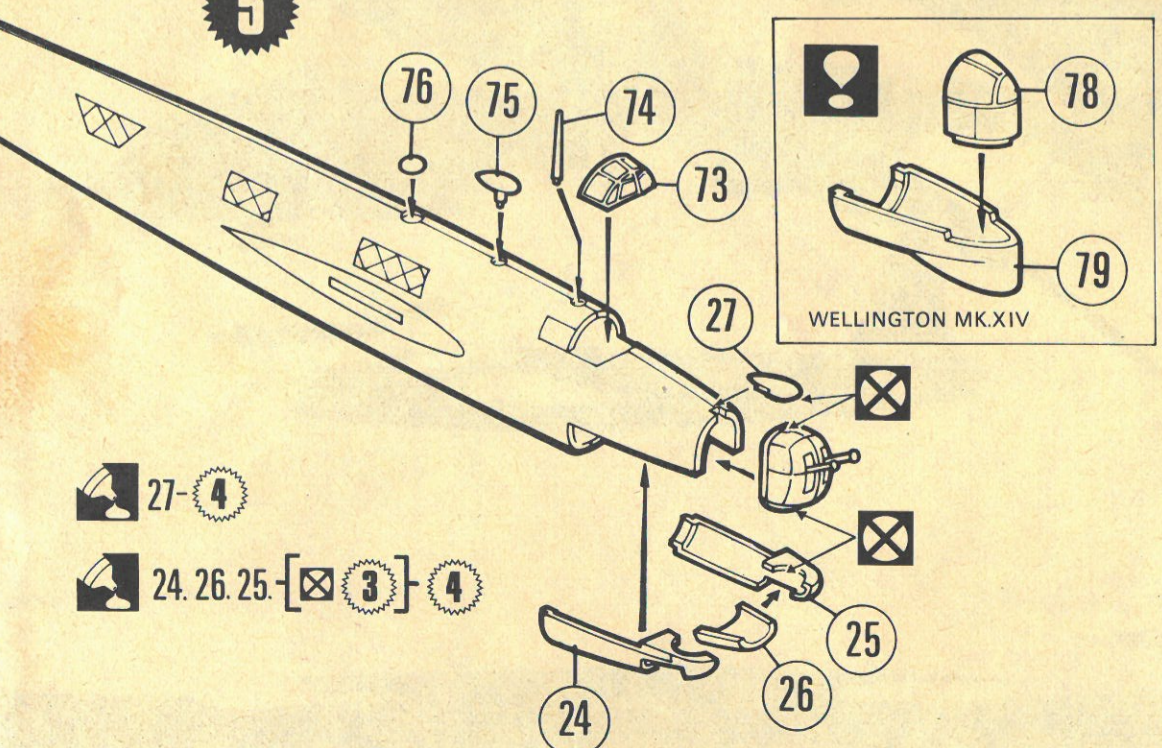
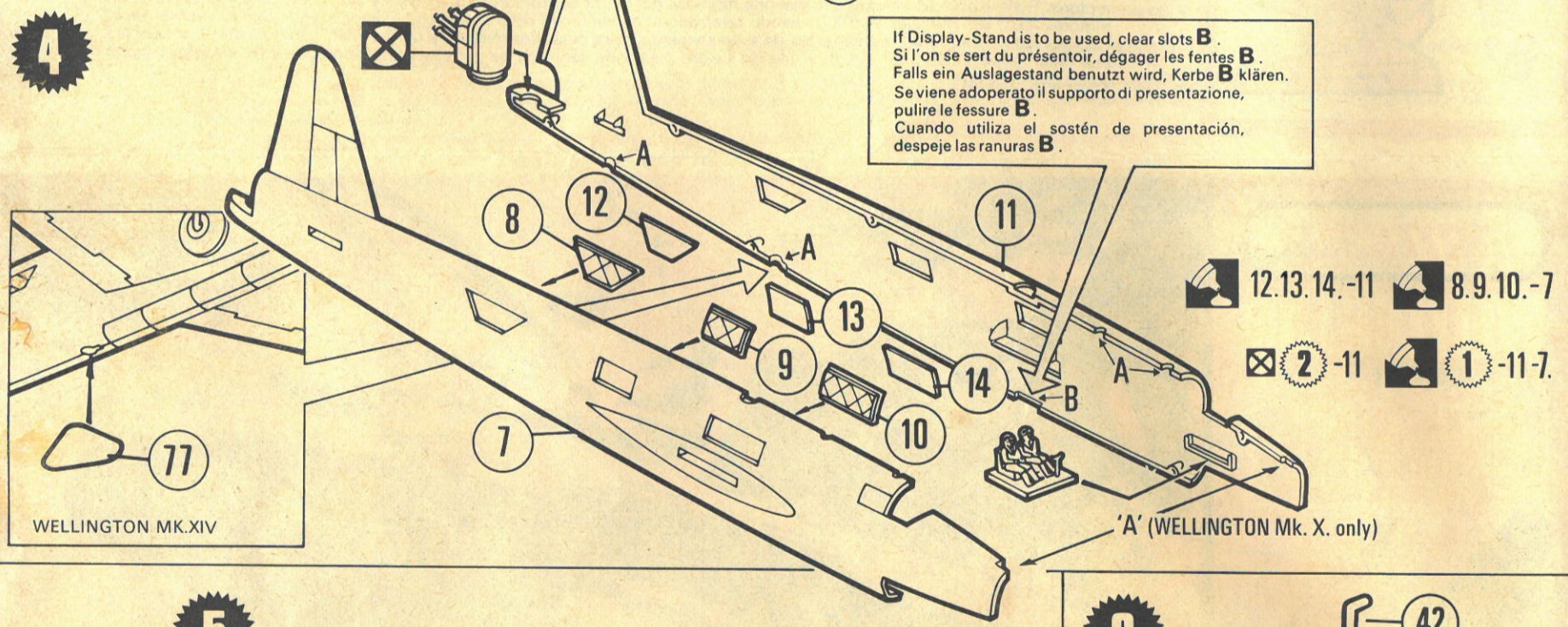
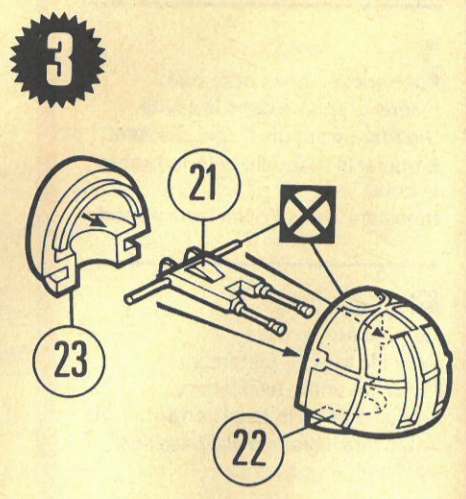
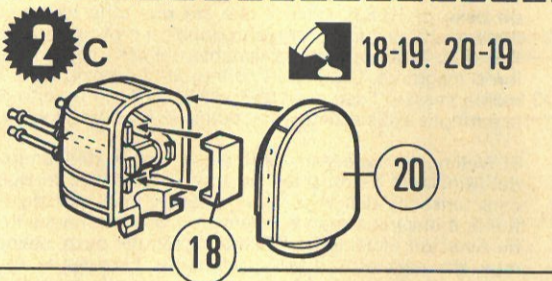
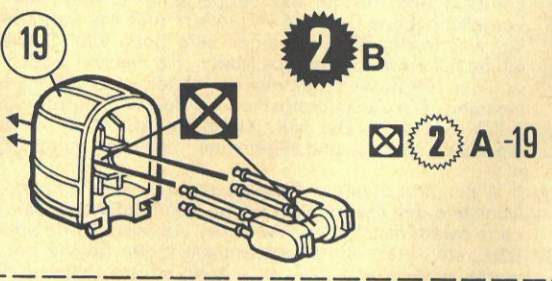
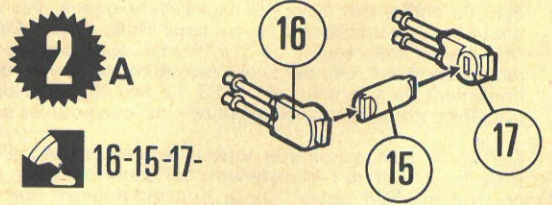
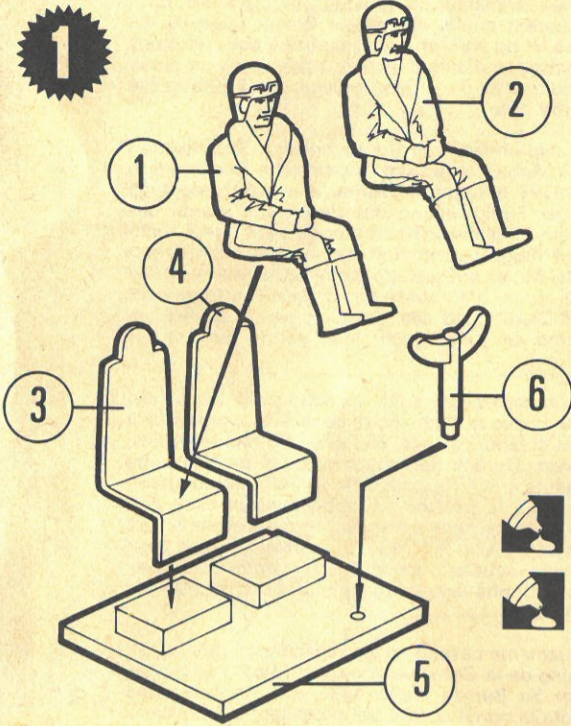

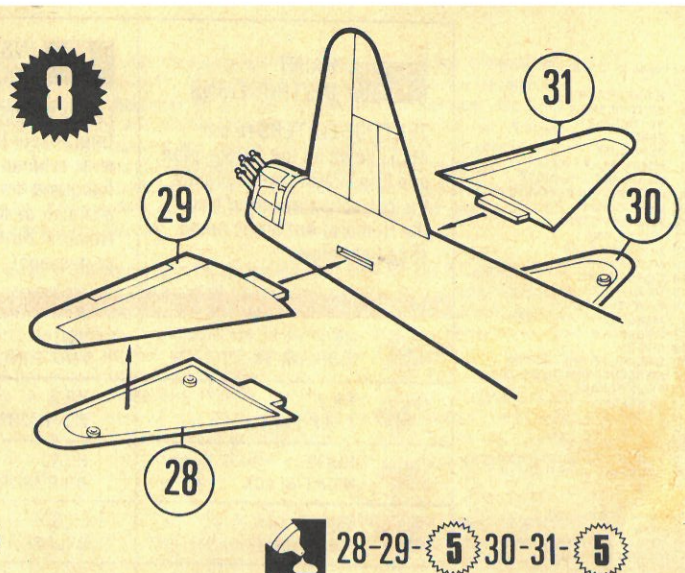
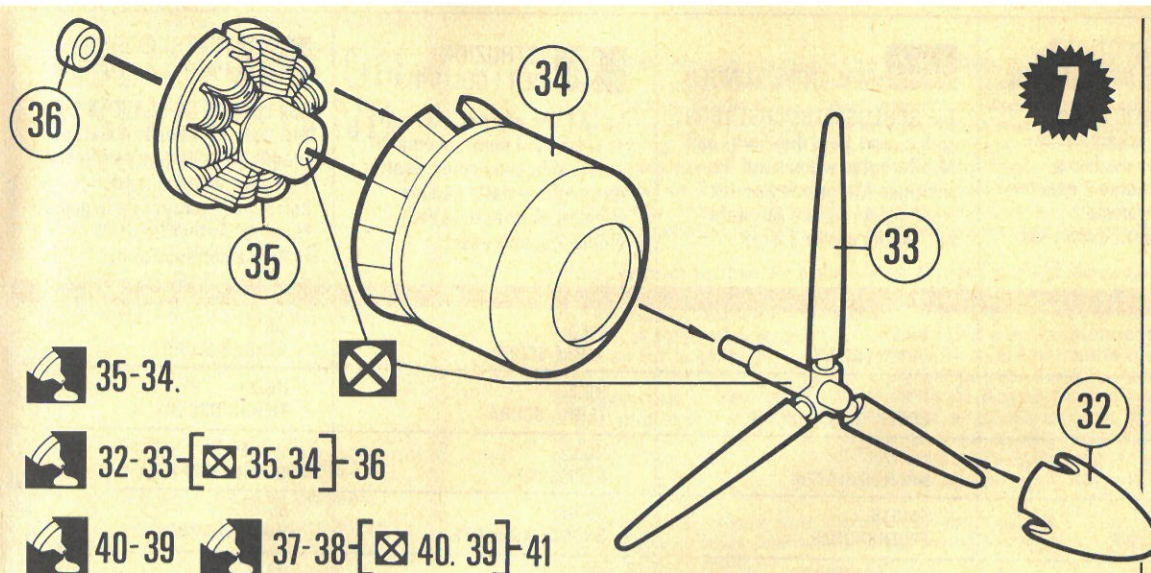

35-34. 32-33- 35.34]-36
 40-39 37-38- 40.39]-41

28-29- 30-31- 5

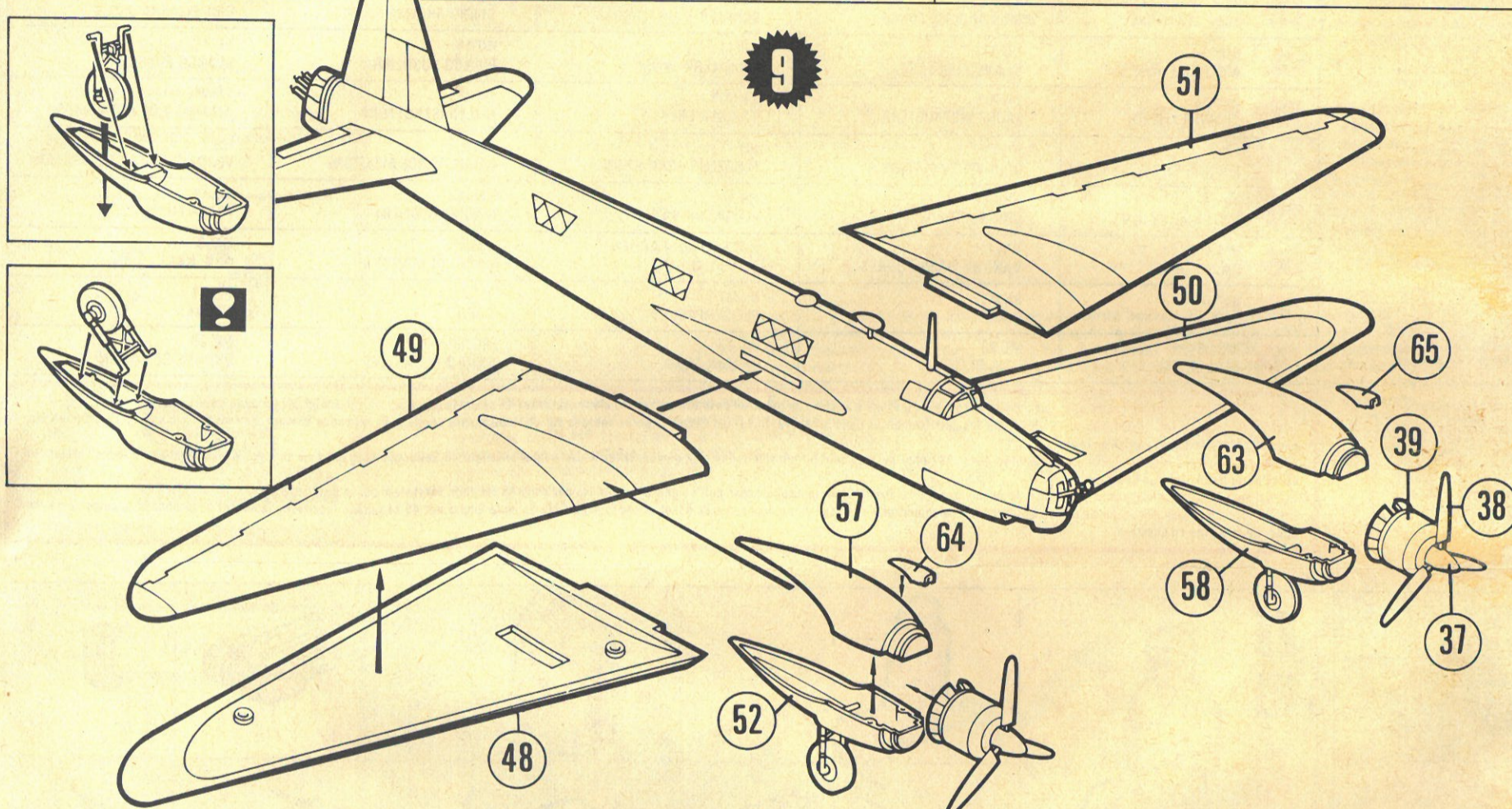

6-52. 6-58. 52-48-49. 64-57-[49.52]- 8 58-50-51. 65-63-[51.58]- 8 7-52. 7-58.

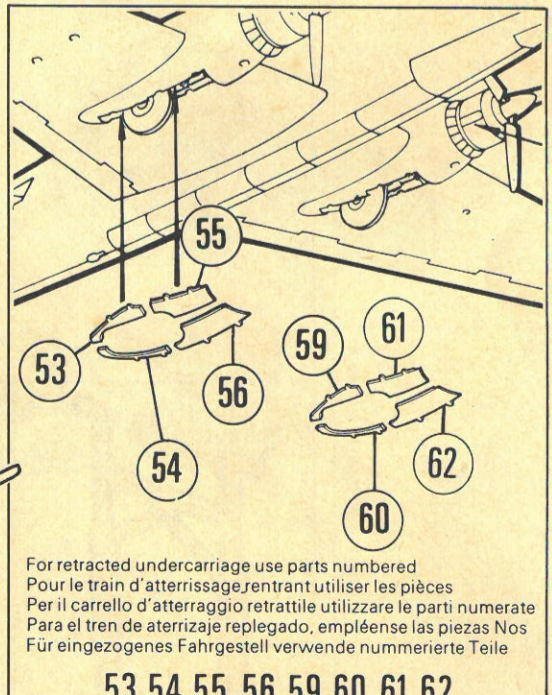
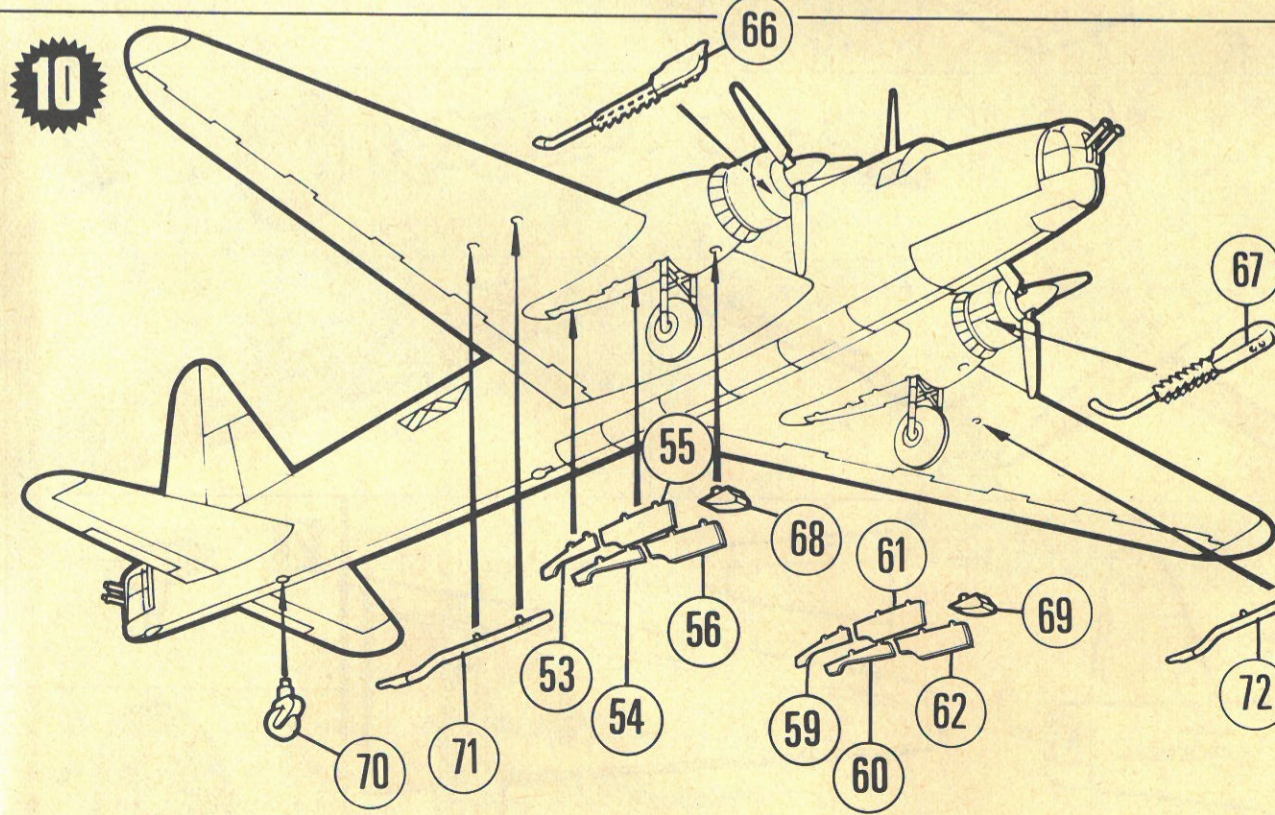

For retracted undercarriage use parts numbered
 Pour le train d'atterrissage, rentrant utiliser les pièces
 Per il carrello d'atterraggio retrattile utilizzare le parti numerate
 Para el tren de aterrizaje replegado, empléense las piezas Nos
 Für eingezogenes Fahrgestell verwende nummerierte Teile

53 54 55 56 59 60 61 62

66.67.68.69.70.71.72.- 9 53.54.55.56-52. 59.60.61.62-58

Purple Range - 1-72nd Scale.
Aircraft:
PK-1 HAWKER FURY
PK-2 SPITFIRE MK IX
PK-3 BOEING P12E
PK-4 ZERO
PK-5 ALPHA JET
PK-6 FOCKEWULF 190
PK-7 WESTLAND LYSANDER
PK-8 GLOUCESTER GLADIATOR
PK-9 HUEY COBRA
PK-10 STRIKEMASTER
PK-11 HURRICANE
PK-12 NORTHROP F5A
PK-13 MUSTANG P51D
PK-14 CORSAIR 4U-4
PK-15 HAWKER SIDDELEY
PK-16 HAWKER HARRIER
PK-17 MESSERSCHMITT 109E
PK-18 GRUMMAN HELLCAT
PK-19 MIG 21
PK-20 DASSAULT MIRAGE 111C
PK-21 MESSERSCHMITT 262
PK-22 THUNDERBOLT
PK-23 TEMPEST
PK-24 BUFFALO
PK-25 SISKIN
PK-26 HENSCHEL 126
PK-27 HAWKER SIDDELEY HAWK
PK-28 LOCKHEED STARFIGHTER
F104

Purple Range - 1-76th Scale.
Military Vehicles:
PK-71 SHERMAN FIREFLY TANK
PK-72 COMET MK1 TANK
PK-73 PANTHER AUSF TANK
PK-74 PANZER III TANK
PK-75 HUNTER ARMORED CAR
MK II
PK-76 PUMA ARMORED CAR
PK-77 WESPE SELF-PROPELLED
GUN
PK-78 M16 HALF TRACK
PK-79 CHAFFEE M24 TANK
PK-80 JAGD PANTHER TANK
PK-81 PANZER II
PK-82 T34 RUSSIAN TANK
PK-83 HANNOVAG SD KFZ 251/1

Orange Range - 1-72nd Scale.
Aircraft:
PK-101 CORSAIR JET
PK-102 JAGUAR
PK-103 BEAUFIGHTER
PK-104 CURTISS HELLDIVER
PK-105 WALRUS
PK-106 BUCCANEER
PK-107 SKY SERVANT
PK-108 LYNX HELICOPTER
PK-109 JUNKERS 188
PK-110 HAWKER SIDDELEY 125/600
PK-111 STUKA JU 87B
PK-112 FAIREY SWORDFISH
PK-113 MESSERSCHMITT 410

Red Range - 1-72nd Scale.
Aircraft:
PK-401 HEINKEL 111E
PK-402 WELLINGTON MK X
PK-403 HEINKEL 111 H
PK-404 PHANTOM F4 M
PK-405 MITCHELL B 25H

Blue Range - 1-32nd Scale
Cars:
PK-301 ASTON MARTIN
ULSTER
PK-302 BUGATTI TYPE 59
PK-303 PORSCHE 917-10
PK-304 JAGUAR SS/100
PK-305 SURTEES TS-16
© 1975 LESNEY PRODUCTS & CO. LTD.
PRINTED AND MADE IN ENGLAND

PK 402
RETURN TO (UK ONLY)
CONSUMER SERVICE DEPT.
LESNEY PRODUCTS & CO. LTD.
SWAINS INDUSTRIAL ESTATE,
ASHINGDON ROAD,
ROCHFORD, ESSEX, ENGLAND.

MY COMPLAINT IS

NAME AND ADDRESS (BLOCK CAPITALS)

PAINT INSTRUCTIONS
The CODE LETTERS (a.b.c. etc.) shown on the Colour plan and Mini-Paint plans indicate the correct paint colour from the Humbrol Authentic range. (See list below).

INSTRUCTIONS POUR LA PEINTURE
Les LETTRES a) b) c) etc. figurant sur le schéma et le mini-schéma de couleurs indiquent les couleurs exactes à choisir de la gamme Humbrol Authentic (voir liste ci-dessous).

MALANWEISUNGEN
Die SCHLUSSELBUCHSTABEN (a.b.c. usw.) auf den Farb- und Minifarplan weisen auf die richtigen Malfarben aus der Humbrol Authentic Auswahl hin. (siehe untere Liste).

ISTRUZIONI PER I COLORI
Le LETTRE a) b) c), ecc. sullo scheme ed il mini-scheme di colori indicano i colori esatti da scegliere dalla gamma Humbrol Authentic. (Vedi elenco qui appresso).

INSTRUCCIONES PARA LA PINTURA
Las LETRAS DE CLAVE (a.b.c., etc.) que se muestran en los planos de Colores y de Mini-Pintura indican el color correcto de pintura de la gama Humbrol Authentic. (Véase la lista a continuación).

a	HB.1 DARK GREEN	HB.1 VERT FONCE	HB.1 DUNKELGRUN	HB.1 VERDE SCURO	HB.1 VERDE OSCURO
b	HB.2 DARK EARTH	HB.2 TERRE FONCEE	HB.2 ERDFARBEN, DUNKEL	HB.2 TERRA SCURA	HB.2 TIERRA OSCURA
c	HU.12 NIGHT BLACK	HU.12 NOIR NUIT	HU.12 NACHTSCHWARZ	HU.12 NERISSIMO	HU.12 NEGRO NOCHE
d	55/G15 FIRE BRONZE	55/G15 BRONZE ARDENT	55/G15 FEUERBRONZE	55/G15 BRONCE ARDIENTE	55/G15 BRONZO ARDENTE
e	HB.7 EXTRA DARK SEA GREY	HB.7 GRIS DE MER TRES FONCE	HB.7 BESONDERS DUNKLES SEEGRUN	HB.7 GRIGIO MARE SCURISSIMO	HB.7 GRIS MARINO EXTRAOSCURO
f	HB.8 DARK SLATE GREY	HB.8 *GRIS ARDOISE FONCE	HB.8 DUNKLES SCHIEFERGRAU	HB.8 GRIGIO ARDESIA SCURO	HB.8 GRIS PIZARRA OSCURO
g	HU.11 AIRFRAME WHITE	HU.11 BLANC FUSELAGE	HU.11 FLUGWERK-WEISS	HU.11 BIANCO FUSOLIERA	HU.11 BLANCO FUSELAJE
h	24/M15 TRAINER YELLOW	24/M15 JAUNE INSTRUCTEUR	24/M15 TRAINER GELB	24/M15 GIALLO ISTRUTTORE	24/M15 AMARILLO DE ENTRENADOR
i	HD.1 AIRCRAFT GREY-GREEN	HD.1 GRIS-VERT AVIATION	HD.1 FLUGZEUG GRAU-GRUN	HD.1 GRIGIO-VERDE AVIAZIONE	HD.1 VERDE GRISACEO DE AVIACION
k	HB.14 AIRFRAME SILVER	HB.14 GRIS FUSELAGE	HB.14 FLUGWERK-SILBER	HB.14 GRIGIO FUSOLIERA	HB.14 PLATA FUSELAJE
l	HM.8 KHAKI DRILL	HM.8 KAKI DE MANOEUVRES	HM.8 STAUBFARBEN ZUR AUSBILDUNG	HM.8 CACHI DI MANOVRE	HM.8 DRIL KAKI
m	61/M7 FLESH	61/M7 CHAIR	61/M7 FLEISCHFARBEN	61/M7 CARNE	61/M7 CARNE
n	MC.23 GUN METAL	MC.23 GRIS BLEUTÉ	MC.23 GRAUBLAU	MC.23 GRIGIO BLUASTRO	MC.23 BRONCE DE CAÑÓN

Instructions. Waterslide transfers. Cut transfers from sheet. Place transfers as required onto the surface of clean water for 45 seconds (approx) slide transfer off backing paper into position.
Instrucciones para las decalcomanías. Découper les décalcomanías dans la feuille. Poser les décalcomanías voulues sur de l'eau propre pendant 45 secondes environ. Les mettre ensuite en position en les faisant glisser de sur le papier de renfort.
Gebrauchsanweisung - Wassergleit-Abziehbilder. Abziehbilder aus dem Bogen schneiden. Die gewünschten Abziehbilder ungefähr 45 Sekunden lang auf eine saubere Wasseroberfläche legen. Abziehbild vom Papier in die richtige Lage schieben.
Istruzioni per le decalcomanie. Ritagliare le decalcomanie dal foglio. Ponete quelle occorrenti su dell'acqua pulita per circa 45 secondi. Mettetetele poi in posizione facendole scivolare dalla carta di rinforzo.
Instrucciones - Calcomanías de agua. Córtese las calcomanías de la hoja. Pónganse como se desea sobre la superficie de agua limpia por 45 segundos (aproximadamente) desprendase la calcomanía del papel de respaldo en posición.

1 3
2 4
5 6
7 11
8 12
9 13
10 14
15 16 17
18
19
20
21
22
23
24 25
26
27
28 29
30 31
32
33
34
35 40
41
42 45
46 47 43 44
48 49 50 51
52
53
54
55
56
57
58
59
60
61
62
63
64
65
66 67
68
69
70 72
71
73
74
75
76
77
78
79
80
81
82
83
84
85
86
87
88
89
90
91
92
93
94
95
96
97
98
99
100

● Optional. Anti-icing paste. ● Facultatif.
Pâte anti-givre. ● Wahlfrei. Enteisungspaste.
● Equipo opcional. Pasta anticongelante.
● Facoltativo. Pasta antighiaccio.

NAY



BHE

NAY



BHE



HE 239

HE 239



HF 598

HF 598



A



A

HF 132

HF 132

WELLINGTON