

1/72

Resin complete kit No.72 307

ACD/Martinsyde

F.4A Buzzard Spain single seat



Dear modeller

OMEGA Models present a new line of G. Britain's biplane fighters. The Martinsyde F.4 prototype was completed in the summer of 1918. It was wooden construction and except for the front fuselage fabric-covered. The tests by the Royal Air Force of Britain the aircraft's performance and flying characteristics so good that an order for a about serial production. A total of 1450 aircraft were ordered but due to delays in engine deliveries only 7 aircraft were handed-over before the end of World War I. The Martinsyde F.4 never really used squadron service in Britain although it was among top class performers in the world as late as the early twenties. A total of 370 examples were manufactured and sold to Spain, Ireland, Japan, Latvia, the Soviet Union (100 aircraft), Portugal and Finland, for example. Our kit showing ACD/Martinsyde F-4A production plane used Spain NAF. Next time will present following variants, Jaguar engine powered ACD F.4.

Vážení modeláři

OMEGA Models představuje postupně nové modely vývojové řady stíhacích stíhacích dvojplášňů Anglické firmy Martinsyde. Pokračujeme modelem F.4 Buzzard. Firma ACD/Martinsyde upravené pro Španělské námořnictvo. Byl to jednopříhradový, jednomístný dvojplášň poháněný řadovým 8-mi válcem do V Hispano Suiza 8fb o výkonu 300 k.. Byl vyzbrojen dvěma Vickersy 7,7 mm umístěnými v trupu před pilotem. Prototyp byl dokončen v létě 1918. Buzzard byl uvolněn na vývoz. Luňáky sloužily ve : Finsku, Španělsku, Litvě, Lotyšsku, SSSR, Irsku, Japonsku a Portugalsku. Předlohou pro náš model byla Španělská verze letadla F-4A. Představuje jednomístnou Španělskou verzi s třemi různými chladiči. Mimo jiné byla používána Španělským námořnictvem ve verz F-4A..

Data / Technická data

Rozpětí / Span:	9,98	m
Délka / Length:	7,71	m
Výška / Height:	2,44	m
N. plocha / Wing area:	30,5	m ²
Start. Váha / Max. Weight	1.265	kg
Rychlost / Speed:	230	km/h
Dostup / Ceiling:	7.600	m
Výstup na / Time to 3 km	7	min
Výdrž / Endurance:	3	hod
Výzbroj / Armament:	two fixed Vickers	7.7 mm
Motor / Engine	Hispano Suiza 8fb	300 HP

Reference

J.M. Bruce War plane of the first world war

Windsock Datafile No. 76 - recommend

Colours AGAMA / Humbroll

	Plátno		Modrá
P	Linen B30P / 74	M	Blue 5M / 25
	Dřevo		Rezavá
D	Wood 24M / 110	R	Rust 29M / 113
	Tm. červená		erná
C	Dark Red 42M / 73	Ce	Black 07M / 33
	Dělová		Hliník
G	Gunmetal 32Me / 53	AL	Aluminium 46Me/56
	Mosaz		Bílá
Mo	Brass 45Me / 54	B	White 01M / 34
	Khaki PC-10		Žlutá
B	Khaki PC-10 B28P/114	Y	Yellow 02M/99
	Sv. šedá		
LG	Light grey R3 / 162		

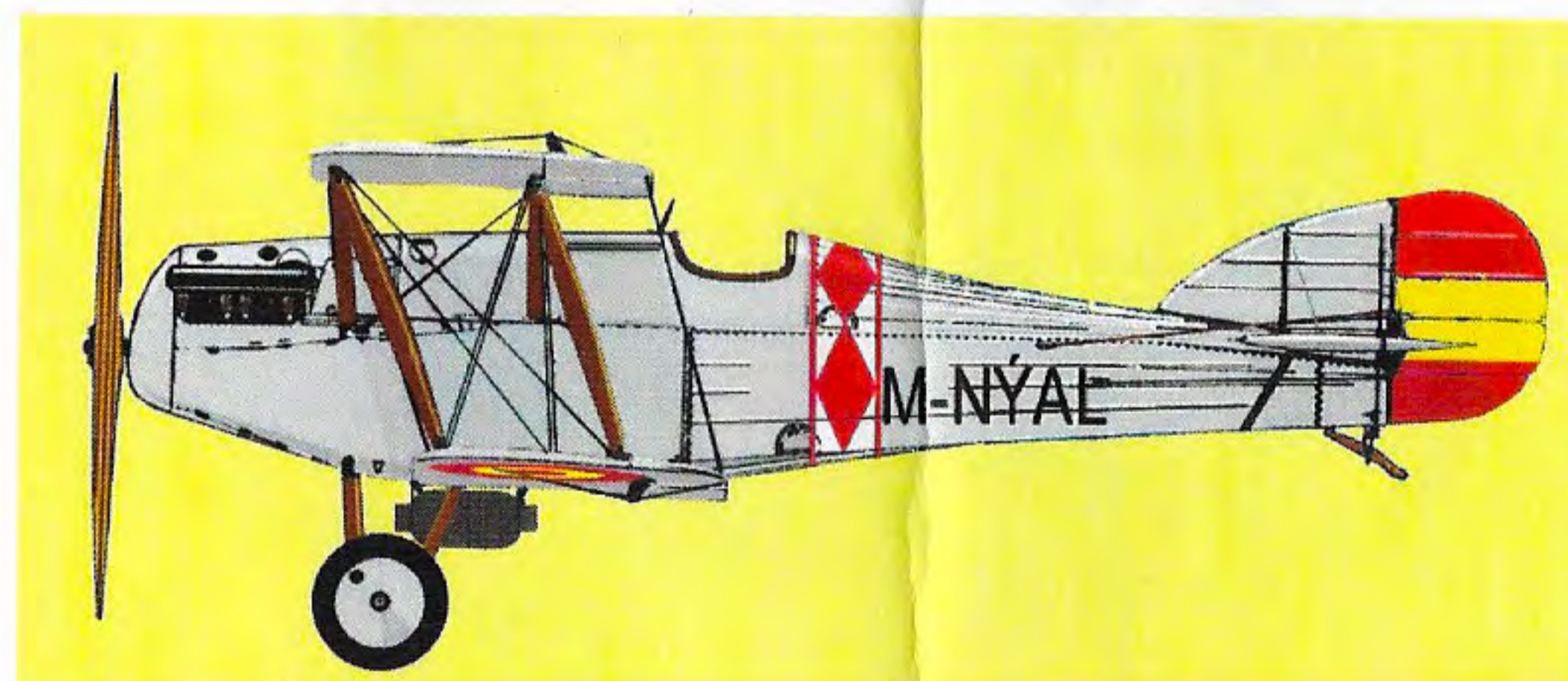
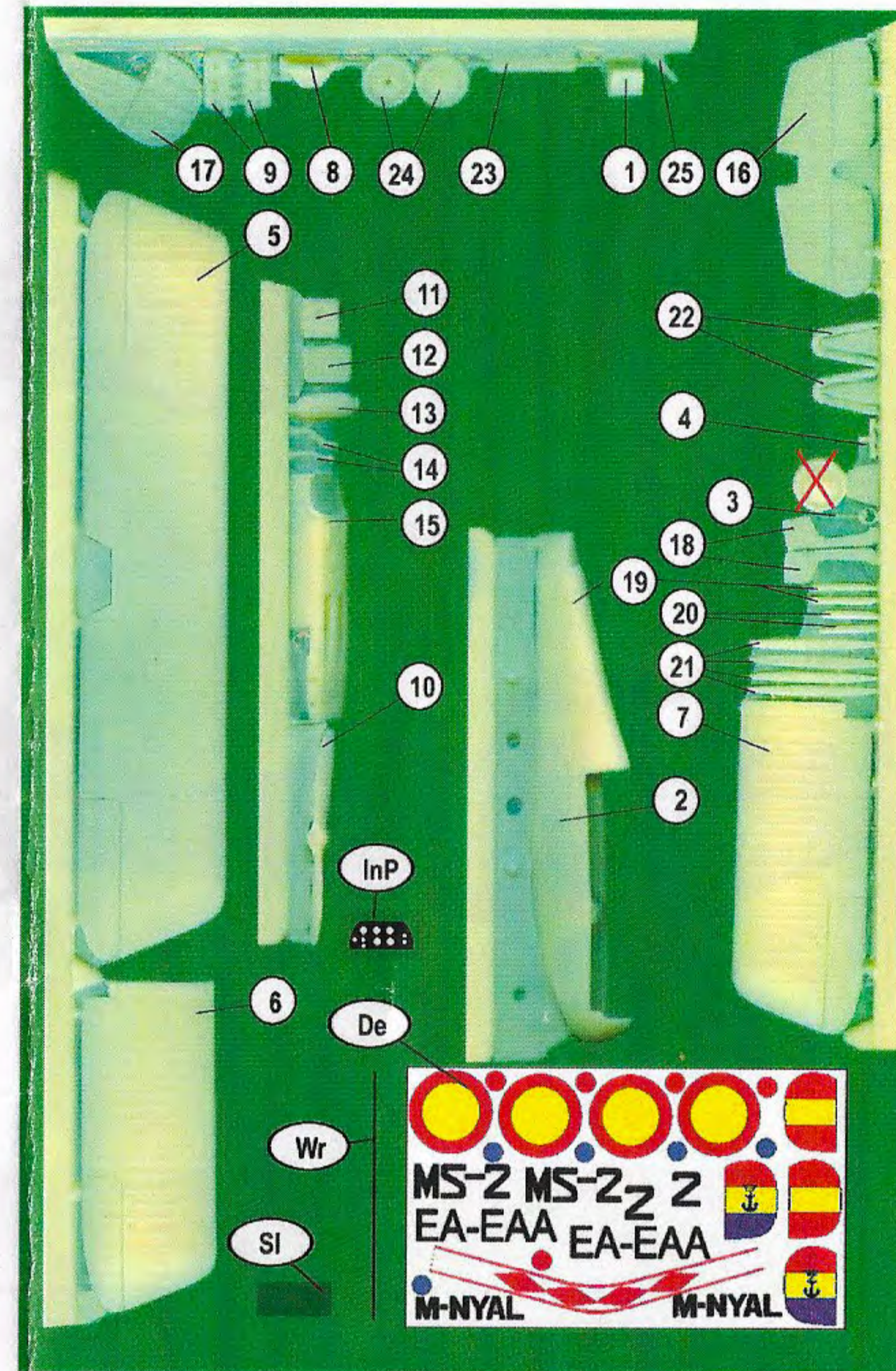

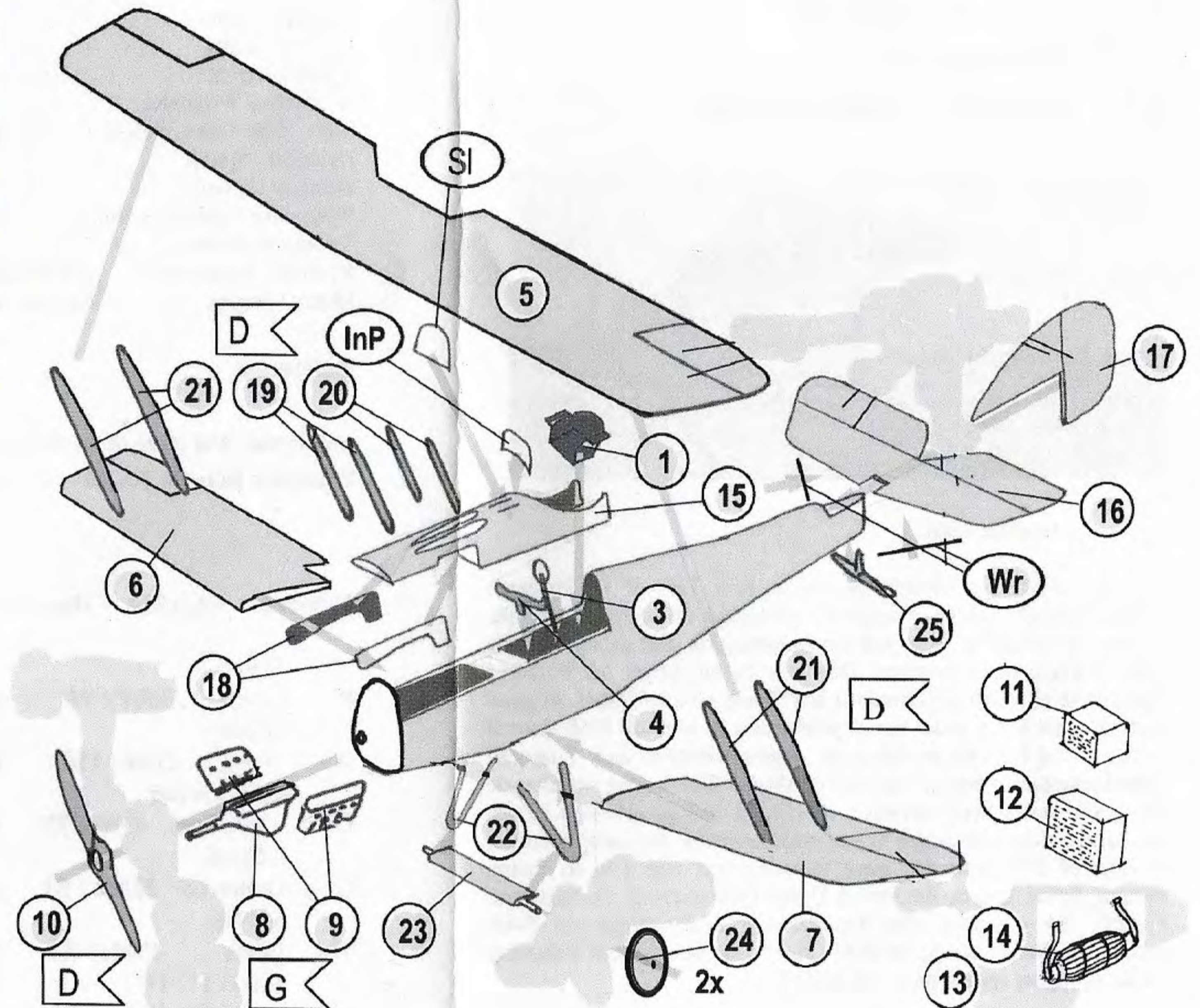
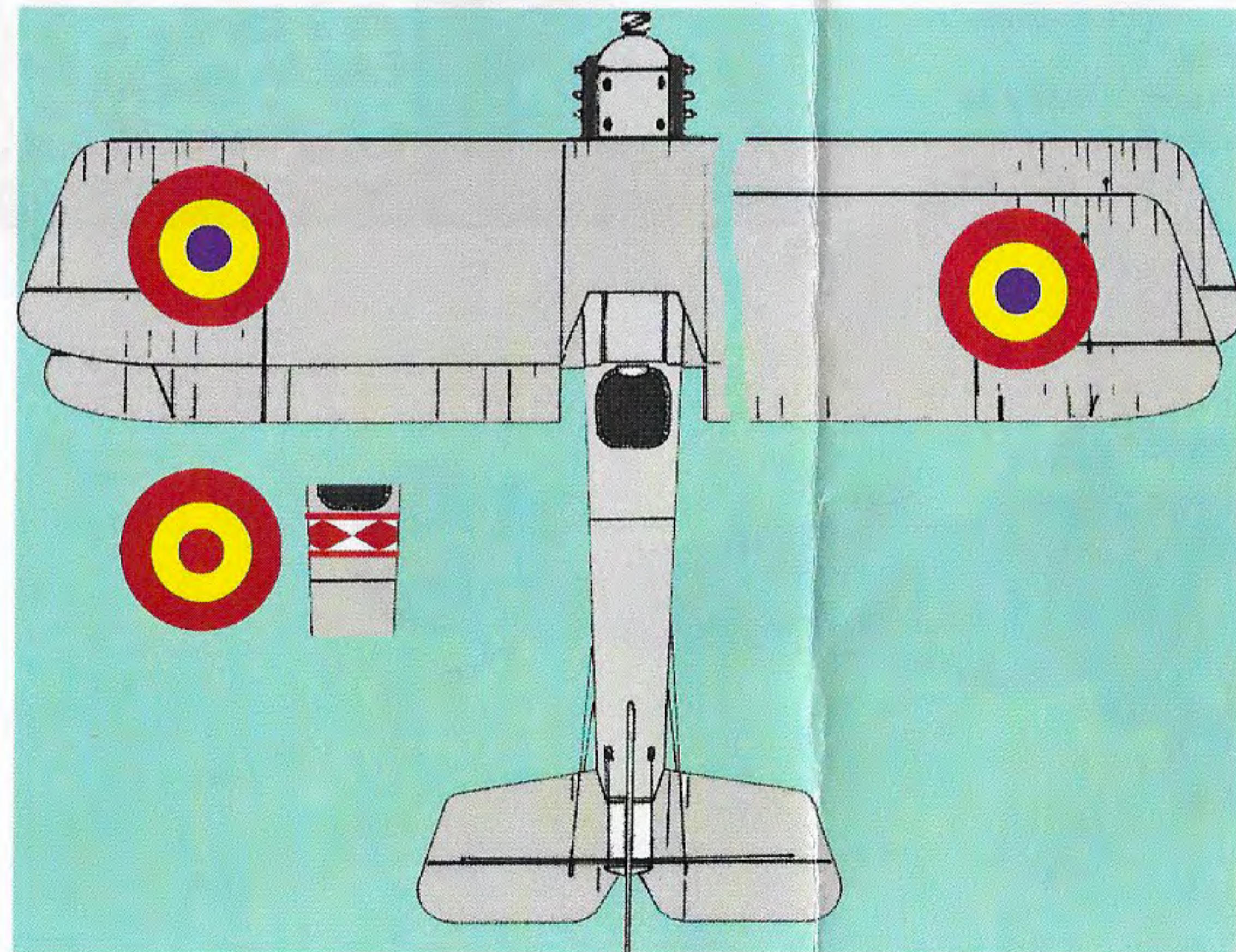
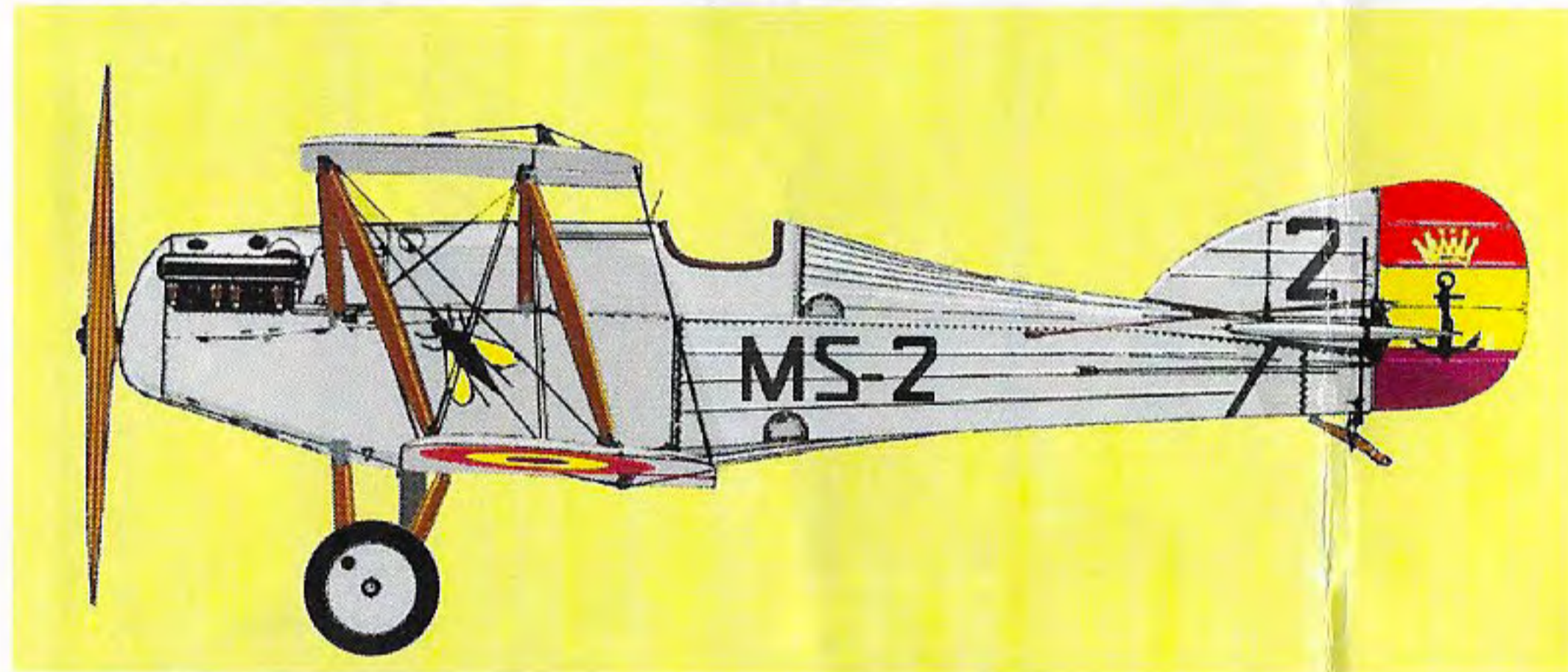
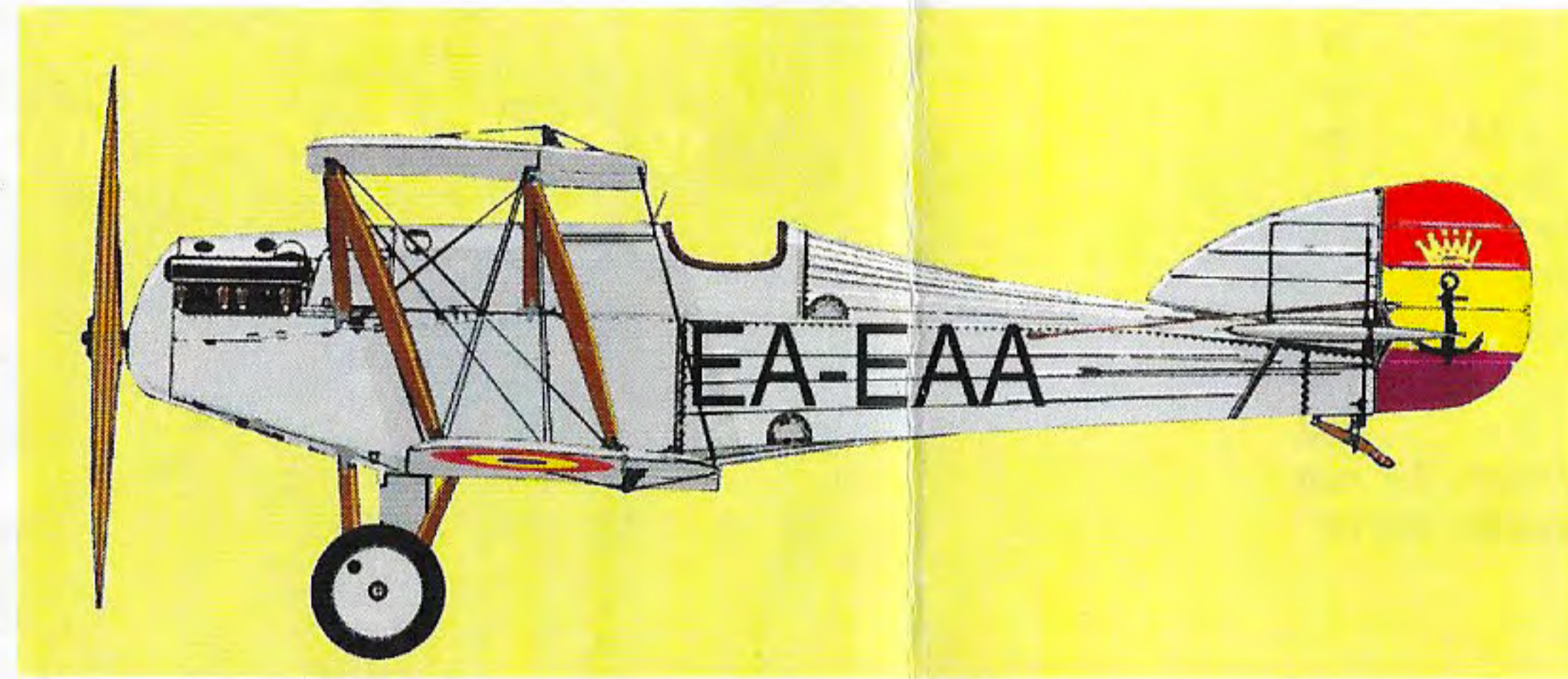

We're pleased, that are you have one of the OMEGA Models kit. Enjoy building an attractive kit for your collection.

Jsmo rádi, že jste si zvolil právě náš model. Přejeme mnoho hezkých chvil při stavbě a hodně pěkných modelů ve sbírce.

Jan Pala

OMEGA Models
Svatoplukova 9
785 01 šternberk
Czech republic

Tel +0420 602 972 190
E-mail pala.j@tiscali.cz
www.omega-models.com