



Kit No. 72098

PLASTIKOVÝ MODEL LETOUNU  
PLASTIC AIRCRAFT KIT

1/72

PLASTIK FLUGZEUG MODELLBAUSATZ  
MAQUETTE RÉDUITE EN PLASTIQUE

XP-56/1  
"Black Bullet"

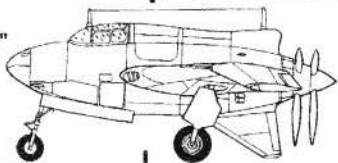

**CZ**

Letoun Northrop N-2B byl navržen podle US Specifikace R-40C, která byla vypsána na podporu vývoje nových nekonvenčních technologií ve výrobě stíhacích letounů s tlačným uspořádáním vrtulí a s novou řadou pravě vyvíjených nebo nedávno dokončených motorů. Jeden z z několika projektů předložených Americkému letectvu byl letoun XP-56 Black Bullet. Byl to bezocasý středoplošník se šipovitým křídlem, jeho konce byly skloněny dolů. Pro řízení byly montovány tzv. elevony, kombinující funkce křídélka a výškových kormidel. Konstrukce byla provedena za svařovaného hořčíku pomocí nové technologie vyvinuté firmou Northrop, známou jako "TIG" svařování. Jedinou nevýhodou této nové technologie byla skutečnost, že hořčík je lehké zápalné materiálu a letoun byl velmi často močil během svařování vzplanout. Odpovědi továrny Northrop na toto nebezpečí bylo vytvoření velkého "pískoviště" kolem továrny, ze kterého měly být naházeny na svařování letoun hromady písku v případě, že letoun během výroby vzplanul. První prototyp vzlétl poněkud později než bylo plánováno a to až 6. září 1943. Zpovědi bylo to způsobeno tím, že původně plánovaný nový motor XI-2600 nebyl včas hotov a tak musel být nahrazen motorem Pratt & Whitney R-2800-29 Double Wasp. Motor poháněl dvě třílisté protiběžné tlačné vrtule, volná přední trupové gondoly umožňovaly montáž značně silné výzbroje a to dvou kanonů ráže 20 mm a čtyř kulometů 12,7 mm. Letoun měl tříkolový podvozek se širokým rozchodem. Byly postaveny dva prototypy a to 41-786, který měl dvě nízké, napě serizované svíslé plochy nad a pod trupovou gondolu, a druhý prototyp 42-38353 se zvětšenými svíslými plochami a tunelovými směrovými kormidly na koncích křídel podle Northropova patentu. První prototyp byl ztracen při havárii, ale ani druhý prototyp XP-56, který vzlétl až 23. března 1944, nebyl zvlášť úspěšný. Po ukončení desátiholetého zkušebního letu vojenského letectva zkoušky definitivně ukončil. Letoun je nyní uložen v prostorách Garber Facility Národního letectvého a kosmického muzea v Marylandu. Je velmi nepravděpodobné, že letoun bude zrestaurován, protože i v dnešní době zůstává hořčík velmi nebezpečným materiálem a práce s ním je značně riziková. Snad budoucí technologie tento problém vyřeší a letoun se pak konečně dočká renovace.

Technické údaje: rozpětí 12,95m, délka 8,38m, výška 3,35m. Maximální rychlost 752km/h ve výšce 10058 m. Dolet 724 km.

**HISTORIE**

**GB**

The Northrop N-2B was designed to the US Specification R-40C, which was written to encourage the development of unconventional technology in fighter aircraft production. One of several new designs put forward for the US Army Air Force, the XP-56, nicknamed the "Black Bullet" was a tail-less, mid-wing monoplane fabricated from welded magnesium. Construction was carried out by means of a new technique, invented by Northrop, known as "TIG welding". The only drawback of this technique was that magnesium burns extremely well and the airframes would often catch fire while being welded! Northrop's answer to this was to place sandpits around the factory and throw piles of sand onto the airframes when they caught fire. The first prototype flew on 6 September 1943, somewhat later than the planned date, as the original engine design XI-2600 for the aircraft was cancelled. The Pratt & Whitney R-2800-29 Double Wasp was chosen as a replacement powerplant, driving two three-blade, contra-rotating "pusher" propeller. The aircraft had a wide-track, tricycle undercarriage and was quite heavily armed for its size, carrying two 20mm cannon and four .50cal machine guns in the nose. The aircraft was controlled by fairly unconventional means for the 1940's. Lateral and directional control was by means of pairs of spoilers hinged flush on the upper and lower surfaces of the drooped wingtips. Pitch was controlled by means of the elevators, mounted inboard of the drooped wingtips. At least two prototypes were built and flew, 41-786 had no dorsal vertical stabiliser but the second, 42-38353, had a dorsal vertical stabiliser in addition to the ventral one. After the loss of the first prototype, 42-38353 was finally declared un-airworthy, following unsatisfactory reports of poor handling in the air. This aircraft is now stored at the Garber Facility of the National Air and Space Museum in Maryland, USA. It is unlikely that the airframe will be restored, as the magnesium metal is still too dangerous to work with - unless future technology can overcome this problem.

**HISTORIE**

Technical Specifications: span 42ft 6in (12.95m), length 23ft 6in (8.38m), height 9ft 9in (3.35m). The XP-56 was powered by the 2000hp Pratt & Whitney R-2800-29 radial engine, with two, three-blade contra-rotating pusher propellers. Top speed was 467mph (752km/h) at 33,000ft (10,058m) altitude. Range was 450 miles/724km.

**D**

Das Flugzeug Northrop N-2B wurde gemäß der US Spezifikation R-40C, die für Unterstützung der Entwicklung unkonventioneller Verfahren in der Erzeugung von Jagdflugzeugen mit Druckpropellern und mit einer neuen Reihe eben entwickelter oder unfertig vollendeter Triebwerke erlassen wurde, entworfen. Ein von mehreren der amerikanischen Luftwaffe unterbreiteten Projekte war das Flugzeug XP-56 Black Bullet. Das war ein schwanzloser Mitteldecker mit gepfeiltem Flügel, dessen Flügelspitzen hinunterweigten. Für Steuerung wurden s.g. Elevons, die die Funktion von Querruder und Höhenruder kombinierten, montiert. Die Konstruktion war aus geschweisstem Magnesiummetall, mittels eines neuen, von der Firma Northrop entwickelten Verfahrens, bekannt als "TIG" Schweißen, ausgeführt. Der erste Prototyp flog erstmals ein wenig später, als geplant, und zwar erst am 6. September 1943. Die Verspätung wurde dadurch verursacht, dass der ursprünglich geplante Motor XI-2600 nicht rechtzeitig fertig war und so musste er durch den Motor Pratt & Whitney R-2800-29 Double Wasp ersetzt werden. Das Triebwerk hat zwei gegenläufige Dreiblattluftschrauben angetrieben, der freie Bug der Rumpfgondol ermöglichte den Einbau einer beträchtlich starken Bewaffnung, und zwar zwei 20mm Kanonen und vier 12,7mm Maschinengewehre. Das Flugzeug hatte ein Dreiradabgestell mit breiter Spurweite. Es wurden zwei Prototypen gebaut, und zwar 41-786, der zwei niedrige, stumpf abgestützte senkrechte Flächen oberhalb und unterhalb der Rumpfgondol hatte, und der zweite Prototyp 42-38353 mit vergrößerten senkrechten Flächen und tunelartigen Seitenrudern an den Flügelenden gemäß einem Northrop Patent. Der erste Prototyp ging bei einer Havarie verloren, aber auch der zweite Prototyp, der erst am 23. März 1944 seinen Erstflug unternahm, war nicht besonders erfolgreich. Nach Beendigung des zehnten Probefluges hat die amerikanische Luftwaffe die Flugversuche endgültig abgeschlossen.

Technische Daten: Spannweite 12,95m, Länge 8,38m, Höhe 3,35m. Höchstgeschwindigkeit 752 km/h in 10058m Höhe. Reichweite 724km.

**HISTORIE**

**F**

L'avion Northrop N-2B fut conçu conformément à la Spécification US R-40C, lancée pour le soutien du développement de nouvelles technologies non conventionnelles dans la fabrication des avions de chasse avec un système d'hélices propulsives et avec une nouvelle gamme de moteurs en cours de développement ou récemment développés. L'avion XP-56 Black Bullet représentait l'un des plusieurs projets présentés à l'Aviation américaine. C'était un monoplane à ailes médianes, sans queue, dont les proximités des ailes en fleche étaient inclinées vers le bas. Pour la commande on montait des elevons, combinants la fonction des ailerons et des gouvernails de profondeur. La construction était faite en magnésium soudé à l'aide d'une nouvelle technologie développée par la compagnie Northrop, connue comme soudage « TIG ». Le premier prototype avait pris l'air plus tard que prévu et ce, seulement le 6 septembre 1943. Le retard était dû au fait que le nouveau moteur prévu XI-2600 n'était pas prêt à temps et alors on a dû le remplacer par le moteur Pratt & Whitney R-2800-29 Double Wasp. Le moteur faisait marcher deux hélices propulsives tripales antiparallèles, le nez libre de la gondole de coque a permis de monter un équipement en armes très fort, à savoir deux canons à calibre de 20 mm et quatre mitrailleuses 12,7 mm. L'avion était doté d'un train d'atterrissage à trois roues avec large voie de l'atterrissage. On en a construit deux prototypes : le 41-786 qui était doté de deux surfaces verticales basses coupées en emousé au-dessus et au-dessous de la gondole de coque, et le second prototype 42-38353 avec surfaces verticales agrandies et les gouvernails de direction à tunnel sur les proximités des ailes selon le brevet de Northrop. Le premier prototype fut perdu lors d'un accident et le second prototype XP-56, qui ne s'envola que le 23 mars 1944, ne marqua pas grand succès non plus. Après avoir effectué son dixième vol d'essais, l'Aviation militaire a définitivement mis à terme les essais.

**HISTORIE**

Fiche technique : envergure 12,95 m, longueur 8,38 m, hauteur 3,35 m. Vitesse maximale 752 km/h à l'altitude de 10.058 m. Distance franchissable 724 km.

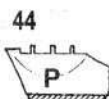
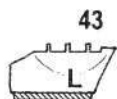
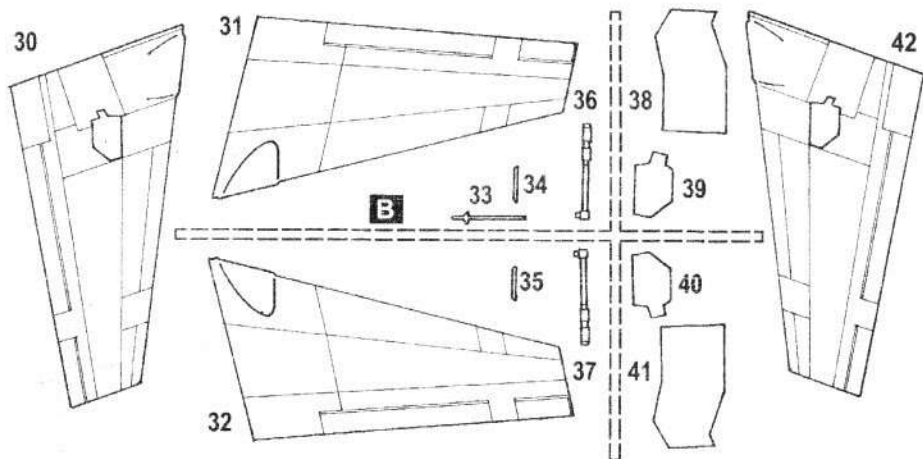
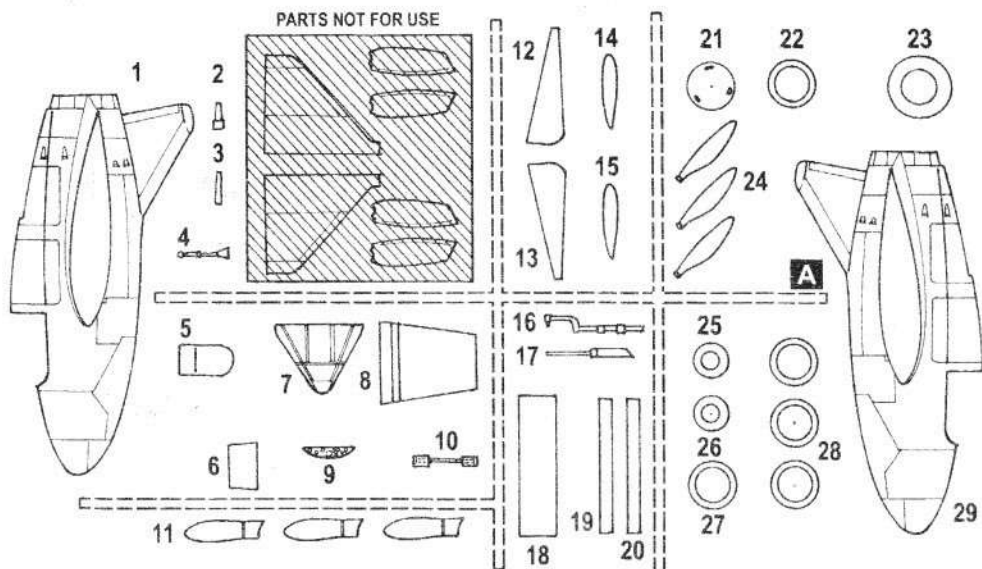

VYŘÍZNOUT  
REMOVE  
ENTFERNEN  
DETACHER



ZHOTOVIT NOVĚ  
MAKE OUT  
FERTIGSTELLEN  
ACHEVER



OHNOUT  
BEND  
BIEGEN  
COURBER



POUŽIT LEPIDLO NA KOV  
INSTANT GLUE FOR METAL  
METALLKLEBER  
COLLE A METAL

**HUMBROL**  
colours code  
NATRIT  
COLOUR  
FARBEN  
PEINDRE



MOŽNOST VOLBY  
OPTIONAL  
NACH BELIEBEN  
OPTION

STEP

1

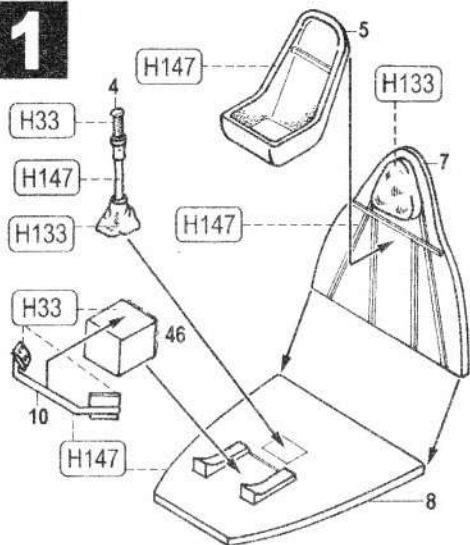

STEP

2

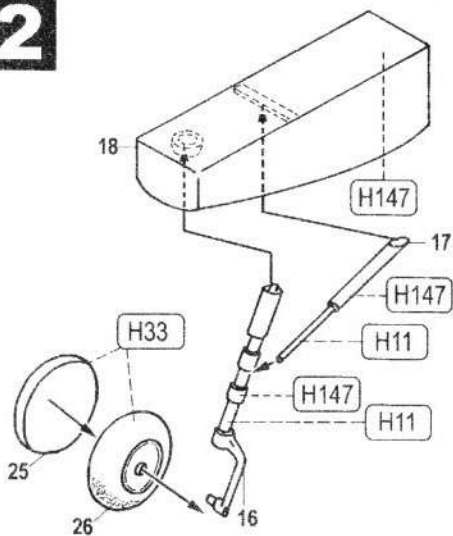

STEP

3

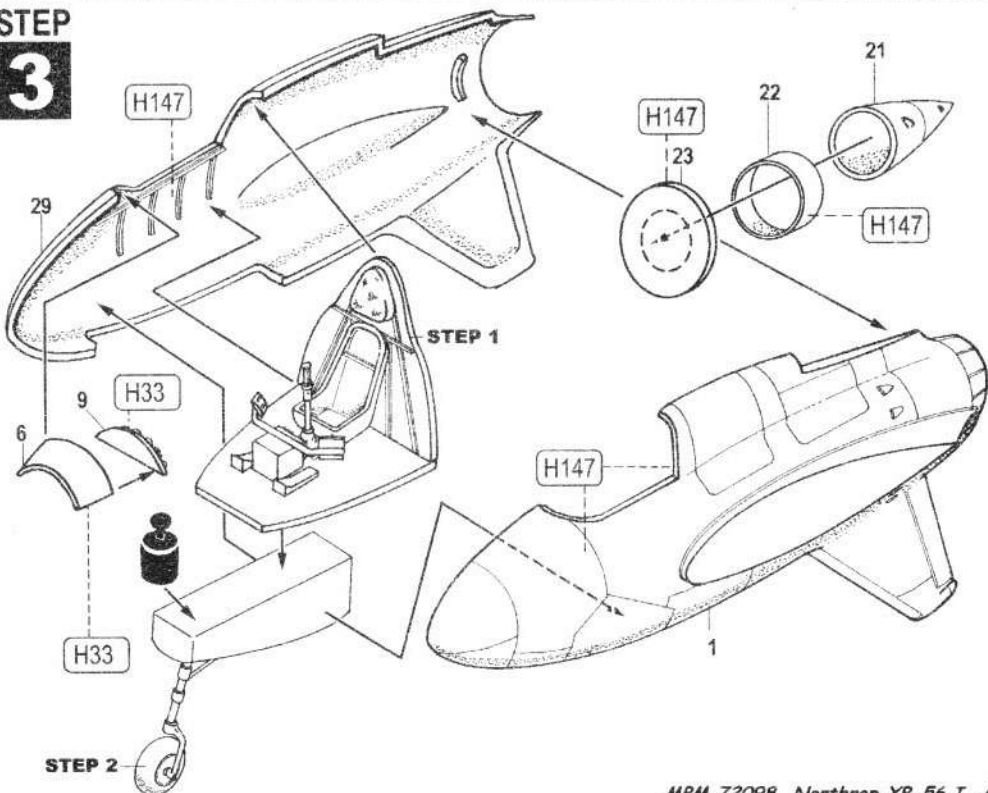

STEP

4

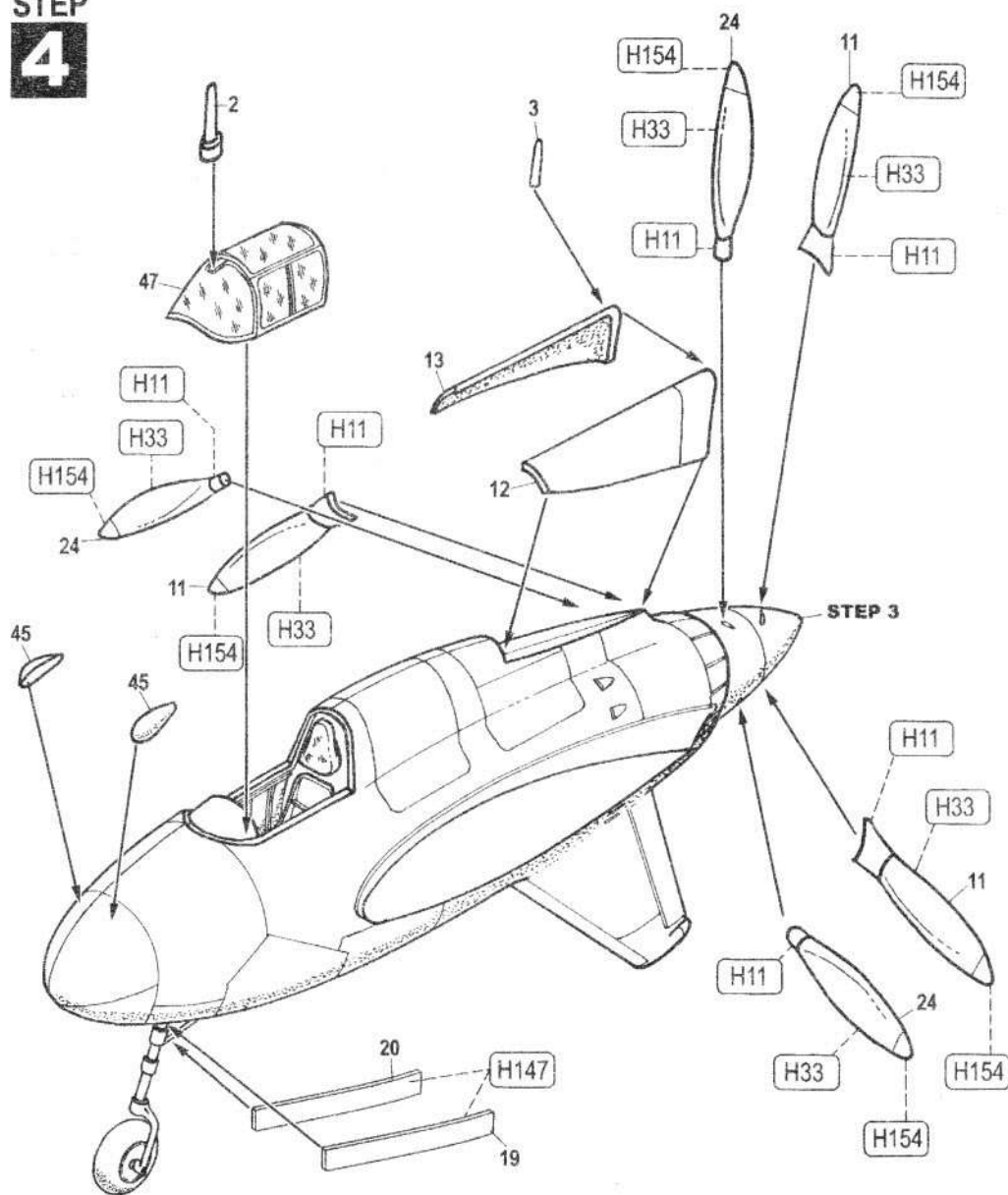

H11

stříbrná  
SILVER

H33

černá  
BLACK

H113

rezavá  
RUST

H133

hnědá  
BROWN

H147

světle šedá  
LIGHT GREY

H154

žlutá  
YELLOW

STEP

5

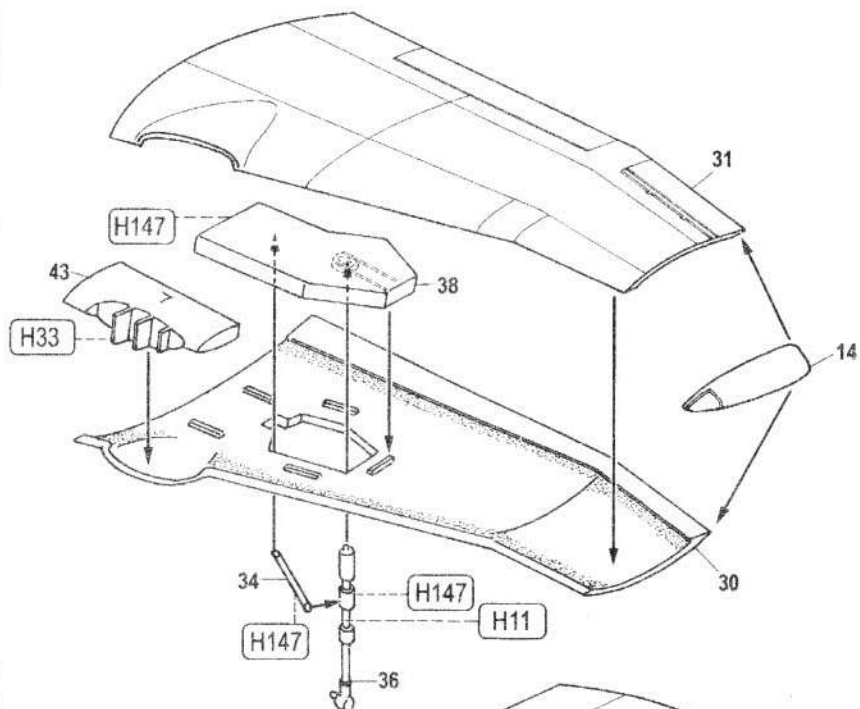

STEP

6

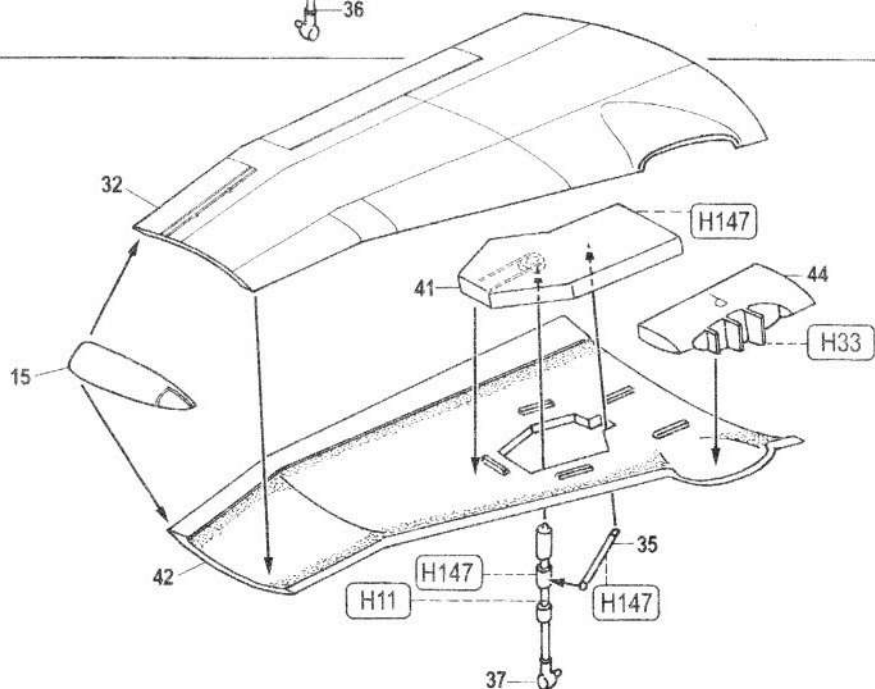

STEP  
**7**

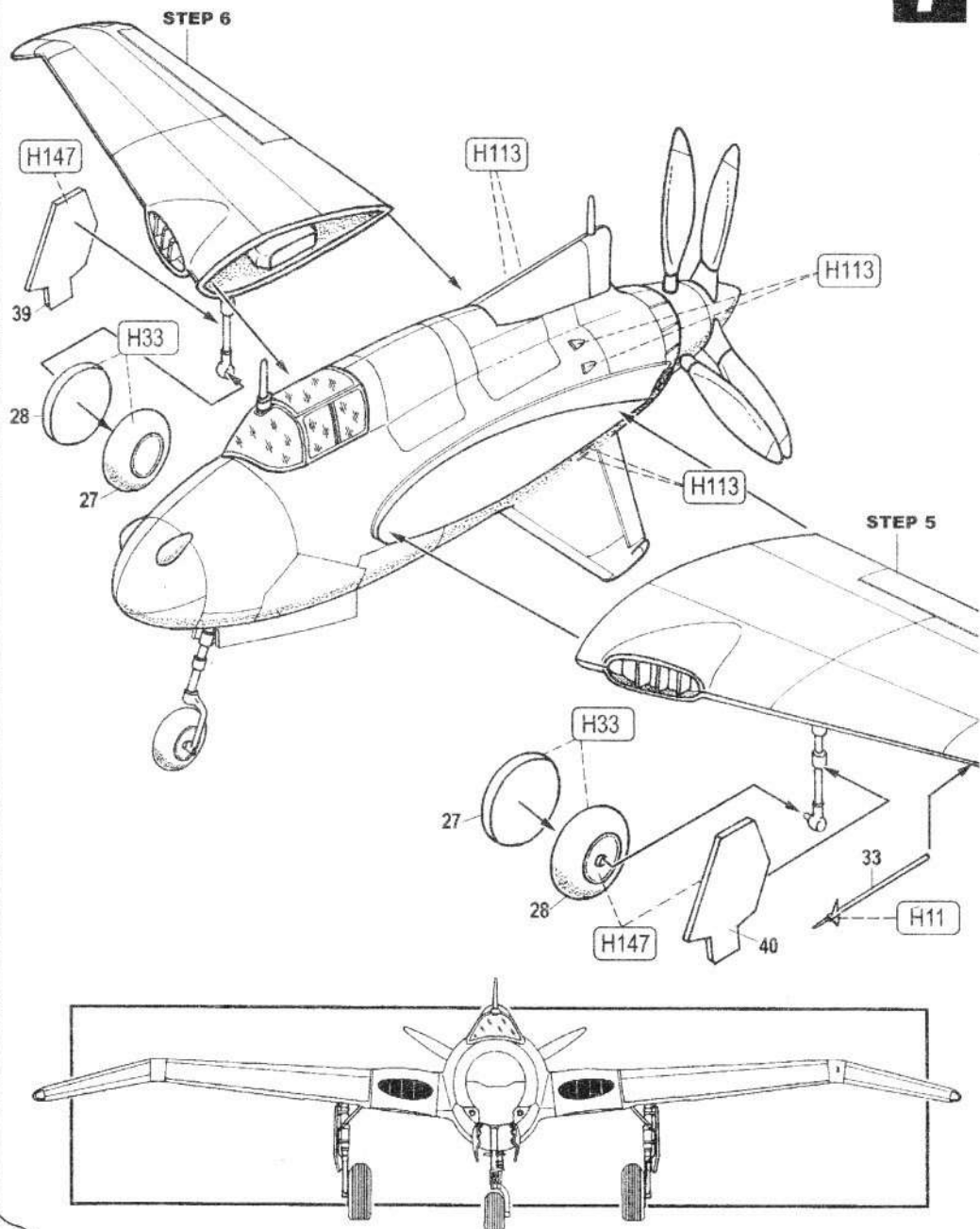

**A**

XP-56/1 "Black Bullet"

Podoba stroje z dubna 1943, letecká základna Hawthorne  
High speed taxi tests at Hawthorne Field, April 1943

**A**  Olivová  
Olive Drab  
H 155 FS 34086

**B**  Světle šedá  
Light Grey  
H 147 FS 36173

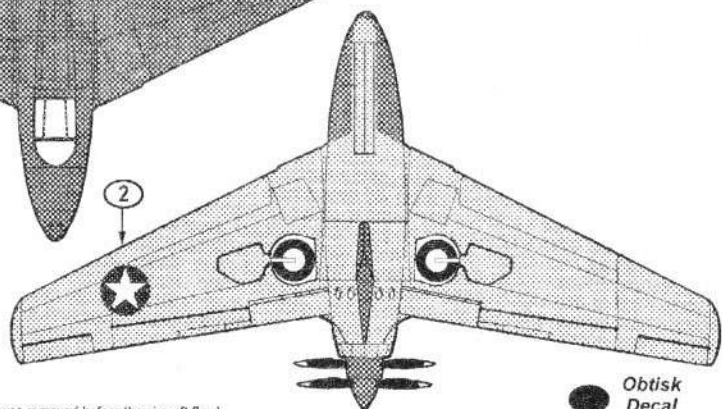
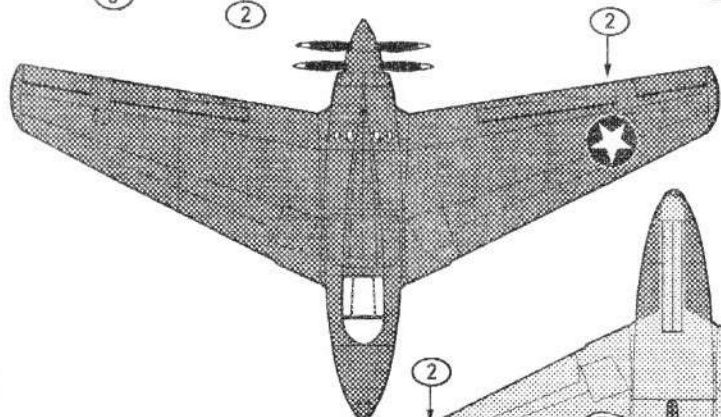
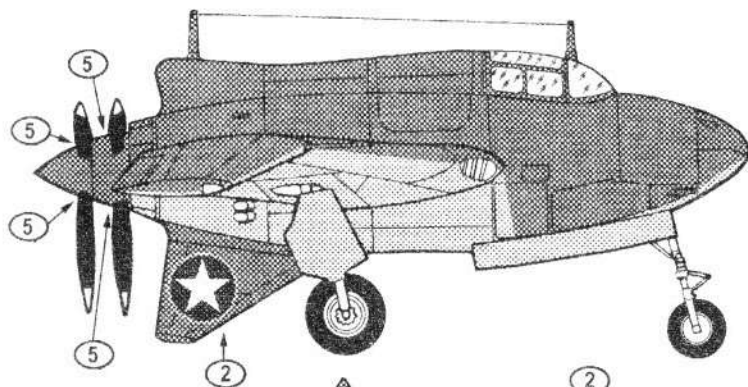
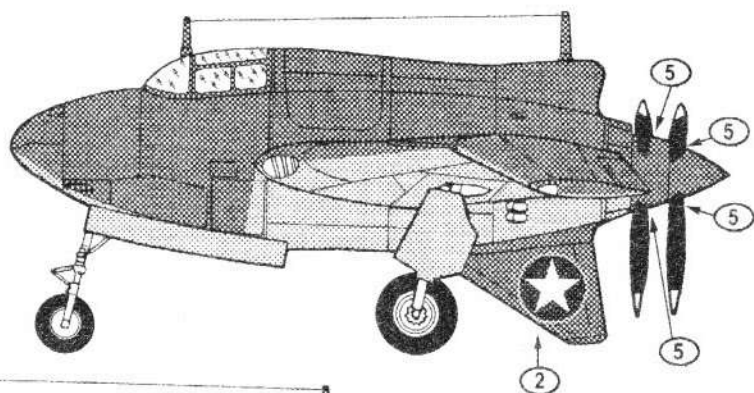

(Note: the finish was removed before the aircraft flew)

 Obtisk  
Decal



**B**

XP-56/1 "Black Bullet"

Podoba letounu při prvních dvou letech 6. září 1943

Flights number one and two, September 6, 1943

**A**  Stříbrná  
Silver  
cca H 56

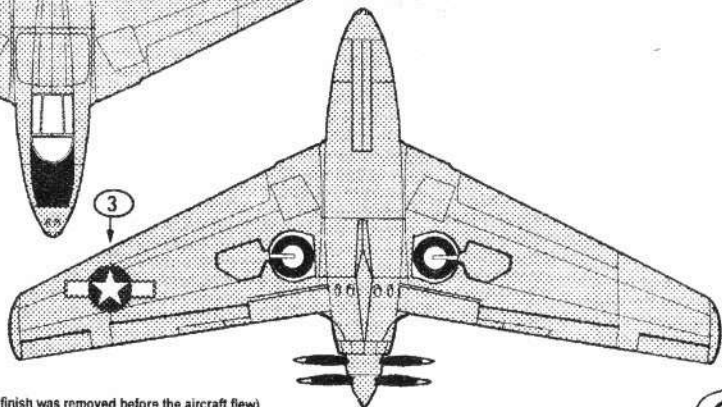
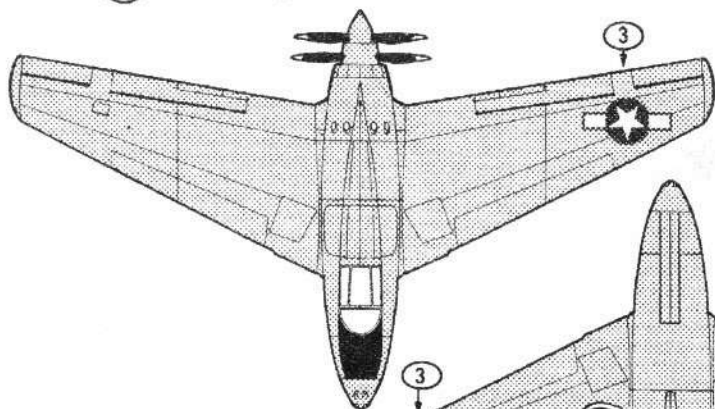
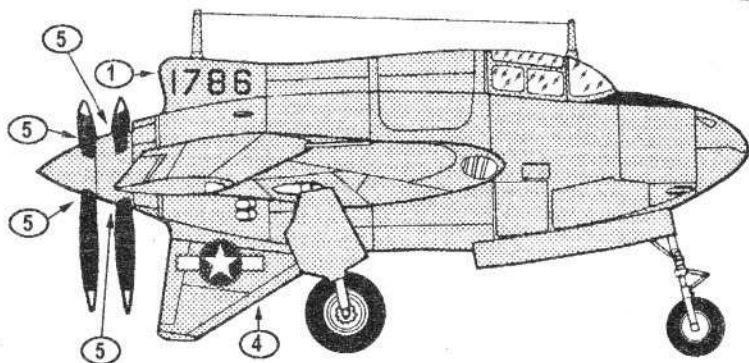
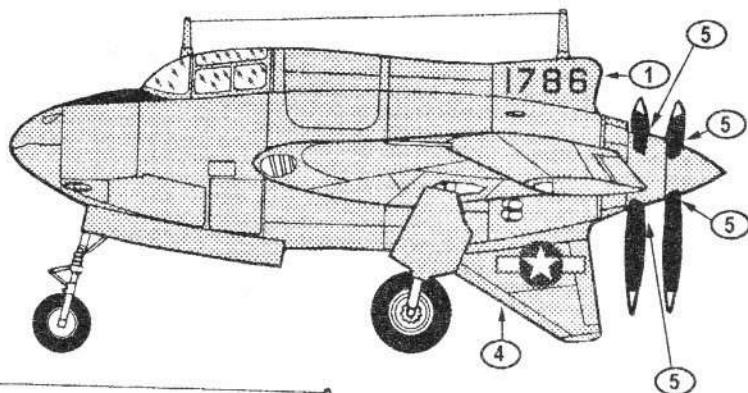

● **Obtisk  
Decal**

(Note: the finish was removed before the aircraft flew)





# XP-56/I Black Bullet

1/72 # 72098

1786 1786



1

5

2



2



3



3



5

4

