

PLASTIC MODEL KITS
LIMITED EDITION
CAT.NO.7265

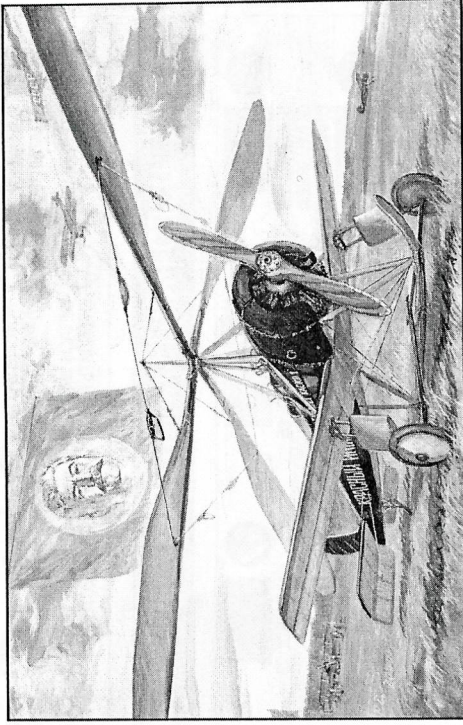

SPAN : 111 mm
LENGTH : 129 mm
PARTS : 33 pieces
SCALE:1/72



The first of these was the KASKR-1 built by the designers N. I. Kamov and N. K. Skrzhiński. It made its maiden flight on September 25, 1929 at the hands of I.V. Mikheyev, with its designer N. I. Kamov in the rear cockpit. The design of the aircraft resembled the well-known Cierva C-8 autogyro. Shortly afterwards the young designers built an improved model, the KASKR-2 (1930) based on the KASKR-1. NII VVS (Air Force Scientific and Research Institute) specialists participated in the evaluation of the autogyros performance. Between 1929 and 1931 the autogyros made 79 test flights.

Technical and tactical specifications of KASKR-1 :

Length	9,300 m	Diameter of rotor	12,000 m	Start weight	950 kg
Span	6,000 m	Maximum speed	110 kph		
Engine	Le Rhone, developing 110 h.p.				



Первый автожир КАСКР-1, построенный инженерами Н. И. Камовым и Н. К. Скрижинским, поднялся в воздух 25 сентября 1929 года. Пилотировал аппарат автожир И. В. Михеев, а в задней кабине находился его создатель Н. И. Камов. Конструктивно аппарат напоминал известную модель автожира С-8 Сьервы. Вскоре на базе КАСКР-1 конструкторы построили более совершенный автожир КАСКР-2 (1930г.). В оценке летных характеристик автожиров принимали участие специалисты НИИ ВВС. С 1929 по 1931 г. было выполнено 79 испытательных полетов.

Тактико-технические характеристики КАСКР-1 :

Длина	9,300 м	Диаметр ротора	12,000 м	Полетный вес	950 кг
Размах	6,000 м	Макс. скорость	110 км/ч		
Двигатель	Le Rhone, мощностью 110 л.с.				

The model is executed on technology short run and is intended only for experienced modelers
Word-wide distributor for AMODEL kits :
IBG, Warsaw, Poland
Fax: (4822) 842-56-29 ; E-Mail: ibgsc@ibg.com.pl

Модель выполнена по технологии short run и предназначена только для опытных моделеров
Дистрибьютор моделей AMODEL :
IBG Варшава, Польша
факс: (4822) 842-56-29 ; E-Mail: ibgsc@ibg.com.pl

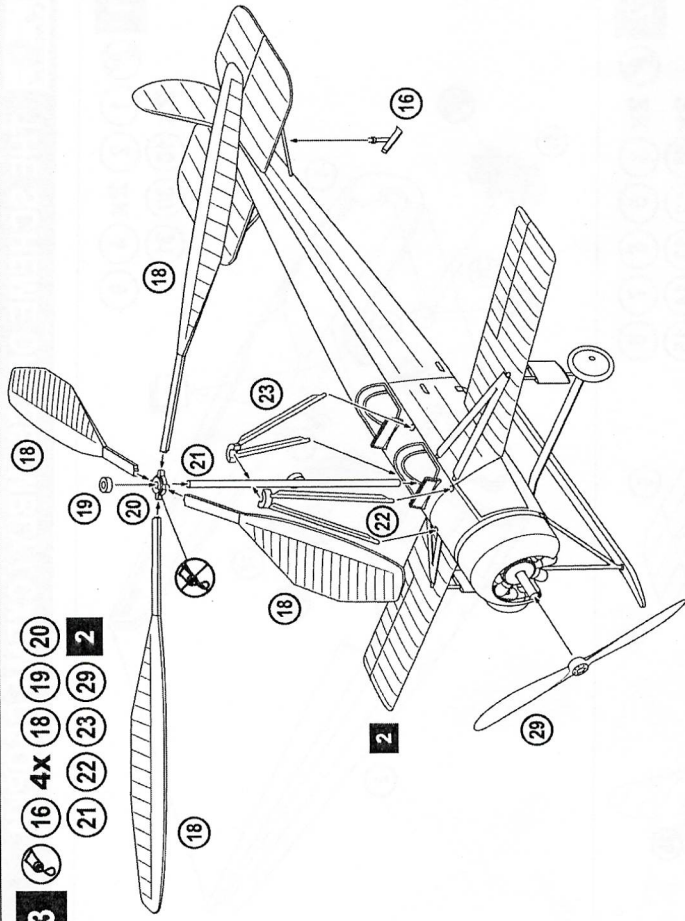

THE SCHEME OF COLOURING / СХЕМА ОКРАСКИ

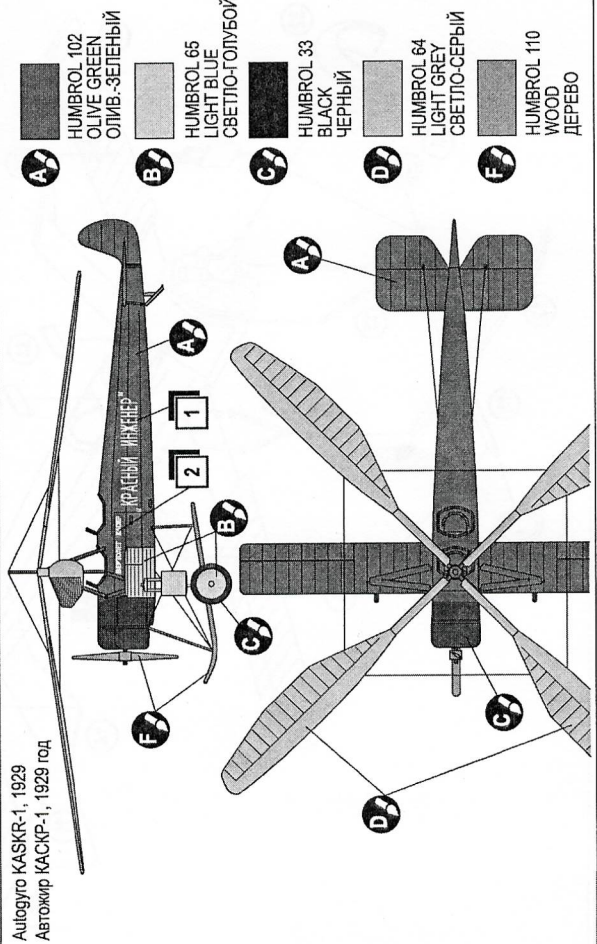

Автожир КАСКР-1, 1929
Автожир КАСКР-1, 1929 год

- 1** STAGES OF ASSEMBLY / ЭТАПЫ СБОРКИ
- 1** NUMBER PARTS / НОМЕР ДЕТАЛИ
- A** TO PAINT / ОКРАСИТЬ
- 1** APPLY DECALS / НАНЕСТИ ДЕКАЛЬ
- ?** OPTIONAL / НА ВЫБОР
- 1** DONT GLUE / НЕ КЛЕИТЬ
- 2X** DETACH WITH KNIFE / ОТДЕЛИТЬ НОЖОМ
- 2X** QUANTITY OF OPERATIONS (PARTS) / КОЛИЧЕСТВО ОПЕРАЦИЙ (ДЕТАЛЕЙ)
- G** GLUE / КЛЕИТЬ

- A** HUMBROL 102 OLIVE GREEN / ОЛИВКОВО-ЗЕЛЕНЬИЙ
- B** HUMBROL 65 LIGHT BLUE / СВЕТО-ГОЛУБОЙ
- C** HUMBROL 33 BLACK / ЧЕРНЫЙ
- D** HUMBROL 64 LIGHT GREY / СВЕТО-СЕРЫЙ
- E** HUMBROL 53 GUN METAL / СТАЛЬНЫЙ СЕРЫЙ
- F** HUMBROL 110 WOOD / ДЕРЕВО
- G** HUMBROL 145 MEDIUM GREY / СРЕДНЕ-СЕРЫЙ



DECALS FOR ONE VERSION OF COLOURING / ДЕКАЛЬ ДЛЯ ОДНОГО ВАРИАНТА ОКРАСКИ

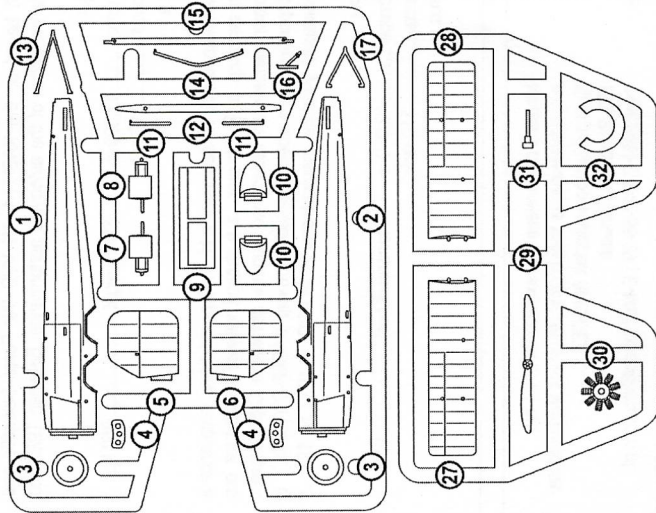

- 1** **1** **2** **2X** **4** **9**
- 2X** **10** **30** **31**

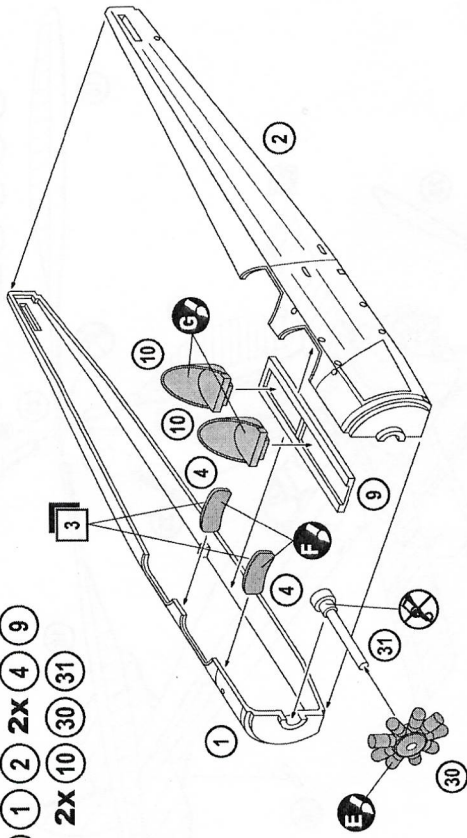

- 2** **2X** **3** **5** **6** **7** **8**
- 2X** **11** **12** **13** **14** **15**
- 17** **24** **25** **26** **27** **28**
- 32** **2X** **33** **1**

