

Реактивный истребитель ЯК-15

Яковлев ЯК-15 — первый серийный советский реактивный истребитель. Первый полет совершил весной 1946 г. За основу был взят истребитель ЯК-3. В измененной носовой части, вместо поршневого мотора, установили реактивный двигатель Юмо-004 (РД-10). Такое контруктивное решение облегчило освоение пилотами новой реактивной техники.

Длина самолета — 8,7 м, размах крыла — 4,2 м, максимальная скорость — 805 км/ч. Вооружение — 2 пушки калибра 23 мм.

Jet fighter YAK-15

The plane Yakovlev YAK-15 was the first Soviet jet fighter. The first flight was done in spring of 1946. It was created on the base of YAK-3. In a nose part of plane was installed jet engine (UMO-004 or RD-10) instead of piston engine. That was lightened of mastering the new jet planes by pilots.

Length - 8,7 m, length of wings — 4,2 m, max speed — 805 km/h.
Armament — 2 guns of 23 mm.



Склеить
Cement



Отрезать
Remove



Распаять
Heat



Повторить
Made it twice



Вариант
Optional



Не клеить
Do not cement



Просверлить
отверстие
Made hole

Производитель и его адрес: **ЗАО "Компания ВОСТОЧНЫЙ ЭКСПРЕСС"**
Россия, 103287 Москва, а/я 47. Тел./факс: (095) 917-12-68
Produced by: **EASTERN EXPRESS.Co**
Russia, 103287, p.o.b. 47, Moscow. Tel./fax: (095) 917-12-68

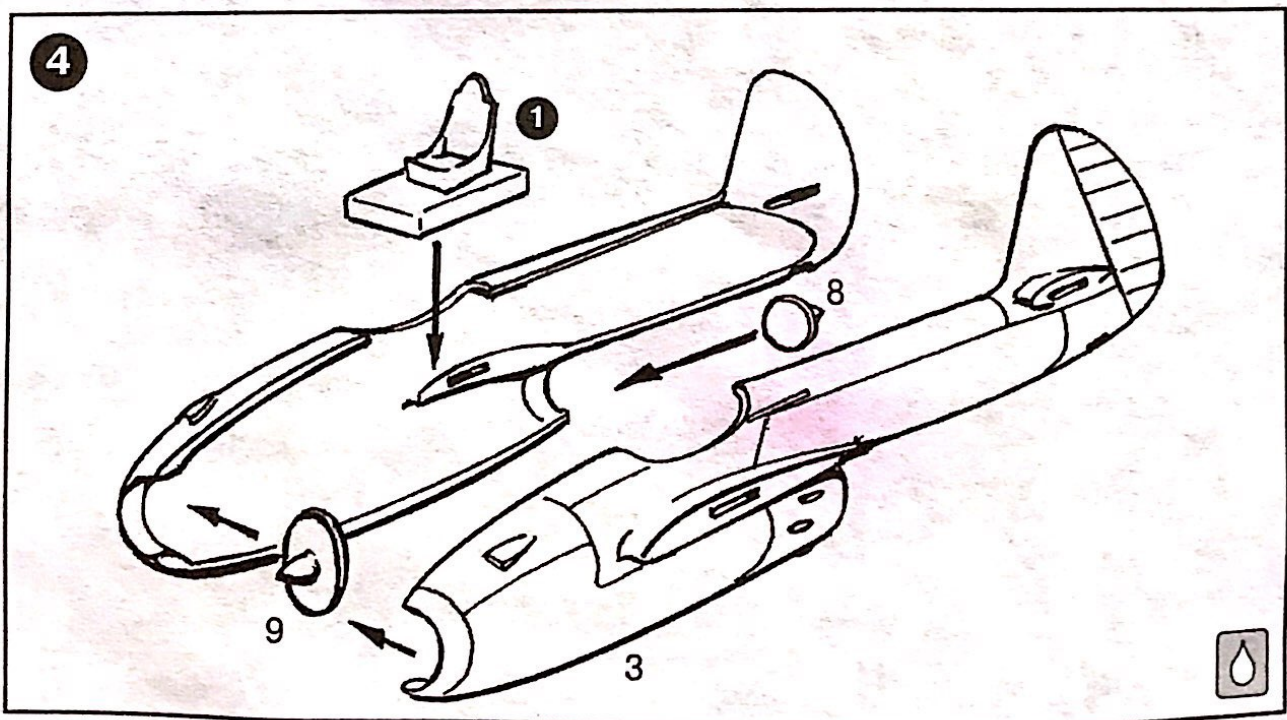
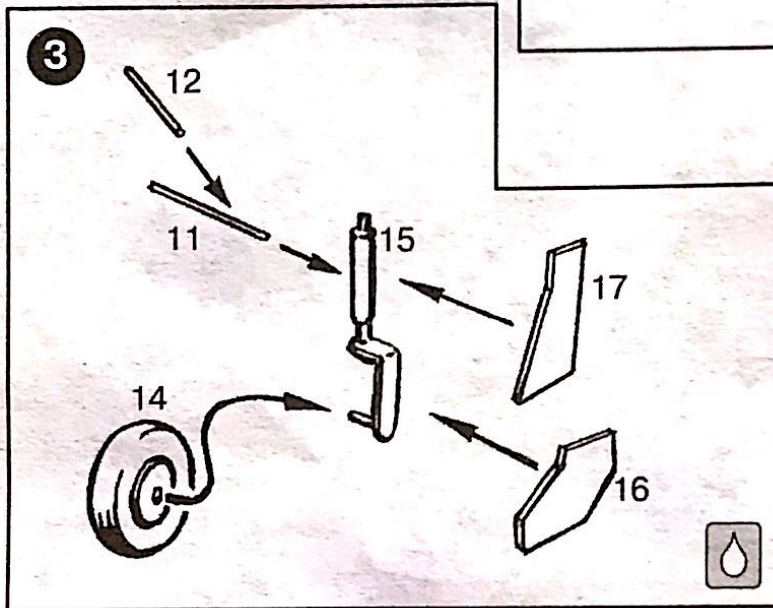
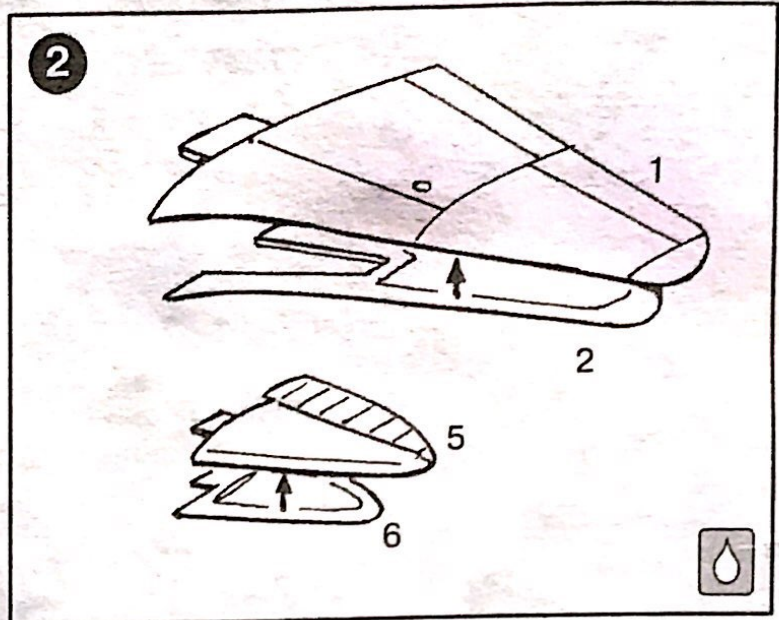
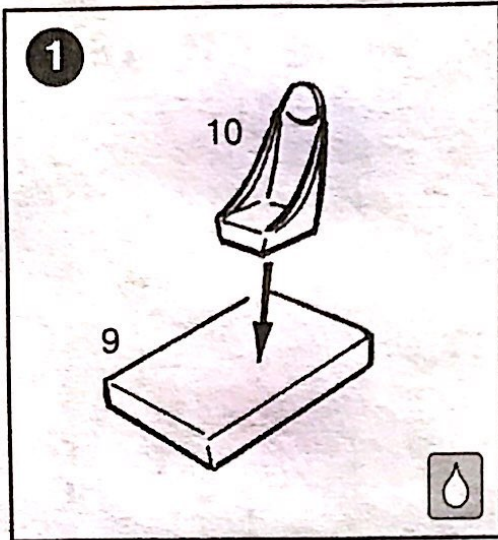



Схема расположения деталей



Схема окраски модели

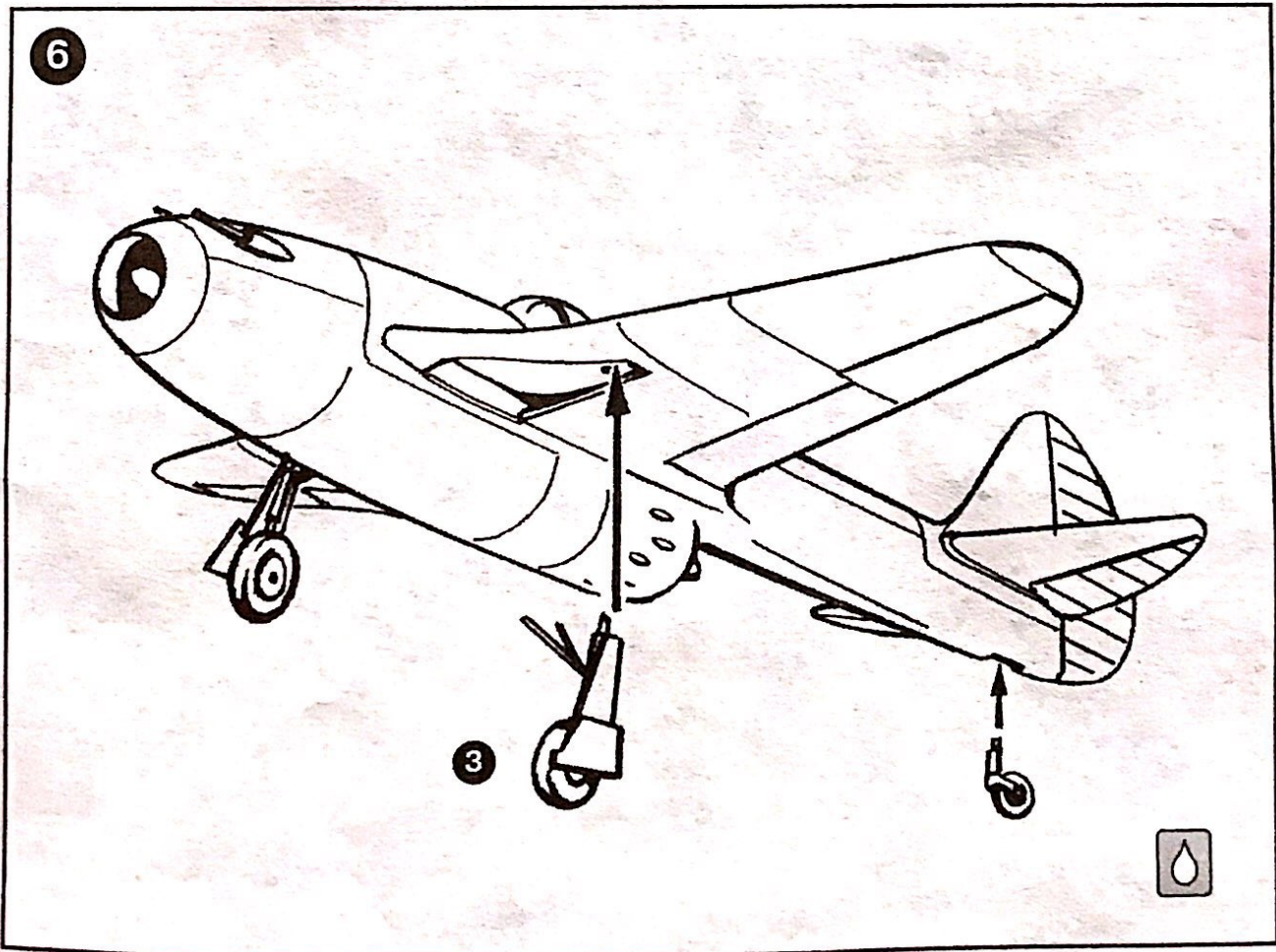
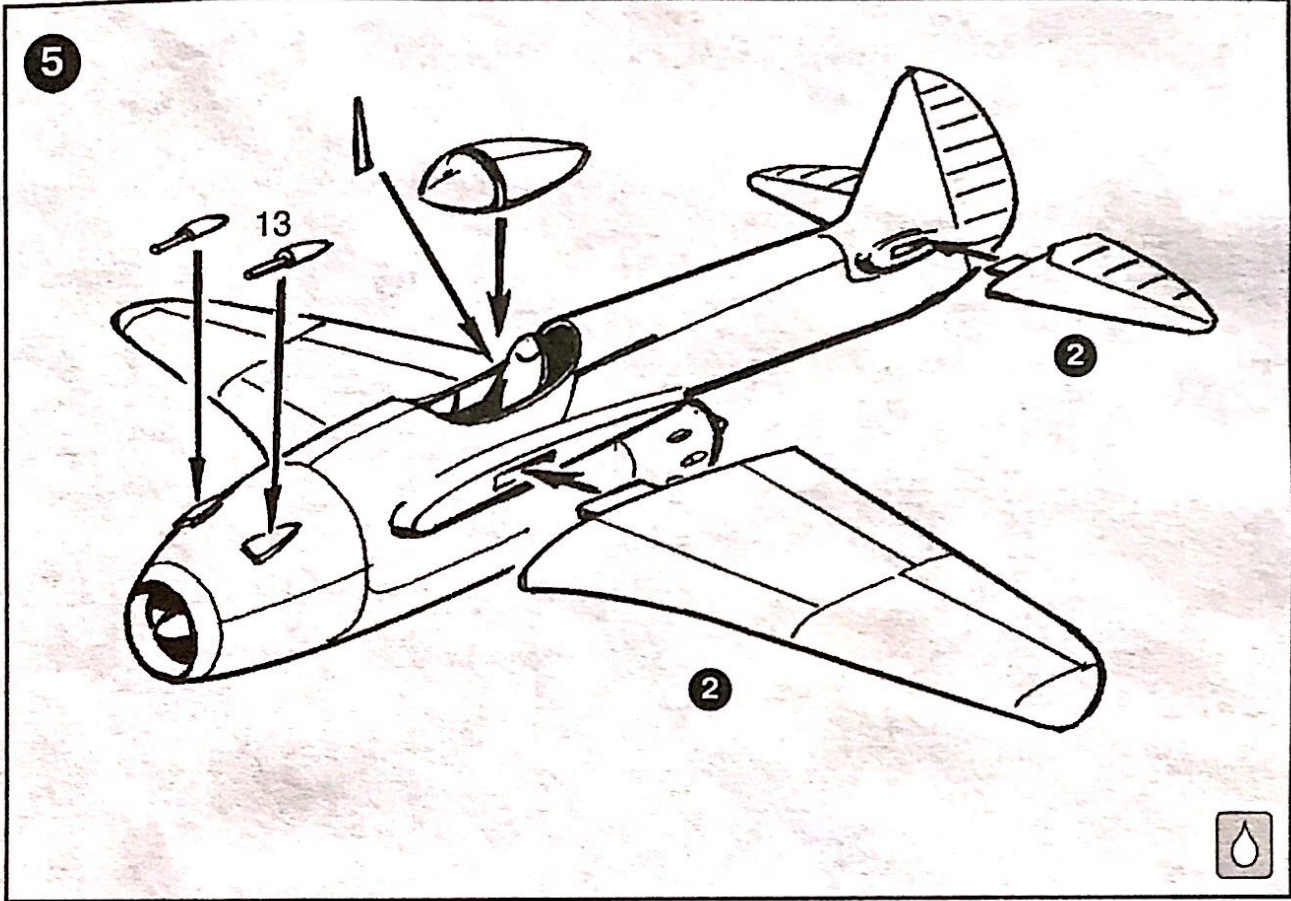
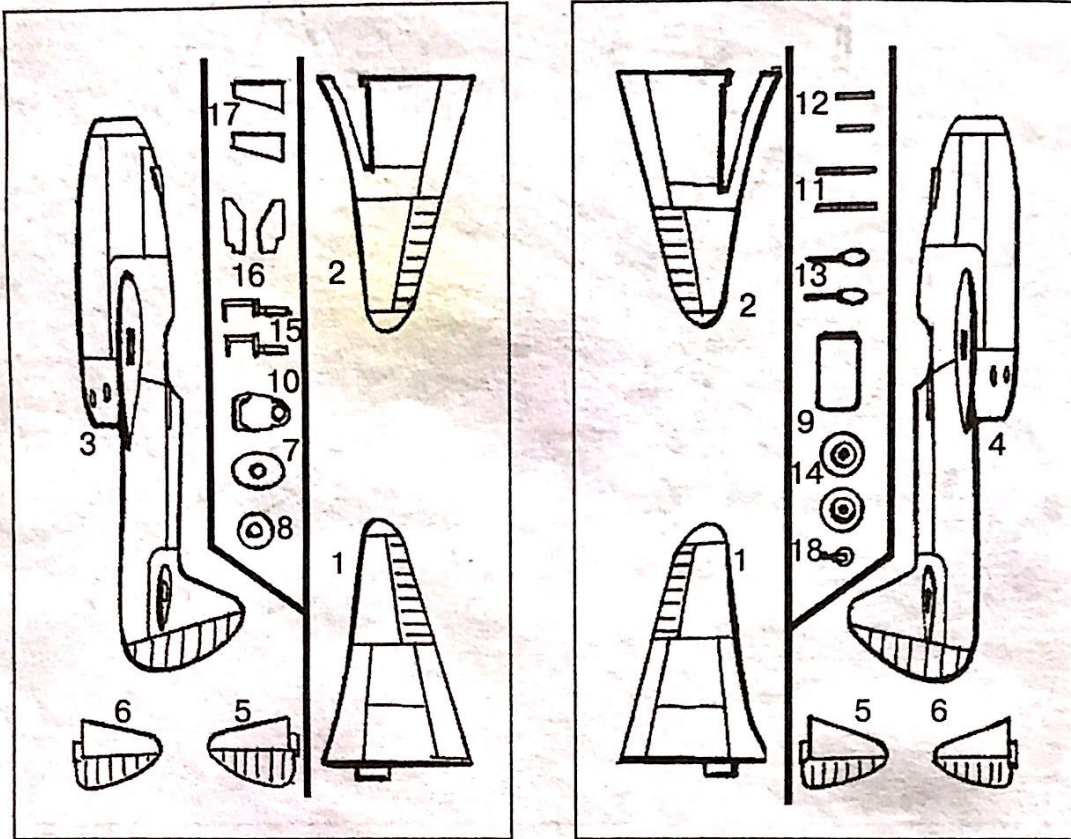
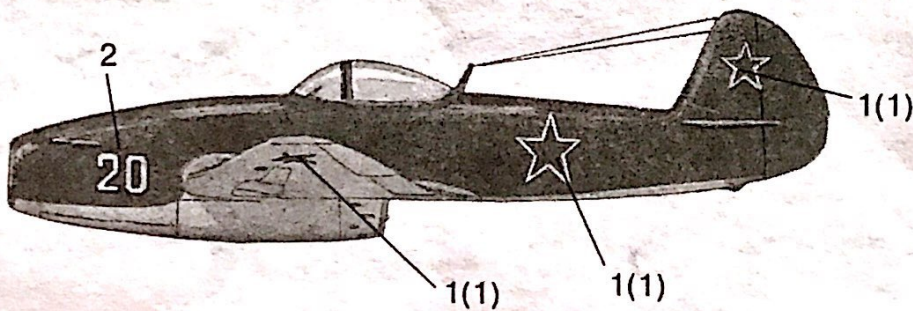
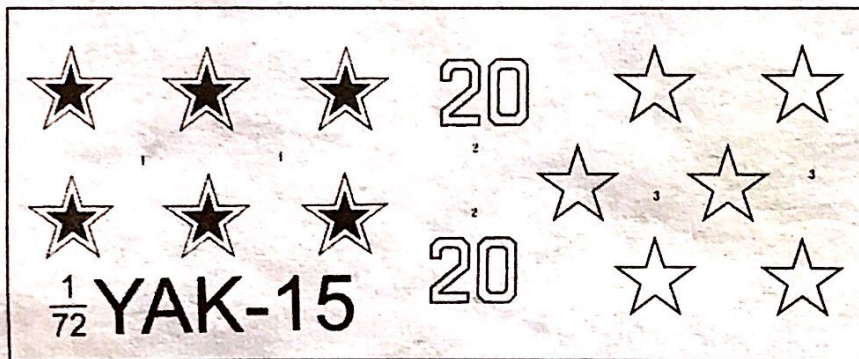

Як-15. ВВС СССР. Московский В. О. 1948 г.
 Jak-15. VVS of USSR. Moscow Military Reg. 1948.