

Piaggio-Pegna P.C.7, 1929 Schneider Trophy race

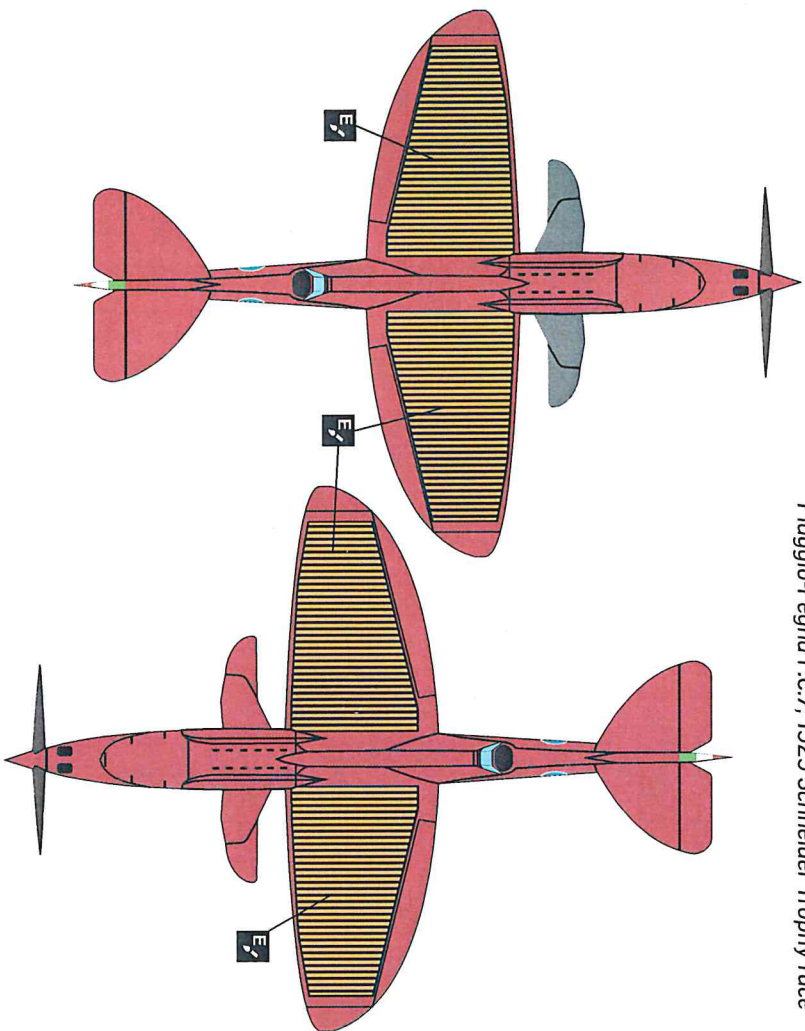

1/48 Збірна масштабна модель / Scale Model Kit

Piaggio-Pegna P.C.7

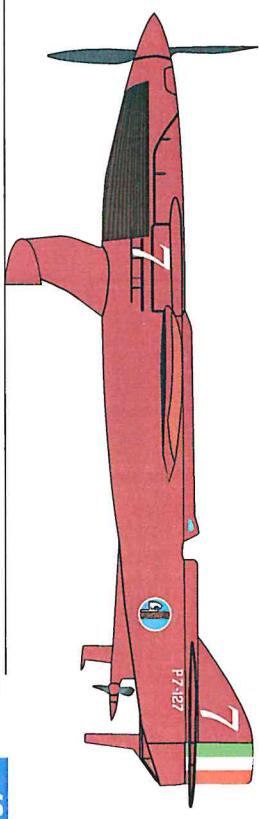

Made in Ukraine

48011

Piaggio-Pegna P.C.7 - італійський гідролітак, побудований в 1929 році. Його компоновочна схема була простою: двитактучною. У його конструкції повинні були бути реалізовані зовсім незвичайні технічні рішення.

Відмова від великих поплавице гідролітаків і досягнення створення гоночних літаючих човнів дало немислимим рішення - об'єднати в одне ціле шведський катер на підводних крилах і гоночний літак. Двигун Isotta Fraschini Sreolai потужністю 970 к.с.) приводив в обертання як повітряний, так і гребний гвинт. Двигун був встановлений в середині фюзеляжу-човні, так як повітряний гвинт розташовувався дуже низько від ватерлінії і мало не торкався води, він зовсім не міг використовуватися на режимі зльоту. Тому зліт літака P.7 повинен був проводитися наступним чином: спочатку літак розганяли по воді як катер, а після того, як задорні підводні крила його фюзеляж вийшли з води, починає обертатися повітряний гвинт, який забезпечує літаку подальший зліт.

В кінці 20-х років італійським конструкторам так і не вдалося довести цей літак до необхідного рівня через великі технічні труднощі, і в останньому вигляді P.7 так ніколи і не літав.

Технічні характеристики	
Довжина	8860 мм
Розмах крил	7660 мм
Висота	2450 мм
Максимальна злітна маса	1682 кг
Екіпаж	1
Крейсерська швидкість	600 км/год
Дальність польоту	-
Максимальна висота польоту	-

Technical specification	
Length	8860 mm
Wingspan	7660 mm
Height	2450 mm
Max. loaded weight	1682 kg
Crew	1
Cruise speed	600 km/h
Range	-
Ceiling	-

Спеціальні символи / Special Symbol



Використані кольори / User paints

Назва / Name	№	№	Назва / Name	№
A ₁ Білий/White	1	F ₁ Світло-сірий/Light Grey	324	
B ₁ Чорний/Black	2	G ₁ Зелений/Green	64	
C ₁ Іржа/Rust red	81	H ₁ Червоний/Red	3	
D ₁ Дерево/Wood	321	I ₁ Італійський-червоний/Italian Red	158	
E ₁ Міди/Silver	10	J ₁ Сірий/Gray	308	

Детали / Parts of the Model

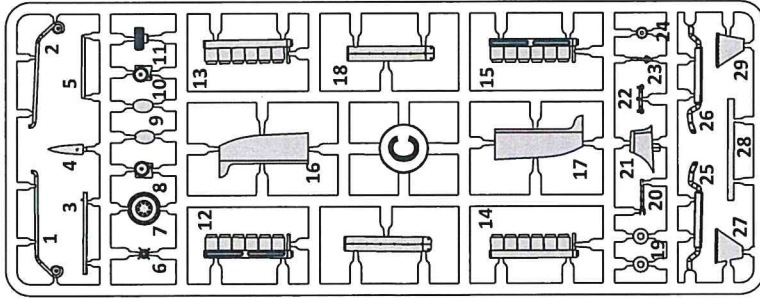
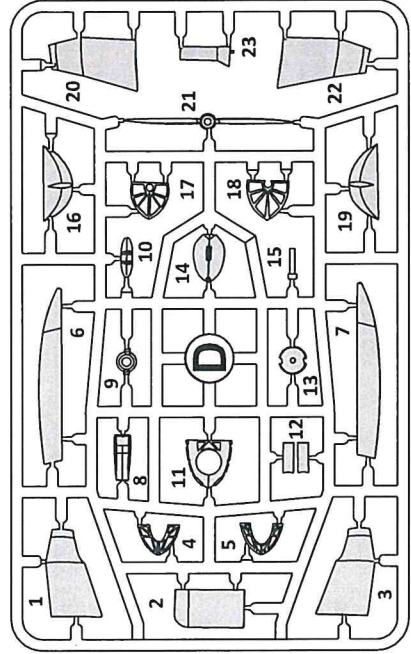
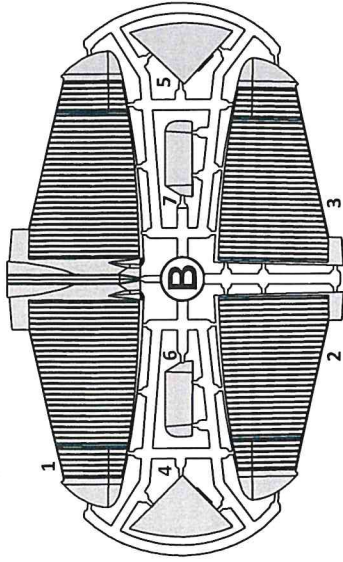
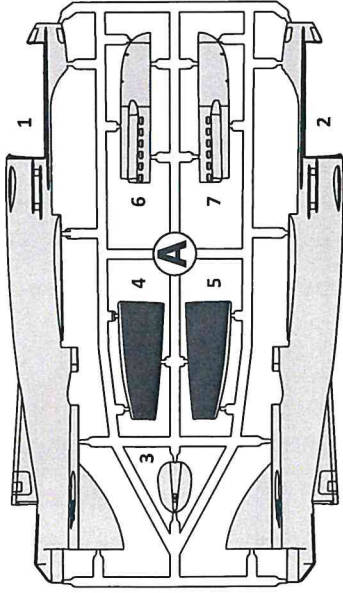

Pe

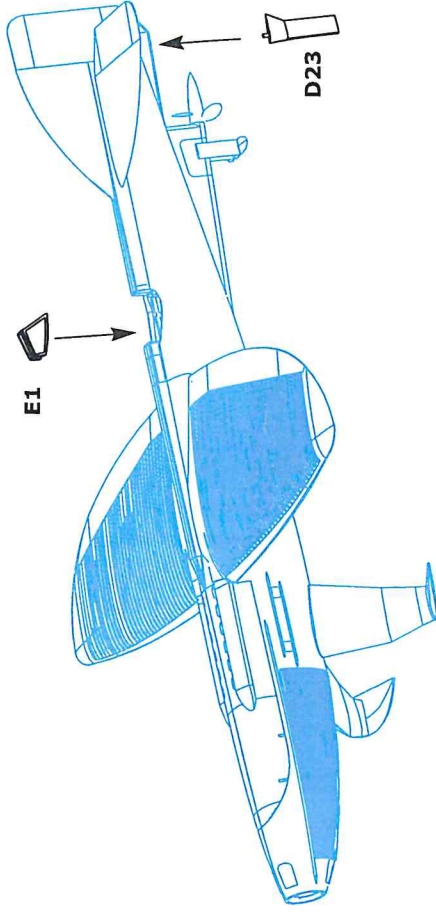
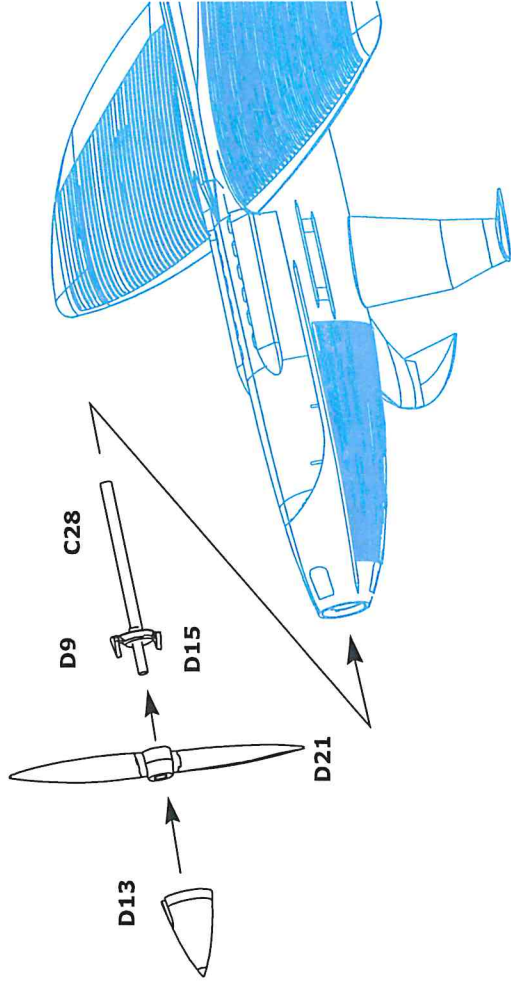

15 D23,E1

16 C28,D9,D13,D15,D21

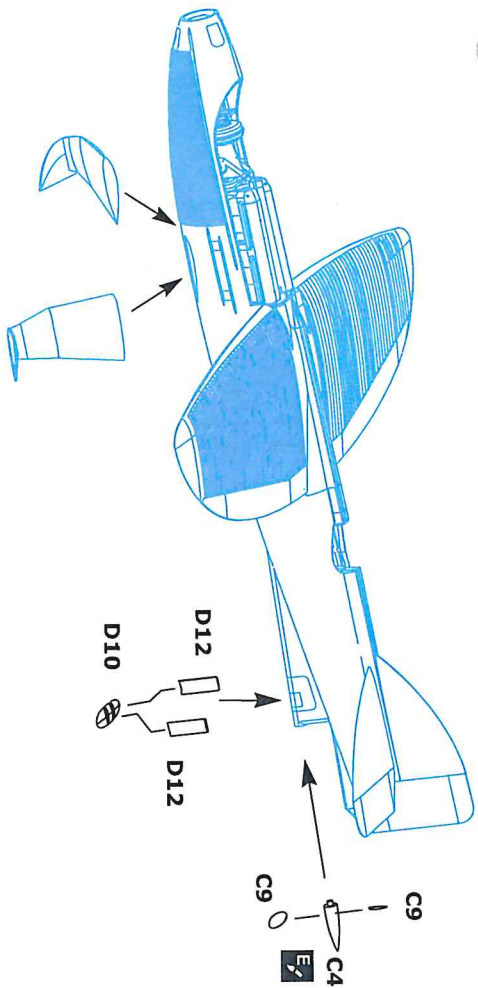

Інструкція зі збирання / Assembly Instruction

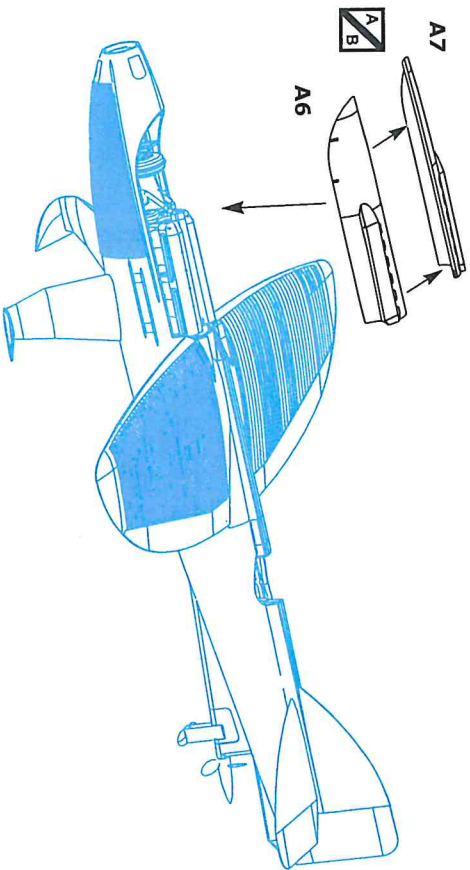
13  C4,C9 x2,D10,D12 x2



14   A6,A7



1  A3,C3,C20,C22,D8,D14

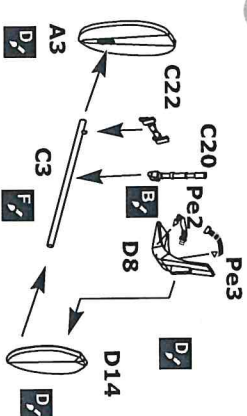

2  C12,C13,C14,C15,C18x2

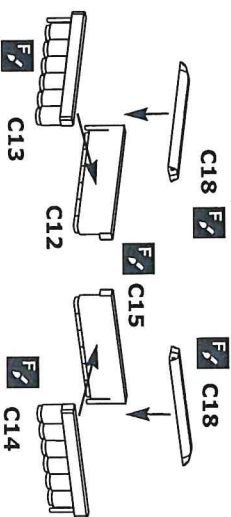

3  C16,C17,C27,C29

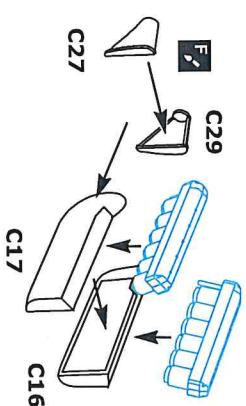

4  C1,C2,C25,C26

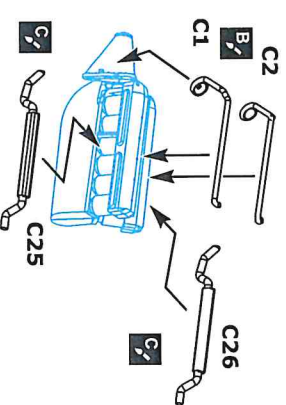

5  C6,C7,C8,C10,C11

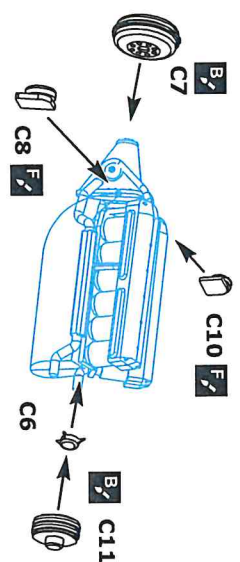

6  D4,D5,D11

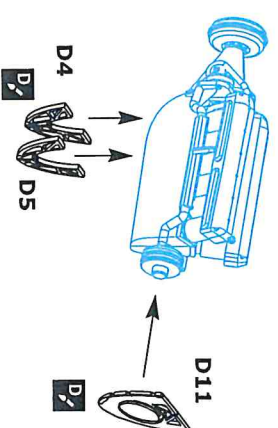

7  D1,D3,D16,D19

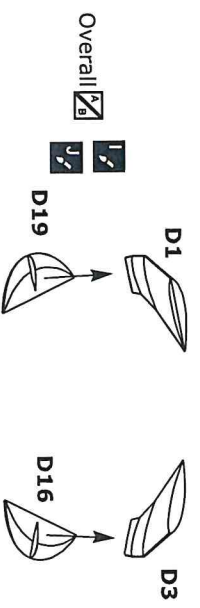

8  A1,A2,A4,A5,A6,A7

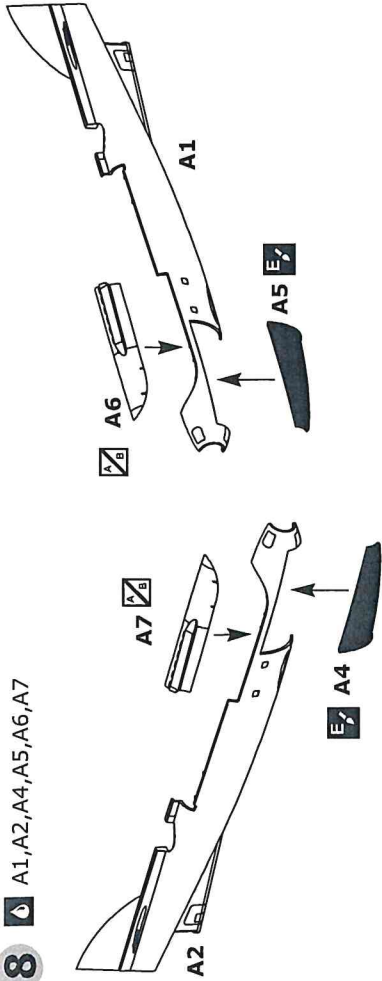

9  D17,D18, Dec2, Pe1

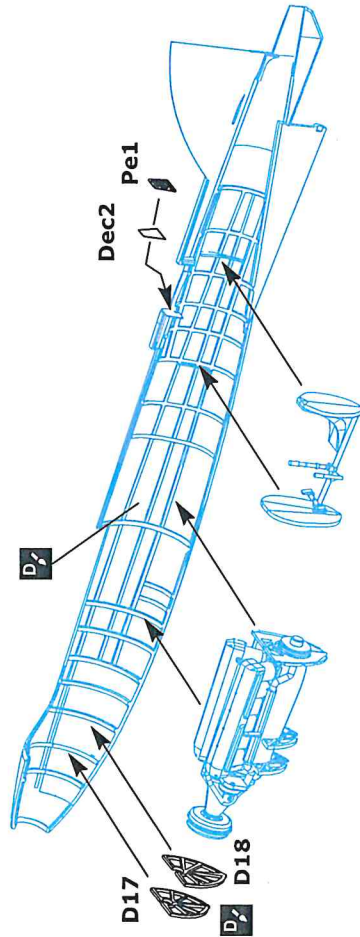

10  C23,D2

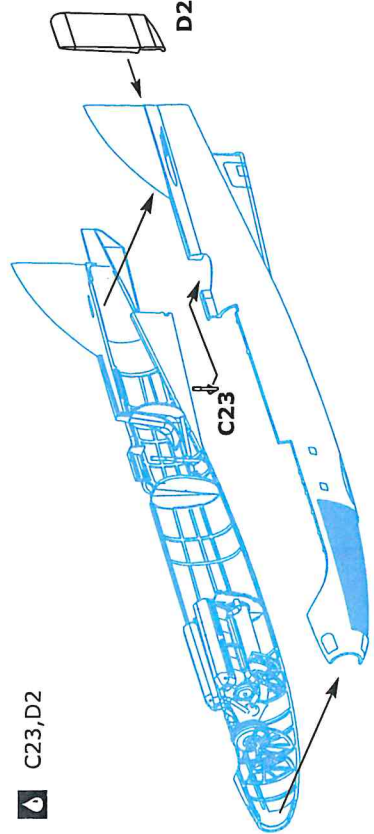

11  B1,B2,B3,D6,D7

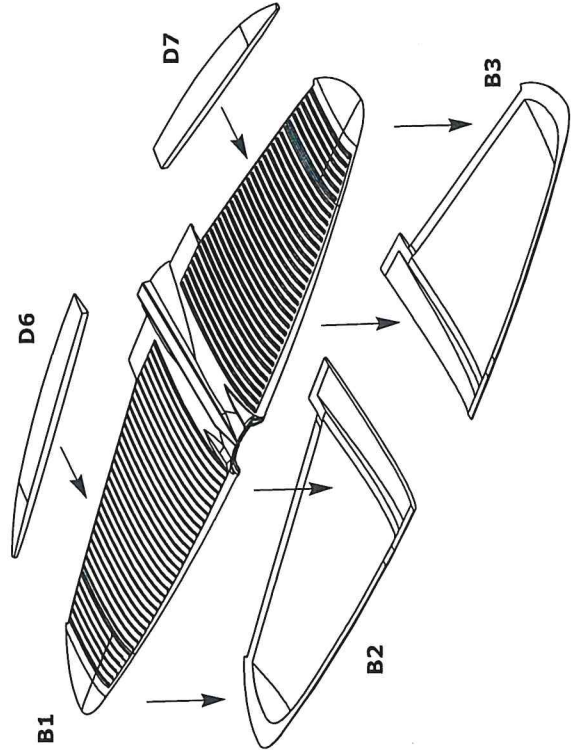

12  B4,B5,B6,B7

