

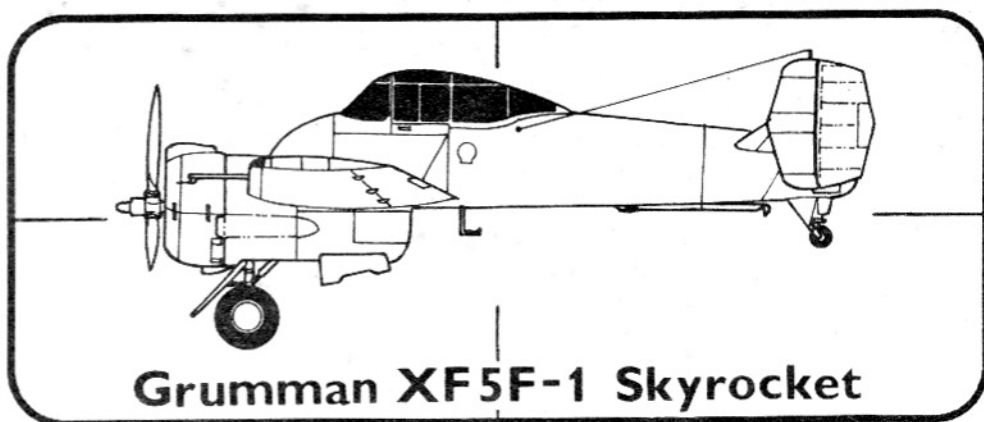

MODELY PLASTIKOVÝM MODELÁŘŮM  
MODELS FOR PLASTIC MODELERS  
MODELE FÜR PLASTIKMODELLER

N<sup>o</sup> 72022

1/72



Grumman XF5F-1 Skyrocket

PLASTIKOVÝ MODEL LETOUNU • PLASTIC AIRCRAFT KIT • PLASTIK FLUGZEUG MODELLBAUSATZ

CZ

## HISTORIE

V roce 1938 zahájila firma Grumman práci na vývoji typu G-34 Skyrocket. Idea projektu byla považována v té době za velmi revoluční. Jednomotorové námořní stíhačky pro službu na letadlových lodích právě zahajovaly zkoušky, když Grumman přišel s návrhem na dvoumotorovou palubní stíhačku! Prototyp poprvé vzlihl 1.4.1940, pilotován B.A. Gillesem. Ihned se projevil potíže s chlazením motorů a 1.6.1940 se zahájily práce na úpravách chladiče oleje. Vlivem dalšího zpoždění, byl původní výrobní program dokončen až v únoru 1941. Výsledkem těchto zkušebních letů bylo rozhodnutí provést další změny a úpravy prototypu, úpravy byly započaty 28.3.1941 a byly ukončeny 15.7.1941. Potom byly opět zahájeny zkušební lety, ale byly znovu požadovány další úpravy, které byly zahájeny v říjnu 1941 a ukončeny 15.1.1942. V této době již Grumman zahájil práce na mnohem pokročilejší dvoumotorové stíhačce G-51 (XF7F-1) a zkušební lety XF5F-1 pokračovaly pouze pro získání informací pro vývoj pozdějšího typu XF7F-1. 3. února 1942 XF5F-1 byl vážně poškozen, během přistávání se odtrhl podvozek. Další chyba podvozku vyústila 11.12.1944 přistáním na břicho v New Yorku, a tak byl letoun následující den definitivně odepsán. Během své kariéry zkušebního letounu, uskutečnil prototyp XF5F-1 celkem 211 letů.

### Technické údaje:

Motory: 2x 1.200 hp radiální, vzd. chl., 9- válec Wright XR-1829-40/42 Výzbroj: 4x kulomet 12,7 mm 2x pumy 165 lb Rozpětí: 12,77 m  
Délka: 8,73 m Max. rychlost: 690 km/h u hladiny moře Dostup: 10.000 m (operační) Dolet: 2.100 km

GB

## HISTORY

In 1938 the Grumman Aircraft Engineering Corp. began design development of the G-34 Skyrocket. Their ideas were considered to be very revolutionary, as at a time when the 1st single-engined shipboard fighter monoplanes were just commencing trials they were proposing a twin-engined shipboard fighter! XF5F-1 was flown for the first time on April 1, 1940 by B.A. Gilles. Cooling troubles immediately manifested themselves and, on June 1, modifications of the oil cooling ducts began, and owing to the subsequent delays the initial flight test programme was not completed until February 1941. As a result of this programme it was decided to make changes of the prototype and the modifications began on March 28, 1941 and were completed on July 15, 1941. Flight testing was resumed but further modifications were called for, these being initiated in October 1941 and completed on January 15, 1942. By this time Grumman were already working on a more advanced twin-engined shipboard fighter, the G-51 (XF7F-1), and testing of the XF5F-1 was continued to provide information for the development of the later type. On February 3, 1942 the XF5F-1 was seriously damaged, when its undercarriage was torn off during landings. Undercarriage failure necessitated a belly landing at New York on December 11, 1944, and the aircraft was finally struck off the active list on the following day. During its test life, the XF5F-1 had made 211 flights.

### Technical specifications:

Powerplant: 2x 1,200 hp Wright XR-1820-40/42 nine cylinder radial air-cooled engines Armament: 4x 0.5 in. machine guns 2x 165 lb. bombs  
Span: 12.77 m Length: 8.73 m Max. speed: 690 km/h at sea level Service ceiling: 10,000 m Range: 2,100 km

D

## HISTORIE

Im Jahre 1938 hat die Firma Grumman die Arbeiten an der Entwicklung des Typs G-34 Skyrocket begonnen. Die Idee des Projektes war in damaliger Zeit als revolutionär betrachtet. Einmotorige Marine Jagdflugzeuge für den Dienst an Flugzeugträgern eröffneten eben Flugversuche als Grumman mit dem Entwurf eines zweimotorigen Bordjagdflugzeuges kam! Der Prototyp XF5F-1 unternahm seinen Erstflug mit B.A. Gilles am Steuer am 1.4.1940. Es entstanden sofort Schwierigkeiten mit der Motorenkühlung und am 1.6.1940 begannen die Arbeiten an der Modifizierung des Ölkühlers. Infolge weiterer Verzögerung wurde das ursprüngliche Testprogramm erst im Februar 1941 beendet. Das Ergebnis dieser Testflüge war die Entscheidung weitere Änderungen und Modifikationen des Prototyps, die am 28.3.1941 angefangen und den 15.7.1941 abgeschlossen wurden, auszuführen. Dann wurden wieder Testflüge eröffnet, aber es kam zu neuen Anforderungen auf weitere Modifikationen, die im Oktober 1941 angefangen und den 15.1.1942 abgeschlossen wurden. Zu dieser Zeit hat Grumman bereits Arbeiten an einem viel fortgeschrittenerem zweimotorigen Marine-Jagdflugzeug G-51 (XF7F-1) angefangen und Flugversuche mit XF5F-1 wurden nur für die Erlangung von Informationen für die Entwicklung des späteren Typs XF7F-1 fortgesetzt. Ein weiteres Versagen des Fahrgestells führte am 11.12.1944 in New York zur Bauchlandung und so wurde das Flugzeug am nächsten Tag endgültig abgeschrieben. Während seiner Prüfzeit hat XF5F-1 insgesamt 211 Flüge ausgeführt.

### Technische Daten:

Triebwerke: 2x 1.200 hp Wright XR 1820-40/42 radiale luftgekühlte 9-Zylinder Bewaffnung: 4x Maschinengewehre 12,7 mm 2x Bomben 165 lb.  
Spannweite: 12,77 m Länge: 8,73 m Max. Geschwindigkeit: 690 km/h bei Meeressfläche Dienstgipfelhöhe: 10.000 m Flugweite: 2.100 km

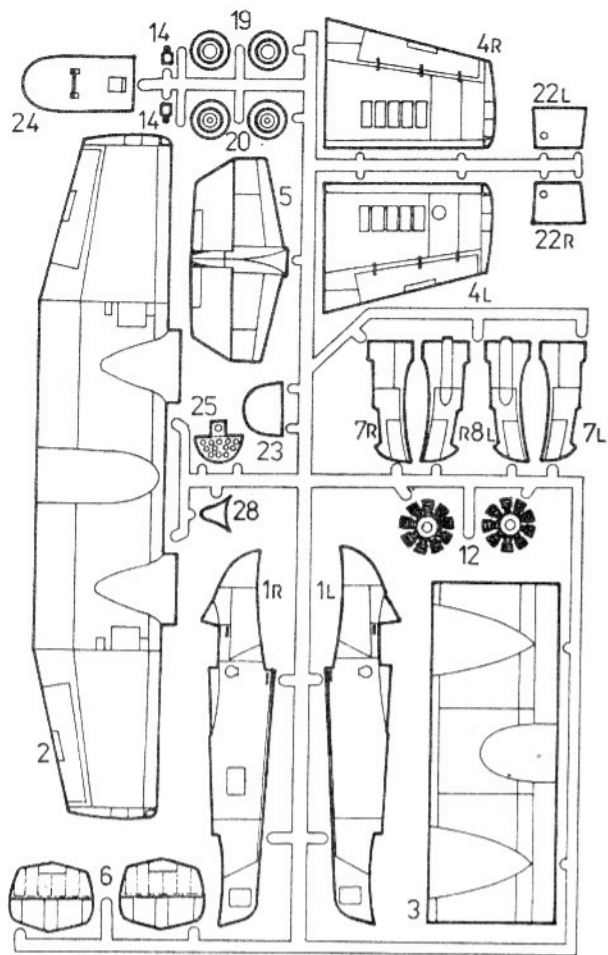

1

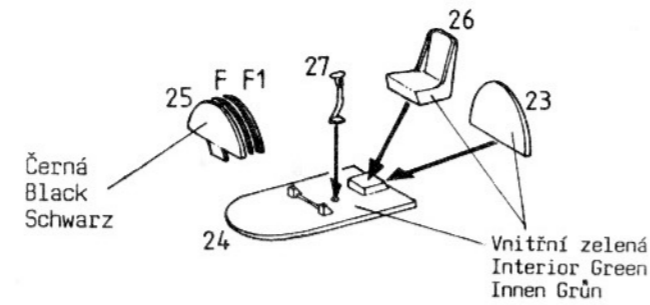

2

**SESTAVA  
ASSEMBLY  
BAUANLEITUNG**

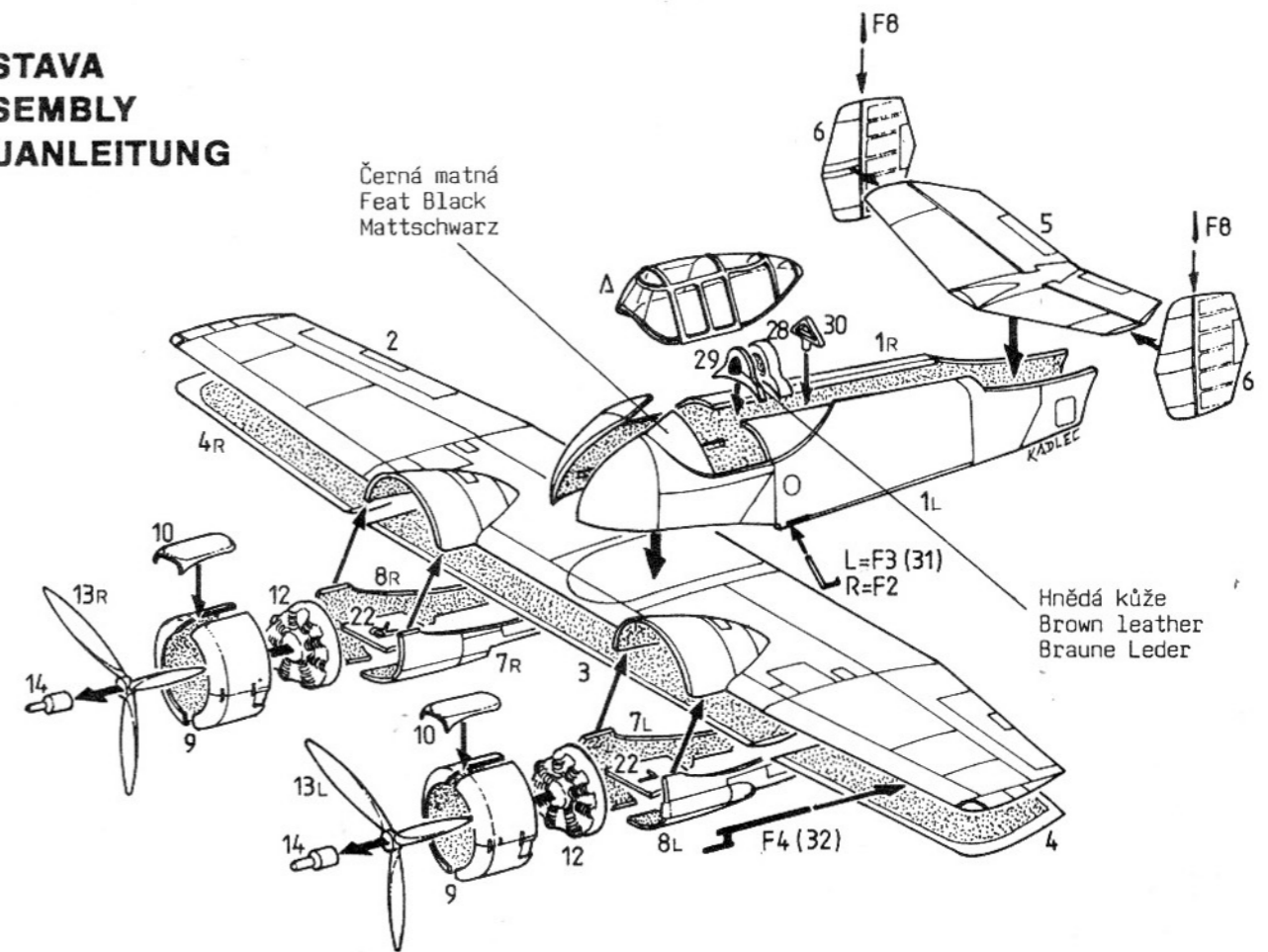

3

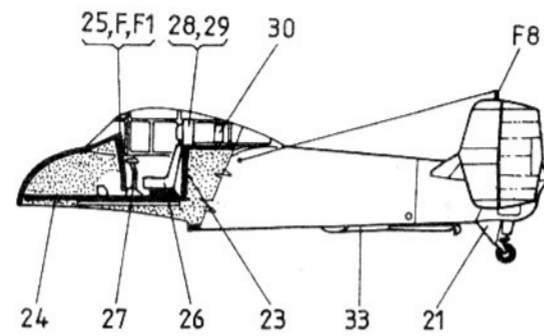

**Grumman XF5F-1 Skyrocket**

4

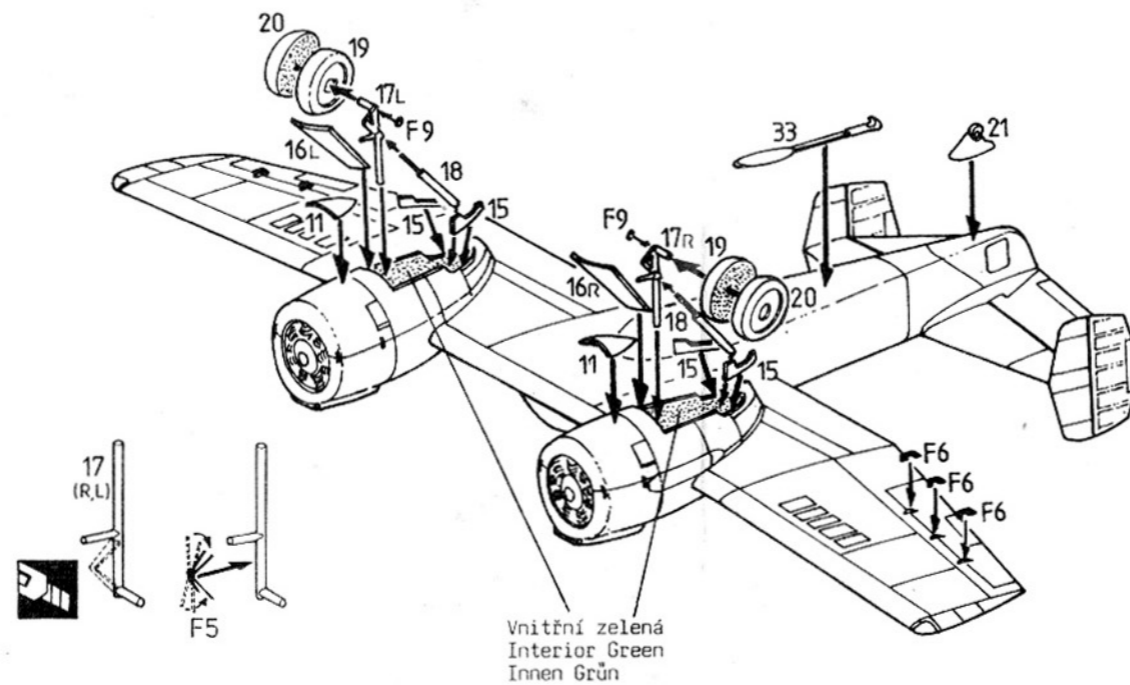

5

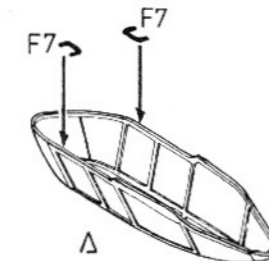

6

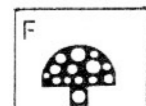
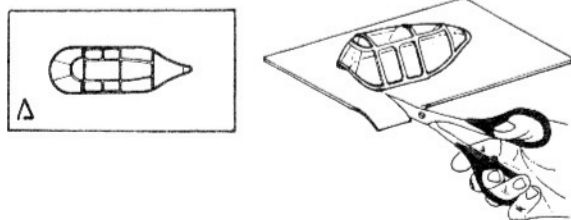
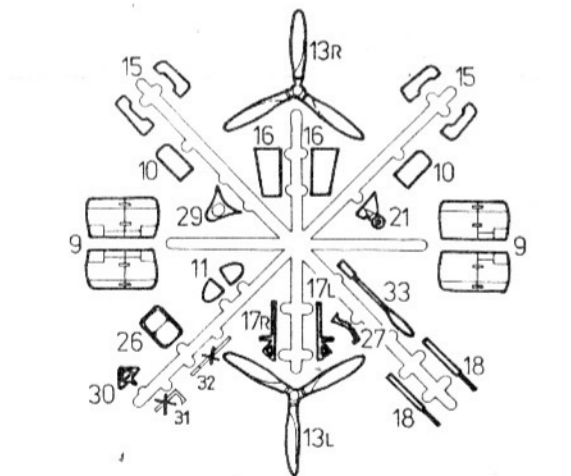
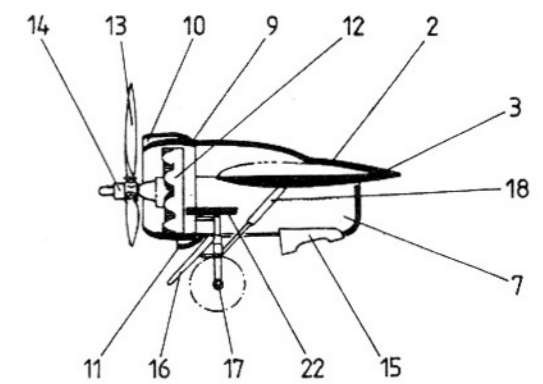

Na rubu natřít bíle!  
White paint on the back!  
An die Rückseite anstreichen mit weisse Farbe!

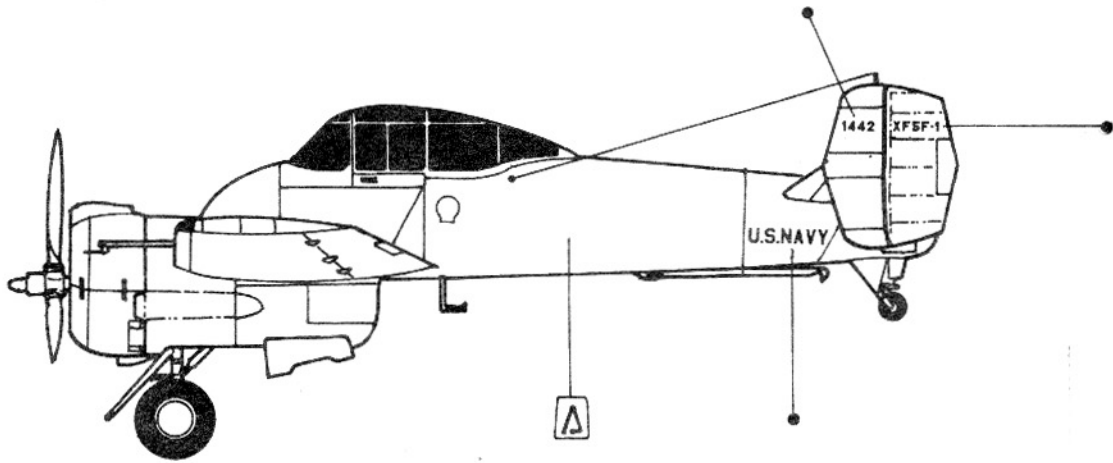

Grumman XF 5F-1 Skyrocket - pokusné letadlo U.S.Navy /USA,1940/  
 Grumman XF 5F-1 Skyrocket - experimental aircraft U.S.Navy /USA,1940/  
 Grumman XF 5F-1 Skyrocket - Versuchsflugzeuge U.S.Navy/USA,1940/



**ZBARVENÍ A OZNAČENÍ**  
**CAMOUFLAGE AND MARKING**  
**TARNUNG UND KENNUNG**

Obtisk  
 Decal  
 Abziehbilder

Červená  
 Red  
 Rot

Zelená  
 Green  
 Grün

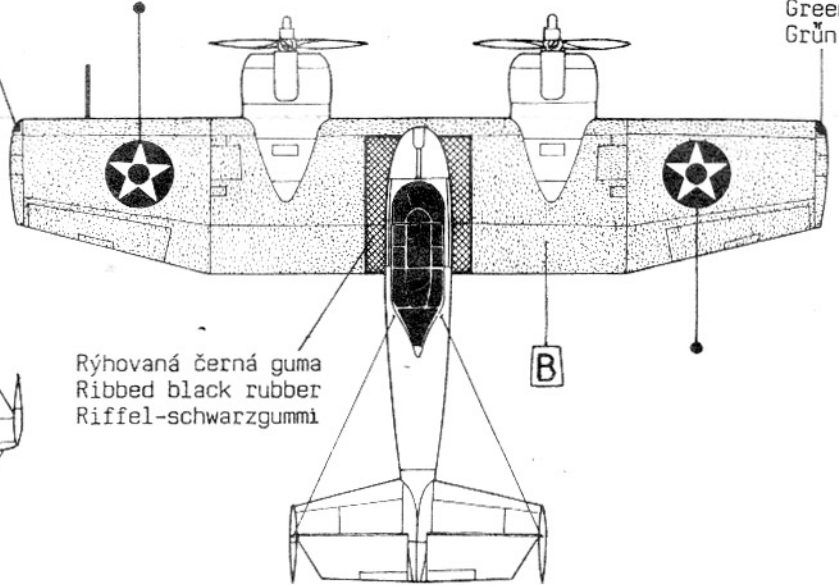

Rýhovaná černá guma  
 Ribbed black rubber  
 Riffel-schwarzgummi

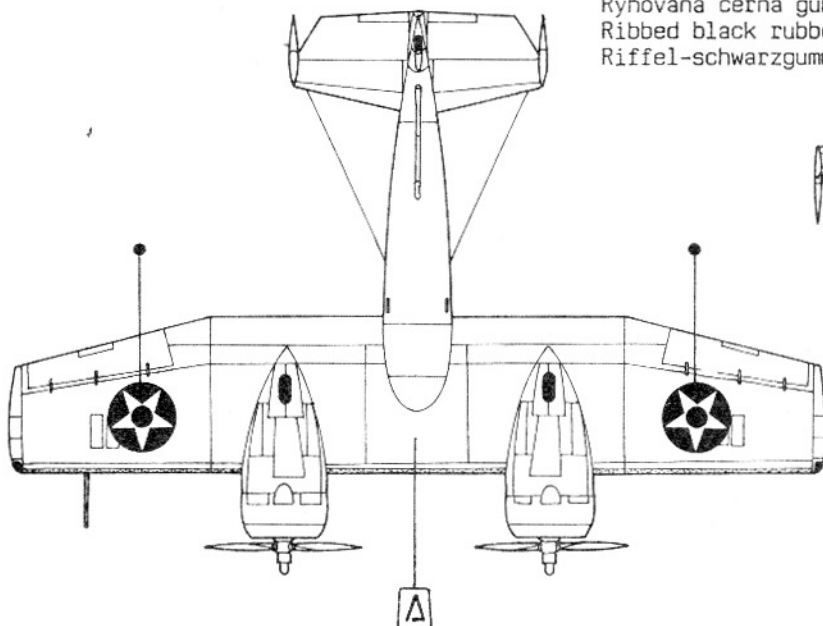

Stříbrošedá  
 Silver Grey  
 Silbergrau

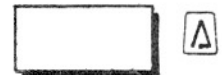

Žlutá  
 Yellow  
 Gelb



**Grumman XF5F-1 Skyrocket**



U.S.NAVY

U.S.NAVY

1442

1442

XF5F-1

XF5F-1



DKL



XF - 5F



/// PROPACTEAM