

Avia B-71

Бомбардировщик ВВС Германии II МВ



1:72

Avia B-71

WWII German Air Force Bomber

СБ (скоростной бомбардировщик) был одним из первых в мире двухмоторных бомбардировщиков с гладкой металлической обшивкой и убирающимся шасси. СБ (АНТ-40) был сконструирован в КБ А. Н. Туполева под руководством А. А. Архангельского. Он совершил первый полет 7 октября 1934 г.

В 1938 г. началось лицензионное производство СБ в Чехословакии под обозначением Avia B-71, с двигателями Hispano Suiza 12Ydrs. Всего чехословацкие предприятия произвели около 110 самолетов B-71. Эти самолеты позднее служили в ВВС Болгарии и Германии.

The SB (Skorostnoy Bombardirovshchik – High-speed Bomber) was one of the world's first twin-engined bombers with smooth metal plating and retractable chassis. SB (ANT-40) has constructed in the A. N. Tupolev design bureau under the supervision of A. A. Archangelsky. It made his maiden flight in October 7, 1934.

In 1938 it began license building of SB in Czechoslovakia as Avia B-71 with Avia Hispano Suiza 12Ydrs engines. All in all Czech plants built near 110 B-71 planes. These aircraft later served in Bulgarian Air Force and German Luftwaffe.

Тактико-технические характеристики Avia B-71

Длина, м	12,27
Размах крыла, м	20,33
Взлетный вес, кг	5628
Двигатели	2xAvia Hispano Suiza 12Ydrs, 750 л.с.
Максимальная скорость, км/ч	392
Потолок, м	9000
Дальность, км	2187
Вооружение	3x7,62 мм пулемета vz.30, до 1000 кг бомб

Tactical and Technical Specifications of Avia B-71

Length, m	12,27
Span, m	20,33
Start weight, kg	5628
Engines	2xAvia Hispano Suiza 12Ydrs, 750 hp
Max. Speed, km/h	392
Service Ceiling, m	9000
Range, km	2187
Armament	3x7,92 mm MG vz.30, bombs - up to 1000 kg

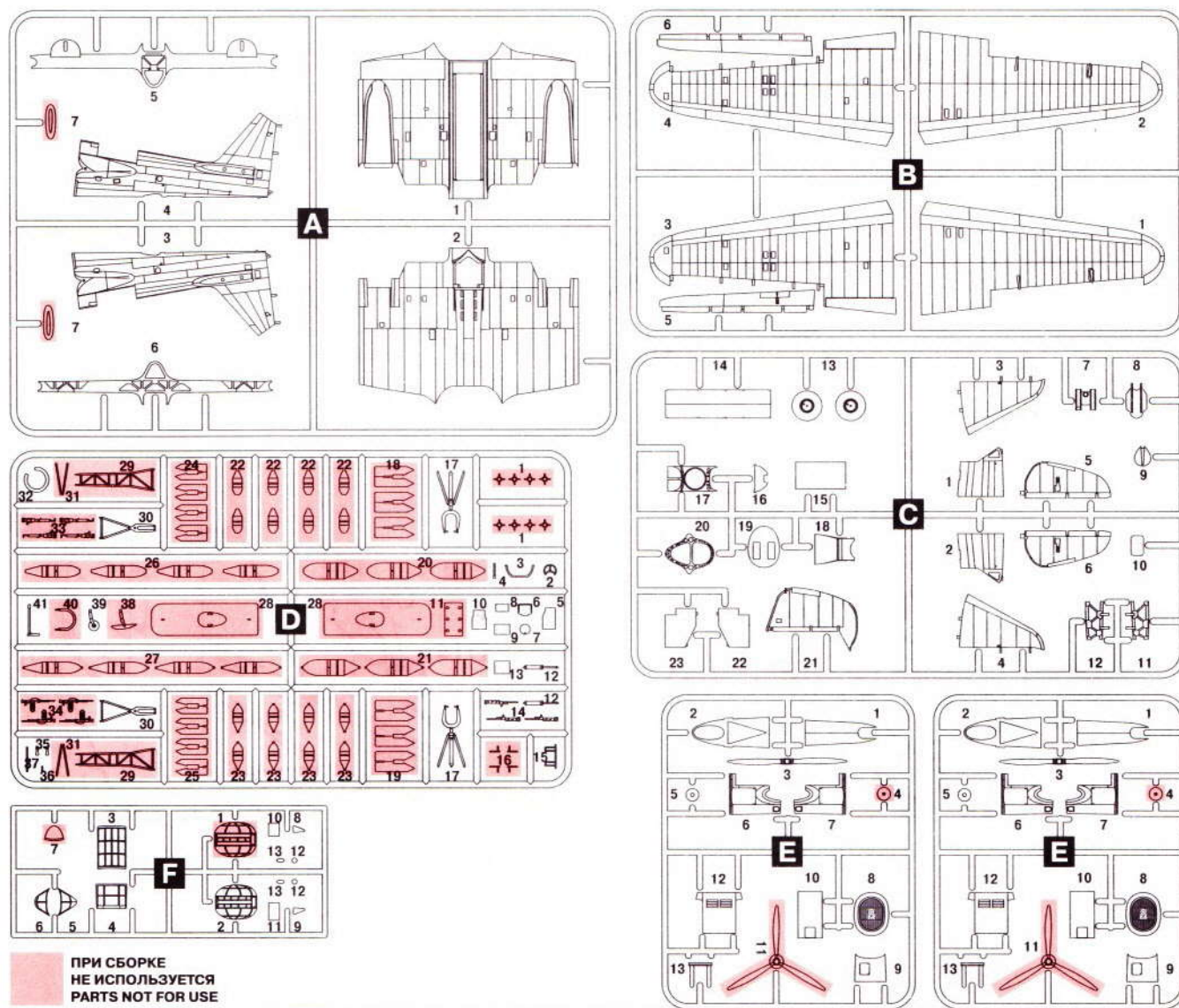

ОТРЕЗАТЬ
REMOVE



НЕ КЛЕИТЬ
DO NOT CEMENT



СДЕЛАТЬ 2 ДЕТАЛИ
MAKE 2 PCS



ПРОИЗВОЛЬНЫЙ
ВЫБОР
OPTIONAL



СДЕЛАТЬ
САМОСТОЯТЕЛЬНО
SCRATCHBUILD

1

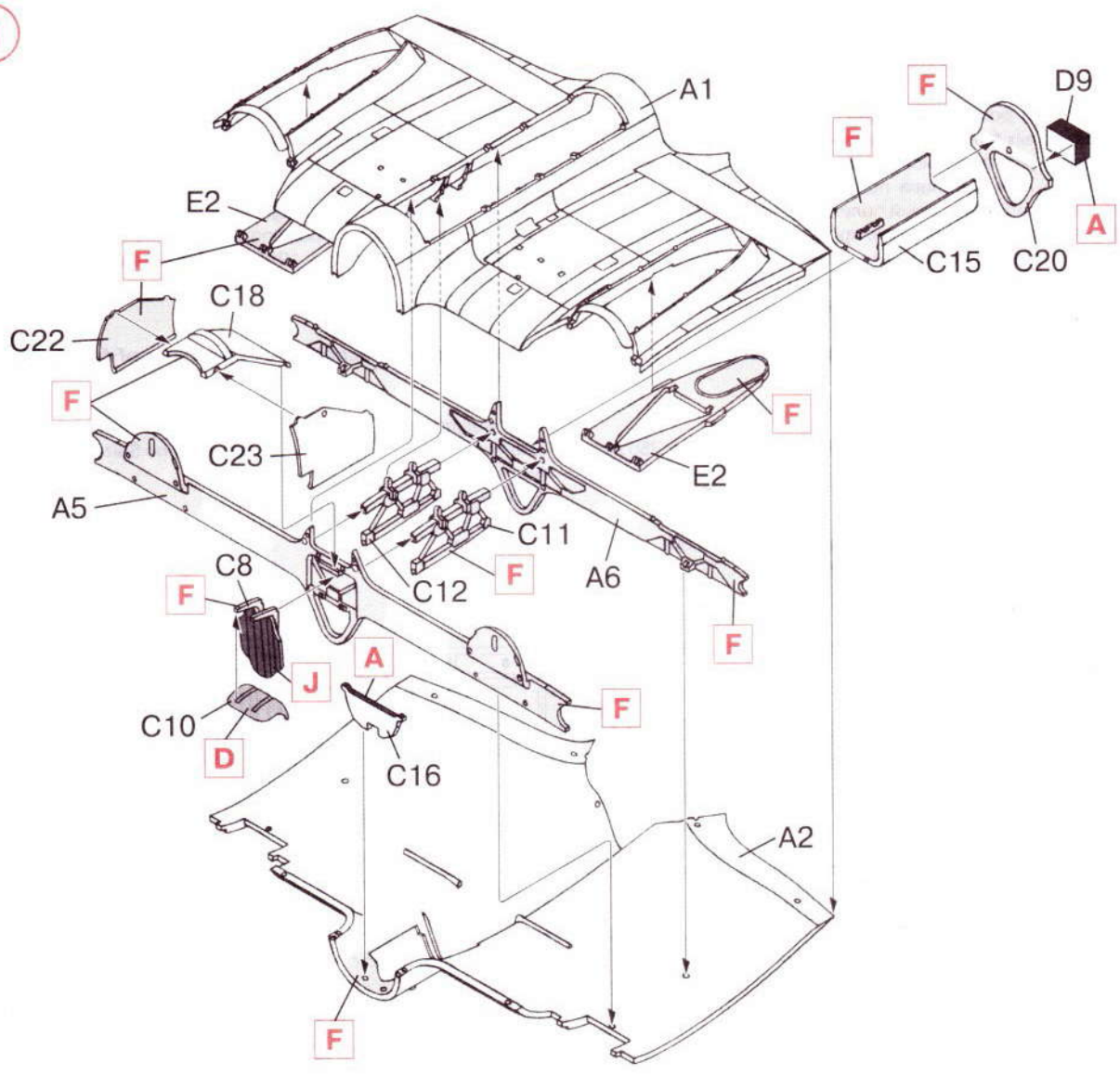

2

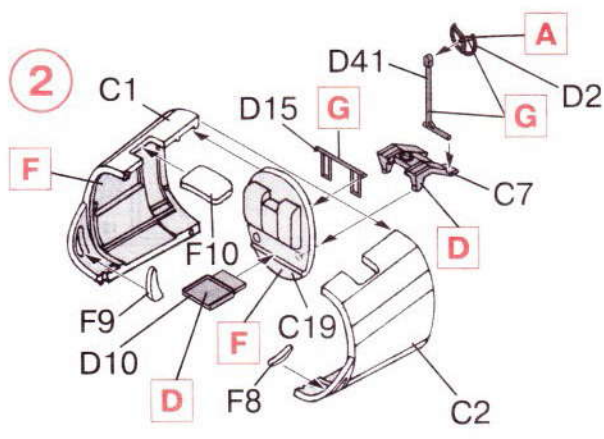

3

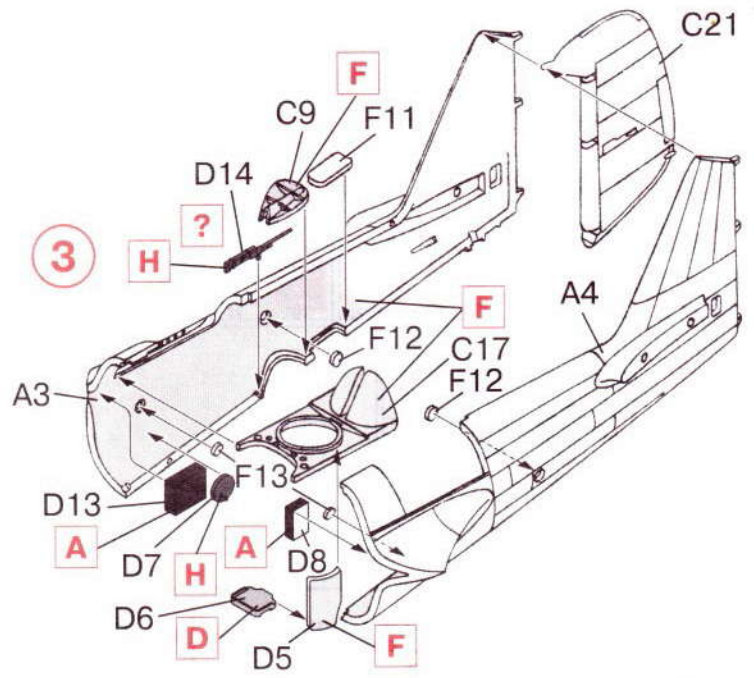

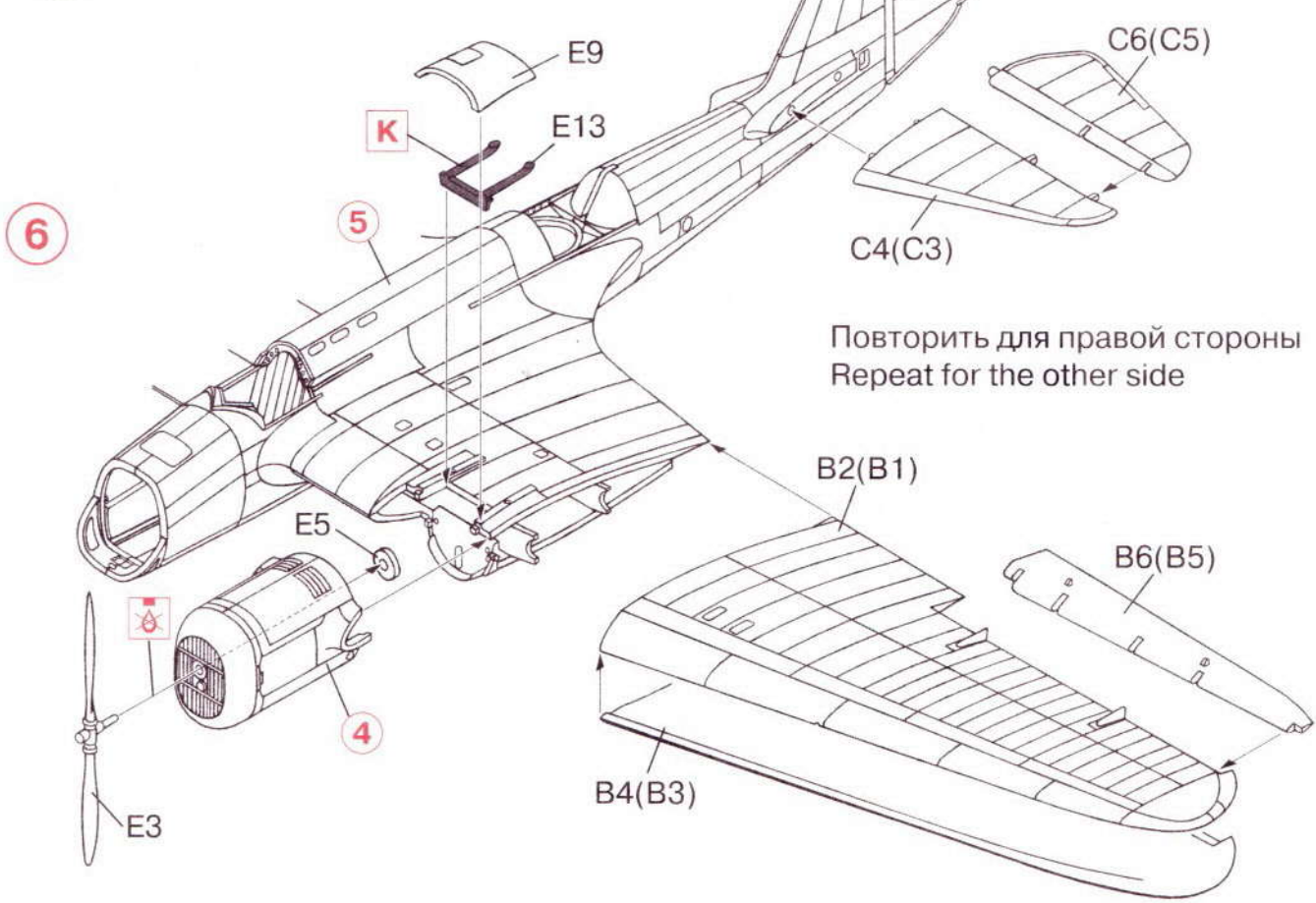
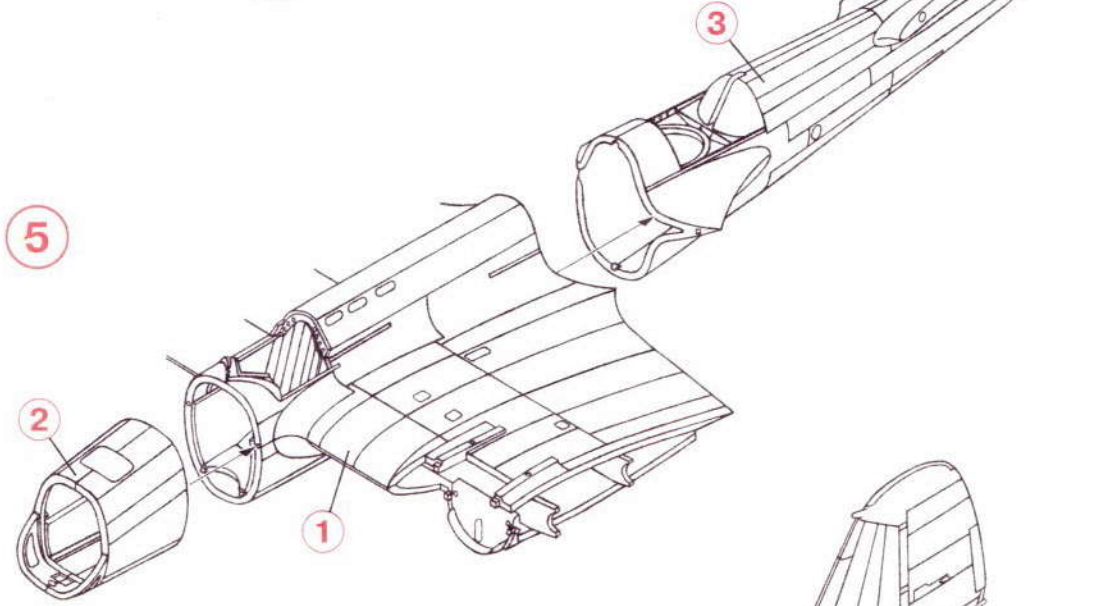
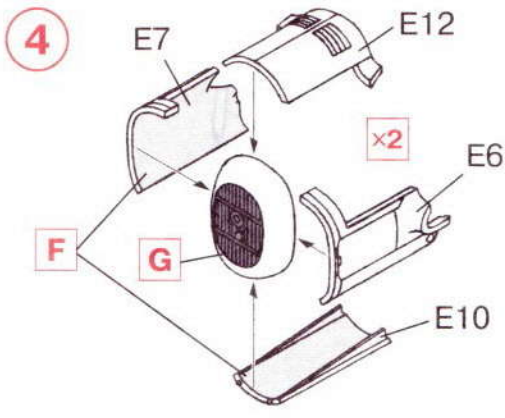

7

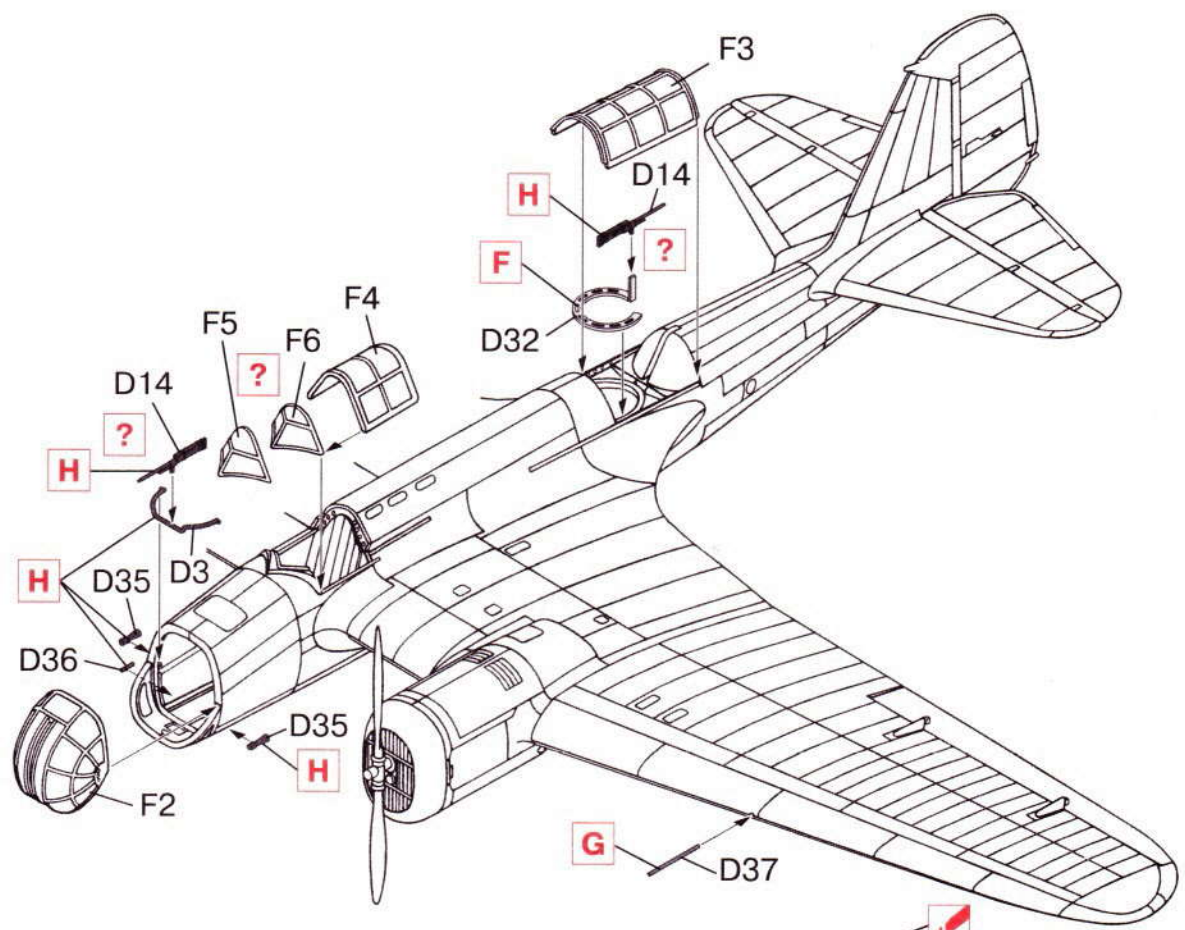

8

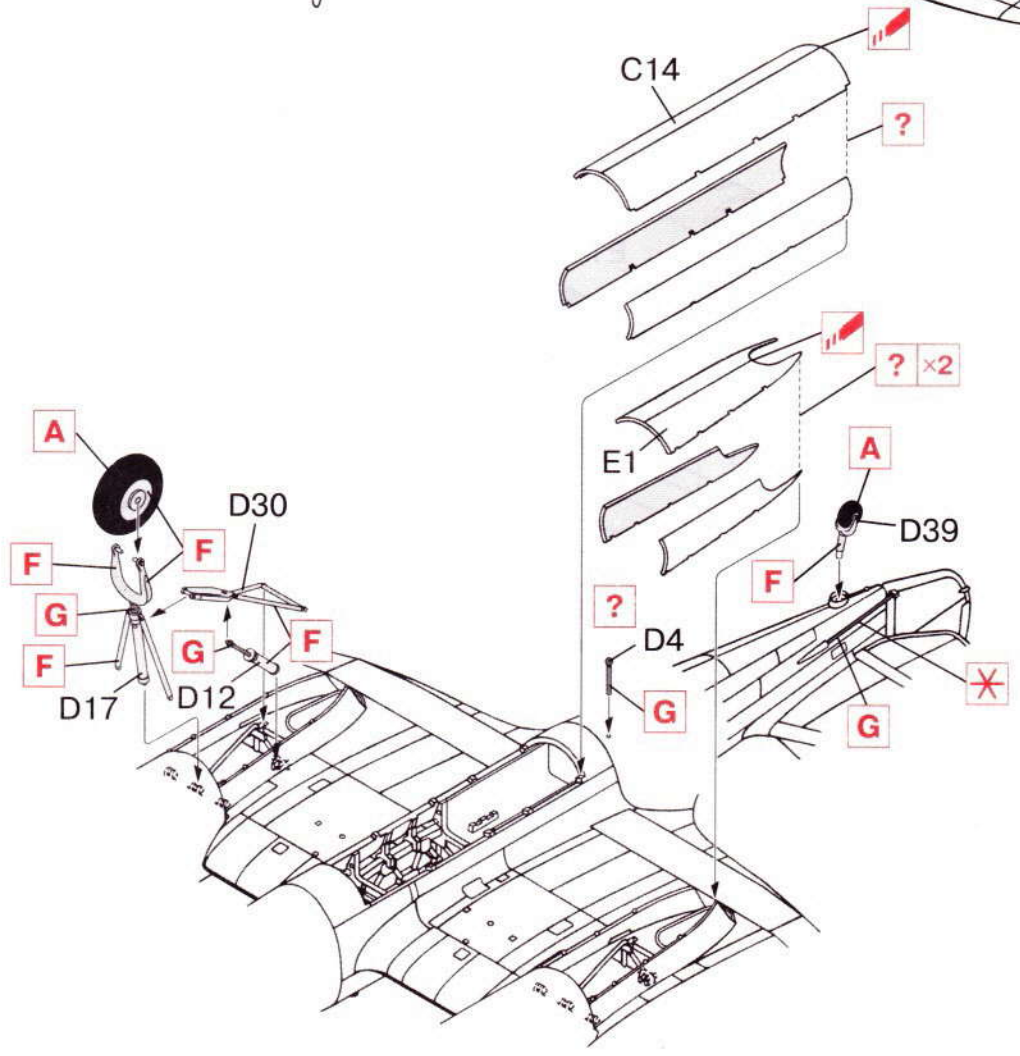

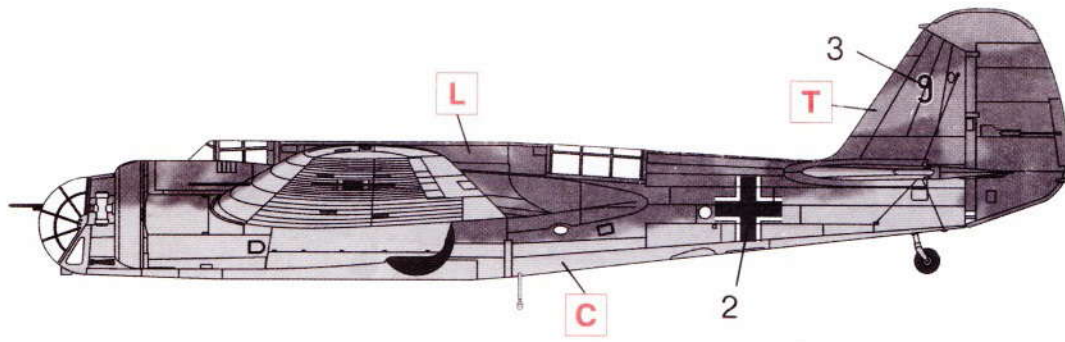

1. Avia B-71, Flugtechnische Versuchsanstalt (Авиационный испытательный центр),
Прага, 1940 г.
Avia B-71, Flugtechnische Versuchsanstalt, Prague, 1940

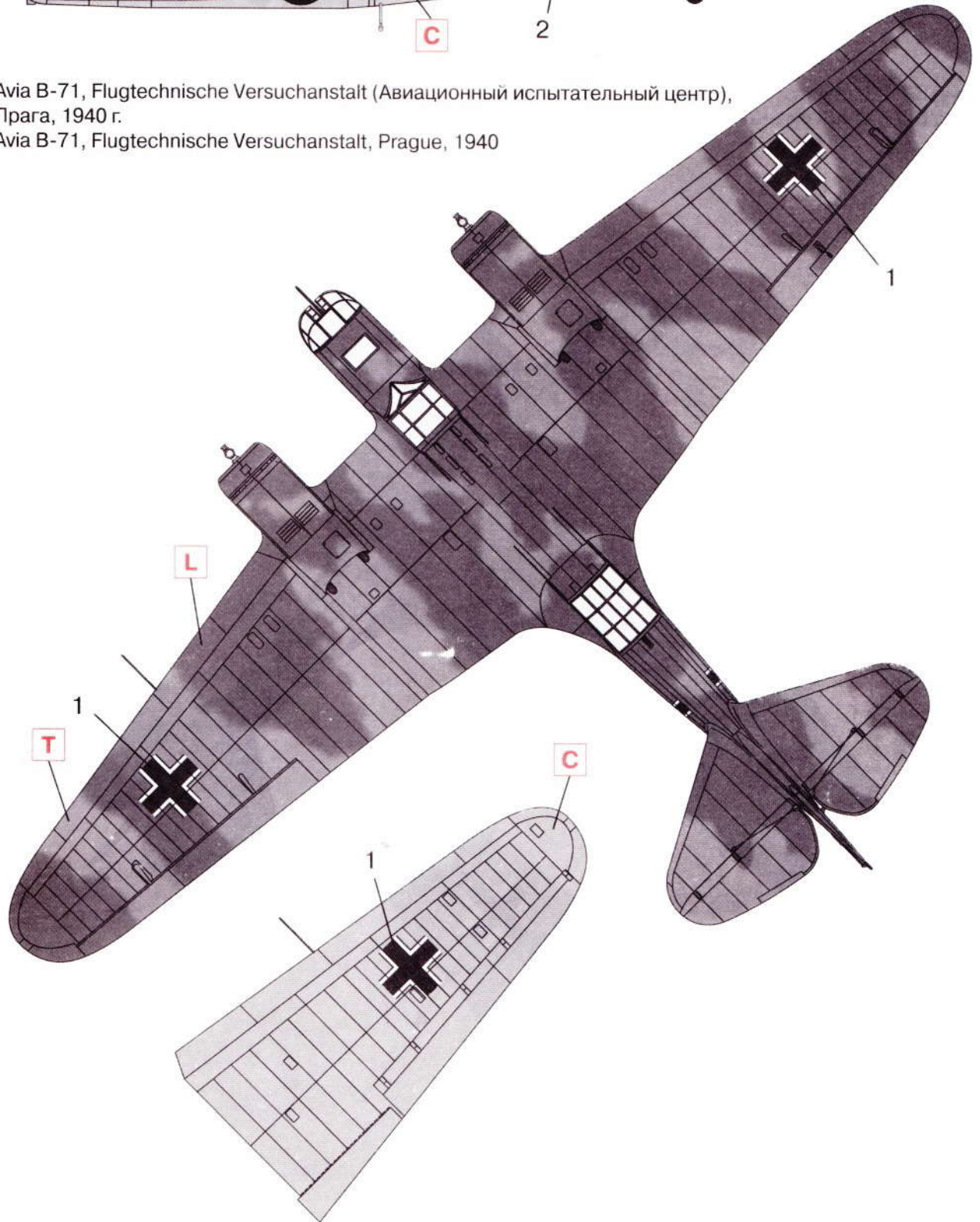

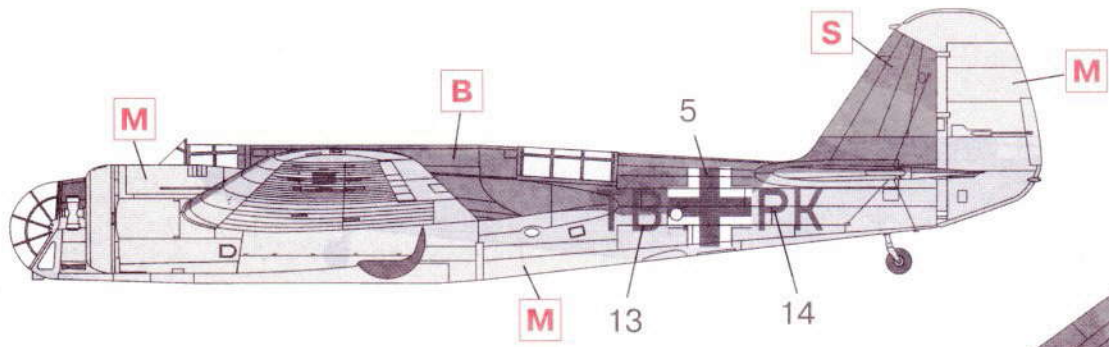

2. Avia B-71, Luftdienst-Kommando 2/11, август 1941 г.
 Avia B-71, Luftdienst-Kommando 2/11, August 1941

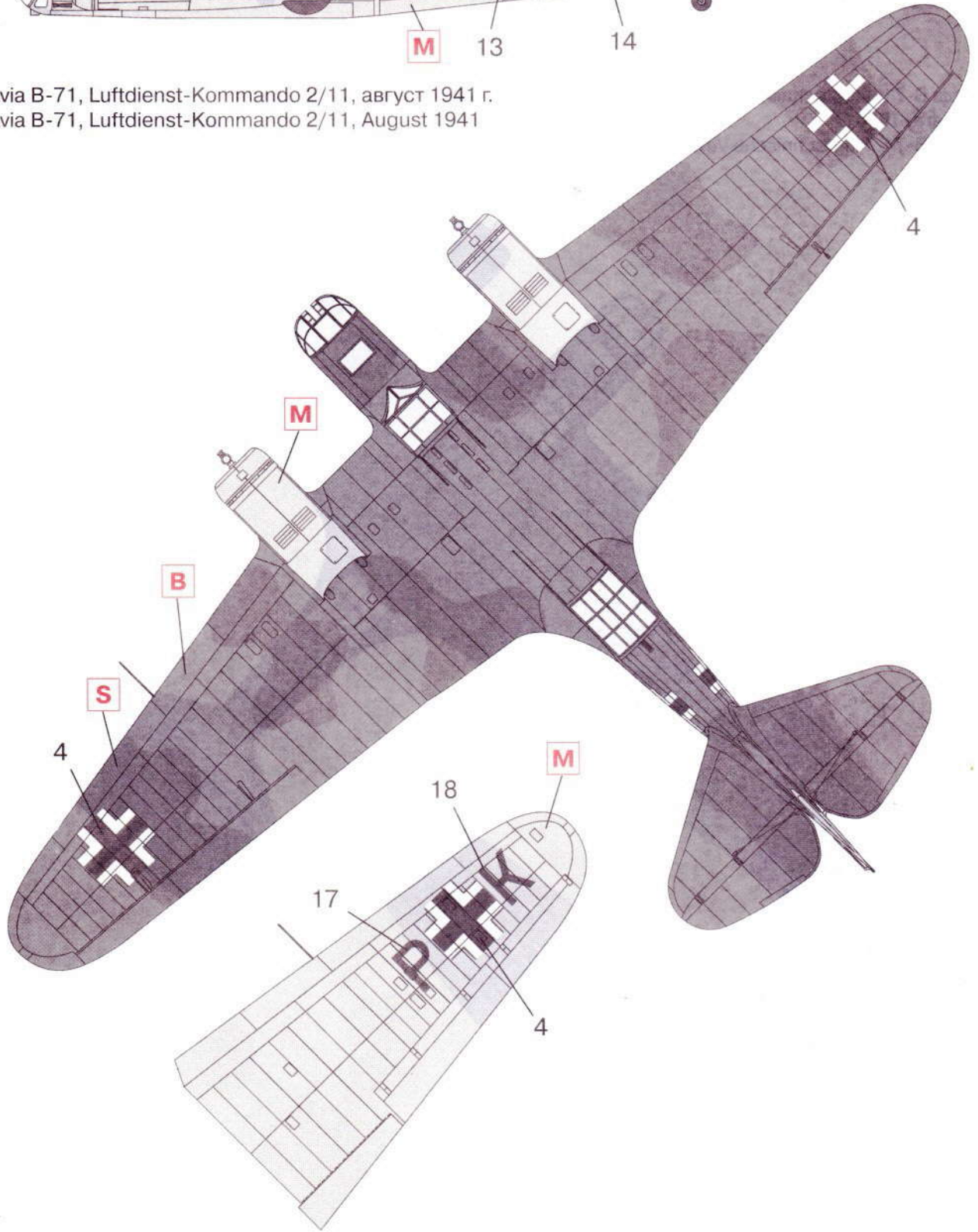

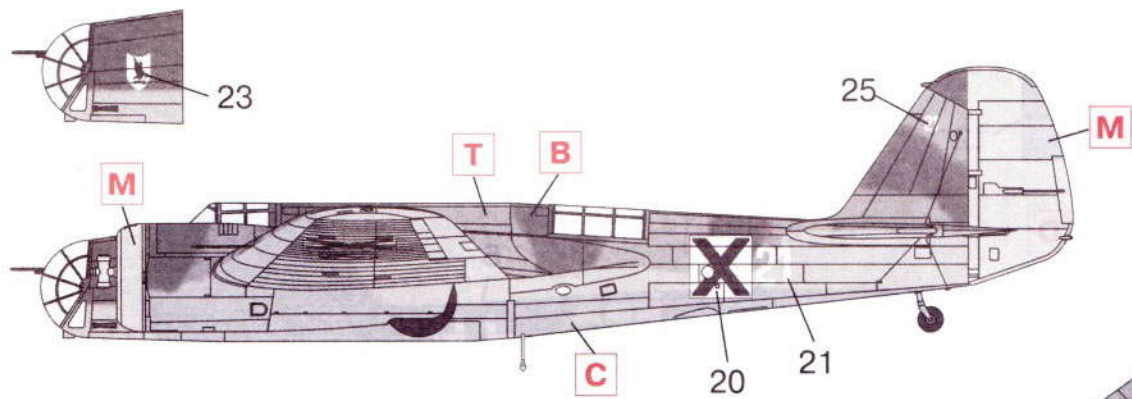

3. Avia B-71, 1-я эскадрилья, 5-й полк, ВВС Болгарии, 1944 г.
 Avia B-71, 1st Yato, 5th Orlyak, Bulgarian Air Force, 1944

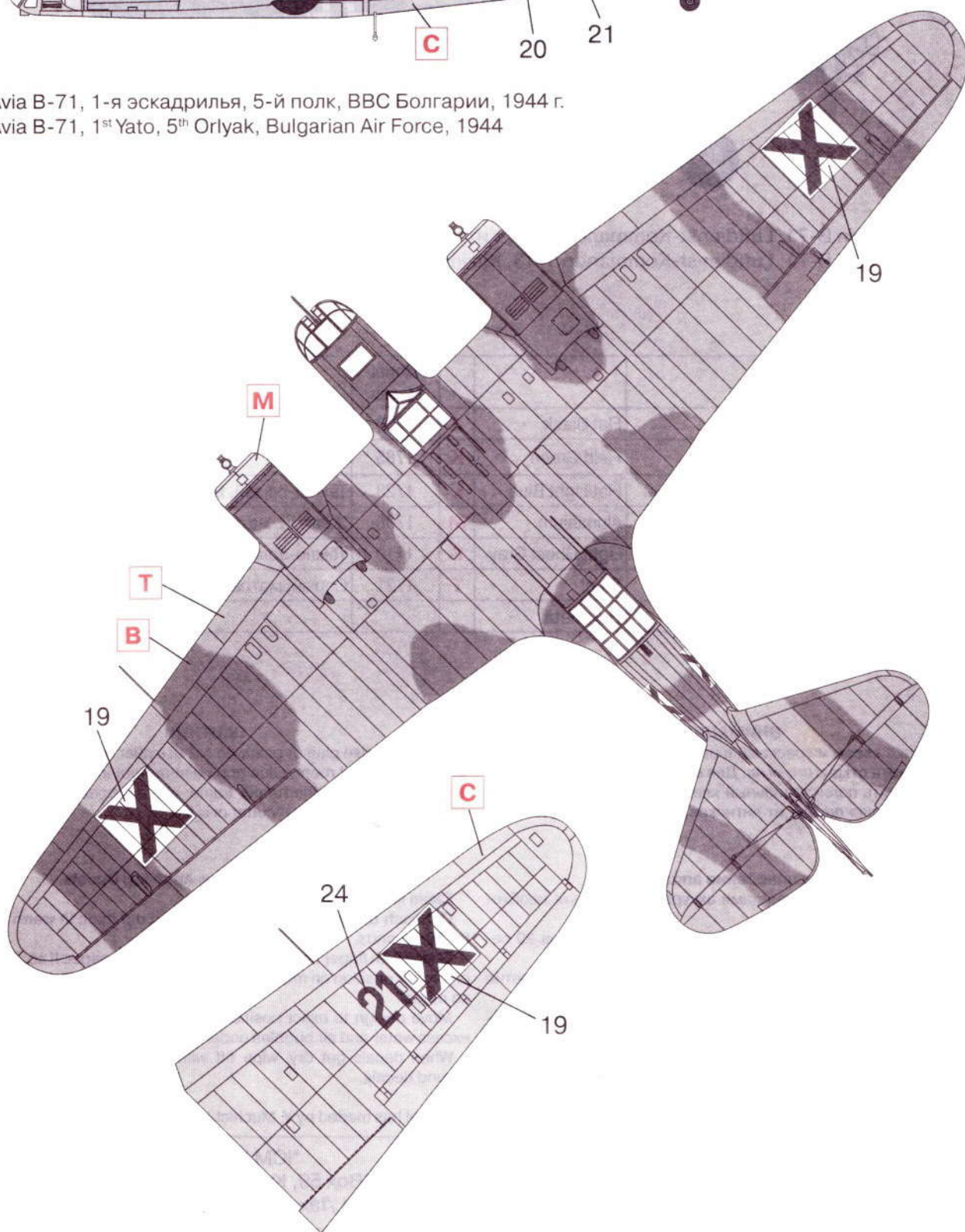

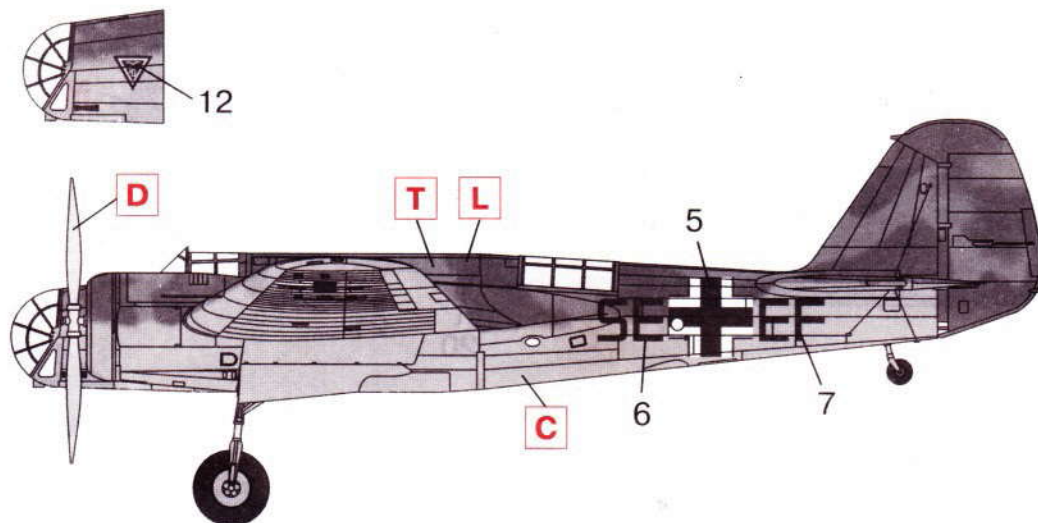

4. Avia B-71, Luftdienst-Kommando 1/13, Китцинген, 1941 г.
Avia B-71, Luftdienst-Kommando 1/13, Kitzingen, 1941

	Model Master				Model Master		
A	1749	Чёрный, матовый	Flat Black	J	1736	Кожа	Leather
B	1712	Зелёный, матовый	Field Green	K	1785	Ржавчина	Rust
C	1562	Светло-голубой, матовый	Flat Light Blue	L	1723	Тёмно-серый, матовый	Gunship Gray
D	1781	Алюминий	Aluminium	M	1708	Желтый, матовый	Insignia Yellow
F	1728	Светло-серый, матовый	Light Ghost Gray	S	1710	Тёмно-зелёный, матовый	Dark Green
G	1780	Сталь	Steel	T	1721	Серый, матовый	Medium Gray
H	1795	Тёмный металл	Gunmetal				

ВНИМАНИЕ!

Работать с клеем и красками в проветриваемом помещении и не допускать открытого огня. Для сборки модели рекомендуется применять полистирольный клей ПС или его зарубежные аналоги. Отделяя детали от литников, используйте модельный нож для зачистки.

Метод нанесения аппликаций

Чистым ножом или ножницами аккуратно вырежьте необходимую аппликацию.

Вырезанную аппликацию погрузите в теплую воду на 20 секунд.

Приложив аппликацию к необходимому месту, аккуратно удалите подложку.

Марлевым тампоном удалите пузырьки воздуха и слегка прижмите аппликацию.

После высыхания аппликаций влажным тампоном удалите остатки клея вокруг них.

CAUTION!

When you use glue or paint, do not use near open flame, and use in well ventilated room. Glue and paint are not included. When you take parts off from the runner frame, use a modeling scissors and trim excess plastic with a cutter or a file.

Correct Method for Applying Decals

Clean model surface with wet cloth.

Cut each design out of decal sheet and dip them in warm water for 20 seconds.

Check with finger tip if design is loose on base paper. If so, place it on proper position on model and slide off base paper leaving design on model.

Move design to exact position with wet finger tip, and push out excess water and air bubbles under decal with soft cotton cloth.

When decals get dry, wipe off with wet cloth excess glue left around decals.

Мастер-модель изготовлена В. Мучичко

Model has made by V. Muchichko

ООО "ІСМ Холдинг"
Украина, 01033, Киев-033, а/я 59
Тел./факс (+38044) 494-04-04

"ICM Holding"
P.Box 59, Kyiv, 01033, Ukraine.
Tel./fax (+38044) 494-04-04

E-mail: icm@icm.com.ua, www.icm.com.ua

Avia B-71 1:72

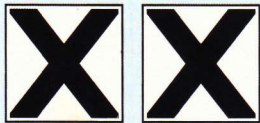
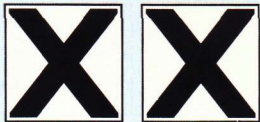

PK



TB TB

21 21

PK

SEEF TBP K 2121

