

## SLOVAK WWII FIGHTER 1:48 SCALE PLASTIC KIT



eduard



### FIRST, A FEW WORDS

The Avia B-534 was developed in 1934 as an extension of the B-34 fighter. In this incarnation, which was produced in small numbers for the Czechoslovak Air Force (the majority of which were attached to No.3 Fighter Regiment in Slovakia at the beginning of the Second World War), there were several engine/airframe combinations tried. The B-234 prototype served as the basis for the re-engined (Hispano Suiza 12 Ydrs for the original Avia R-29 radial) type that became the true B-534. This was the 1934 victor in a tender for a new standard fighter for the air force, and in June of that year, Avia received an order for an initial 34 aircraft. The orders accumulated to a total of 568 units, built in several production blocks.

Assessments of the aircraft are somewhat variable. At the time of its development, it was an aircraft that was technically sound and utilized progressive construction techniques, but by the time of the Munich Crisis, the technology was slowly but surely entering the realm of the obsolete. To top it off, the politics of the situation during the Crisis disallowed the chance of combat. The chance for combat missions to be flown didn't occur until a few years later, in 1941, in the services of the Slovak State, fighting for the side that had previously been the aggressor against which they were to stand. Slovak pilots flying the B-534 on the Eastern Front gained good results, and these can be viewed upon as being the climax of the career of the type. A year later, it was apparent that replacement by more modern types was necessary, and inevitable. Bulgarian attempts to combat Ploesti raiding B-24 Liberators with the B-534 was a failure, and the aging planes were not able to climb to the Liberator's operational altitudes. In Slovakia, as in Bulgaria, the type was destined for second line relegation.

Some of the remaining B-534s were destined for final operations within the Bulgarian Air Force in operations over Hungary in 1944, and with Slovakia during the several weeks long uprising against Germany (late August - early November 1944). During the Slovak National Uprising, the type was used primarily in the ground attack role, and one did manage a kill to become what is the last aerial victory of a biplane in history. It should be noted that the kill in question was that of a Hungarian transport. The fact remains that the Slovak National Uprising did end up being the swansong of the Avia B-534. Certainly, it can be said that due to the era and climate of the service of this aircraft, and the length of service it was able to achieve, the Avia B-534 has become one of the most profound symbols of Czechoslovak aviation history, a very positive symbol.

Our model was influenced by these facts, and what the type means to us. We developed the kit with diligence and scrutiny, employing the most modern manufacturing technology at our disposal. In that sense, we have something in common with the original developers of the type all those years ago, and we hope that this fact will make our tribute to this aesthetically pleasing type longer lasting than the older big brother.

### NĚKOLIK SLOV ÚVODEM

Avia B-534 vznikla v roce 1934 vývojem základního typu B-34. Z této konstrukce, která byla vyrobena v malé sérii pro československé letectvo (většina vyrobených strojů sloužila u Leteckého pluku 3 na Slovensku a později doletala ve službách Slovenského státu na začátku 2.světové války), bylo odvozeno několik motorových variant. Z prototypu B-234 vznikla záměnou motoru (Hispano Suiza 12 Ydrs za původní hvězdicový Avia R-29) právě B-534. Ta zvítězila v roce 1934 v tendru vojenského letectva na novou standardní stíhačku, a v červenci 1934 dostala Avia první objednávku na 34 kusů. Objednávky byly postupně rozšiřovány až na konečných 568 kusů, vyrobených v několika výrobních blocích.

Hodnocení výkonů Avie B-534 je poněkud rozporné. Ač to byl stroj v době svého vzniku technicky jistě na výši doby a využíval progresivní konstrukční prvky, v době Mnichovské krize už pomalu, ale jistě zastarával. Vzhledem k politickým okolnostem navíc piloti nedostali příležitost zásáhnout do boje, k jehož vedení byli cvičeni a motivováni. Do skutečného boje se Avie dostaly až o několik let později, v roce 1941, ve službách Slovenských Vzdušných zbraní, tedy de facto na straně původního protivníka. Na Východní frontě předvedli slovenští piloti v kabinách Avii dobré výkony, díky nimž lze nasazení na východě považovat za vrchol kariéry Avie B-534. O rok později už ale Avii zvonila hrana, a přišel čas jejich náhrady modernějšími stroji. Pokus Bulharů z roku 1943 o zásah proti americkým Liberatorům, útočícím na Ploesti, skočil jednoznačným neúspěchem. Avie nedokázaly ani vystoupat do operační výšky Liberatorů. Jak na Slovensku, tak v Bulharsku čekal Avie osud většiny vysloužilých stíhaček, přešly nejprve k bitevním úkolům a poté k pomocným rolím. Na několik zbylých Avii čekal poslední boj, v rámci bulharského letectva při plnění bitevních úkolů v Maďarsku, na slovenské Avie pak několikátýdenní vystoupení při protiněmeckém povstání na Slovensku. I zde převážně útočily na pozemní cíle, nicméně jedna z Avii zaznamenala poslední sestřel dosažený tímto typem, a pravděpodobně vůbec poslední sestřel dosažený dvouplošníkem v dějinách. Je ovšem nutné dodat, že šlo o sestřel neozbrojeného dopravního letounu, což je záležitost, vzhledem ke všem okolnostem této události, poněkud diskutabilní. Službou v SNP se fakticky historie Avie B-534 uzavírá. Přes zmíněnou nepřízeň osudu se Avie B-534, díky délce své služby i historickému období, kdy ve službě byla, stala jedním ze symbolů československého letectva. A to symbolem jednoznačně pozitivním.

Náš model reflektuje všechny tyto skutečnosti. K jeho tvorbě jsme přistupovali velmi zodpovědně a nasadili jsme k tomu nejmodernější technické prostředky, které jsme měli k dispozici. Z tohoto hlediska jsme postupovali stejně, jako svého času firma Avia při konstrukci skutečného stroje, a nám nezbyvá než doufat, že náš model nebude ztrácet své přednosti stejně rychle, jako jeho velký vzor.

### Profiles artwork by Miroslav Horčíčka, profiles description by Martin Ferkl

Avia B-534 S/N 243, Spišská Nová Ves, Slovakia, Nov. 9, 1939

#### TECHNICAL SPECIFICATIONS: Avia B-534

Span: 9.400 m  
Length: 8.100 m  
Empty Weight: 1.460 kg  
Take-Off Weight: 1.980 kg  
Maximum Speed: 380 km/h  
Ceiling: 10.600m  
Range: 600km  
Powerplant: One Hispano-Suiza 12 Ydrs, 860 hp (632 kw) 12 cylinder in-line engine  
Armament: four machine guns vz.30 calibre 7,92 mm, six 10 kg bombs

#### TECHNICKÁ DATA Avia B-534

rozpětí: 9,40 m  
délka: 8,10 m  
prázdná váha: 1460 kg  
vzletová váha: 1980 kg  
maximální rychlost: 380 km/h  
dostup: 10 600 m  
doleť 600 km  
motor: Hispano-Suiza 12 Ydrs o výkonu 860 k (632 kW)  
výzbroj: 4 kulomety vz.30 ráže 7,92 mm, 6x bomba 10kg

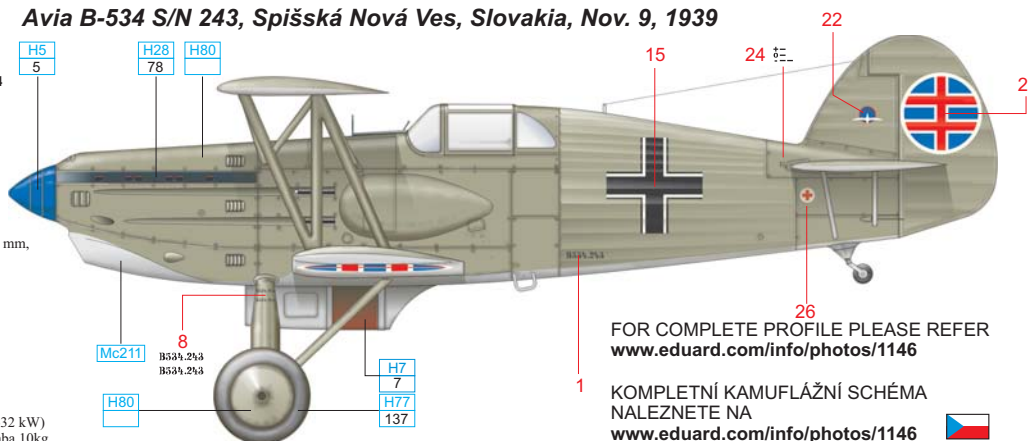

FOR COMPLETE PROFILE PLEASE REFER  
[www.eduard.com/info/photos/1146](http://www.eduard.com/info/photos/1146)

KOMPLETNÍ KAMUFLÁŽNÍ SCHÉMA  
NALEZNETE NA  
[www.eduard.com/info/photos/1146](http://www.eduard.com/info/photos/1146)



- (GB)** Carefully read instruction sheet before assembling. When you use glue or paint, do not use near open flame and use in well ventilated room. Keep out of reach of small children. Children must not be allowed to suck any part, or pull vinyl bag over the head.
- (CZ)** Před započatím stavby si pečlivě prostudujte stavební návod. Při používání barev a lepidel pracujte v dobře větrané místnosti. Lepidla ani barvy nepoužívejte v blízkosti otevřeného ohně. Model není určen malým dětem, mohlo by dojít k požití drobných dílů.
- (F)** Lire soigneusement la fiche d'instructions avant d'assembler. Ne pas utiliser de colle ou de peinture à proximité d'une flamme nue, et aérer la pièce de temps en temps. Garder hors de portée des enfants en bas âge. Ne pas laisser les enfants mettre en bouche ou sucer les pièces, ou passer un sachet vinyle sur la tête.
- (D)** Von dem Zusammensetzen die Bauanleitung gut durchlesen. Kleber und Farbe nicht nahe von offenem Feuer verwenden und das Fenster von Zeit zu Zeit Belüftung öffnen. Bausatz von kleinen Kindern fernhalten. Verhüten Sie, daß Kinder irgendwelche Bauteile in den Mund nehmen oder Plastiktüten über den Kopf ziehen.
- (JP)** 組み立てる前に必ず説明書をお読み下さい。接着剤や塗料をご使用の際は、窓を開けて十分な換気をおこない、火のそばでは使用しないで下さい。小さな子供の手の届かない所に必ず保管してください。部品や破片を噛んだり、なめたり、飲んだりすると大変危険です。又、部品を取り出した後のビニール袋は、小さな子供が頭から被ったりすると窒息する恐れがありますので、破り捨てして下さい。

INSTRUCTION SIGNS \* INSTR. SYMBOL \* INSTRUKTION SINNBILDEN \* SYMBOLES \* 記号の説明

- (?)** OPTIONAL VOLBA FACULTATIF NACH BELIEBEN 選択する
- (↷)** BEND OHNOUT PLIER SIL VOUS PLAIT BITTE BIEGEN 折る
- (⊘)** OPEN HOLE VYVRTAT OTVOR FAIRE UN TROU OFFNEN 穴を開ける
- (↔)** SYMETRICAL ASSEMBLY SYMETRICKÁ MONTÁŽ MONTAGE SYMÉTRIQUE SYMMETRISCHE AUFBAU 左右均等に組み立てる
- (✂)** NOTCH ZÁŘEZ L INCISION DER EINSCHNITT 切る
- (✂)** REMOVE ODRÍZNOUT RETIRER ENTFERNEN 移す
- (★)** APPLY EXPRESS MASK AND PAINT POUŽIT EXPRESS MASK NABARVIT

PARTS \* DÍLY \* TEILE \* PIÈCES \* 部品

**A>**

**B> PLASTIC PARTS**

**C>**

**E>**

**F>**

PE - PHOTO ETCHED  
DETAIL PARTS

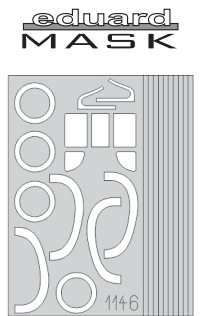
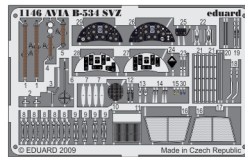

Parts not for use. -Teile werden nicht verwendet. -Pièces à ne pas utiliser. -Týto díly nepoužívejte při stavbě. -使用しない部品

COLOURS \* BARVY \* FARBEN \* PEINTURE \* 色

GSI Creos (GUNZE)		
AQUEOUS	Mr.COLOR	
H 4	C4	YELLOW
H 5	C5	BLUE
H 7	C7	BROWN
H 8	C8	ALUMINIUM
H 12	C33	FLAT BLACK
H 28	C78	METAL BLACK
H 33	C81	RUSSET
H 37	C43	WOOD BROWN
H 47	C41	RED BROWN

AQUEOUS	Mr.COLOR	
H 51	C11	LIGHT GRAY
H 64	C17	BLACK GREEN
H 77	C137	TIRE BLACK
H 78	C12	OLIVE DRAB
	C118	LIGHT BLUE RLM78
H 80		KHAKI GREEN
Mr.METAL COLOR		
	MC211	CHROM SILVER
	MC214	DARK IRON
	MC215	COOPER

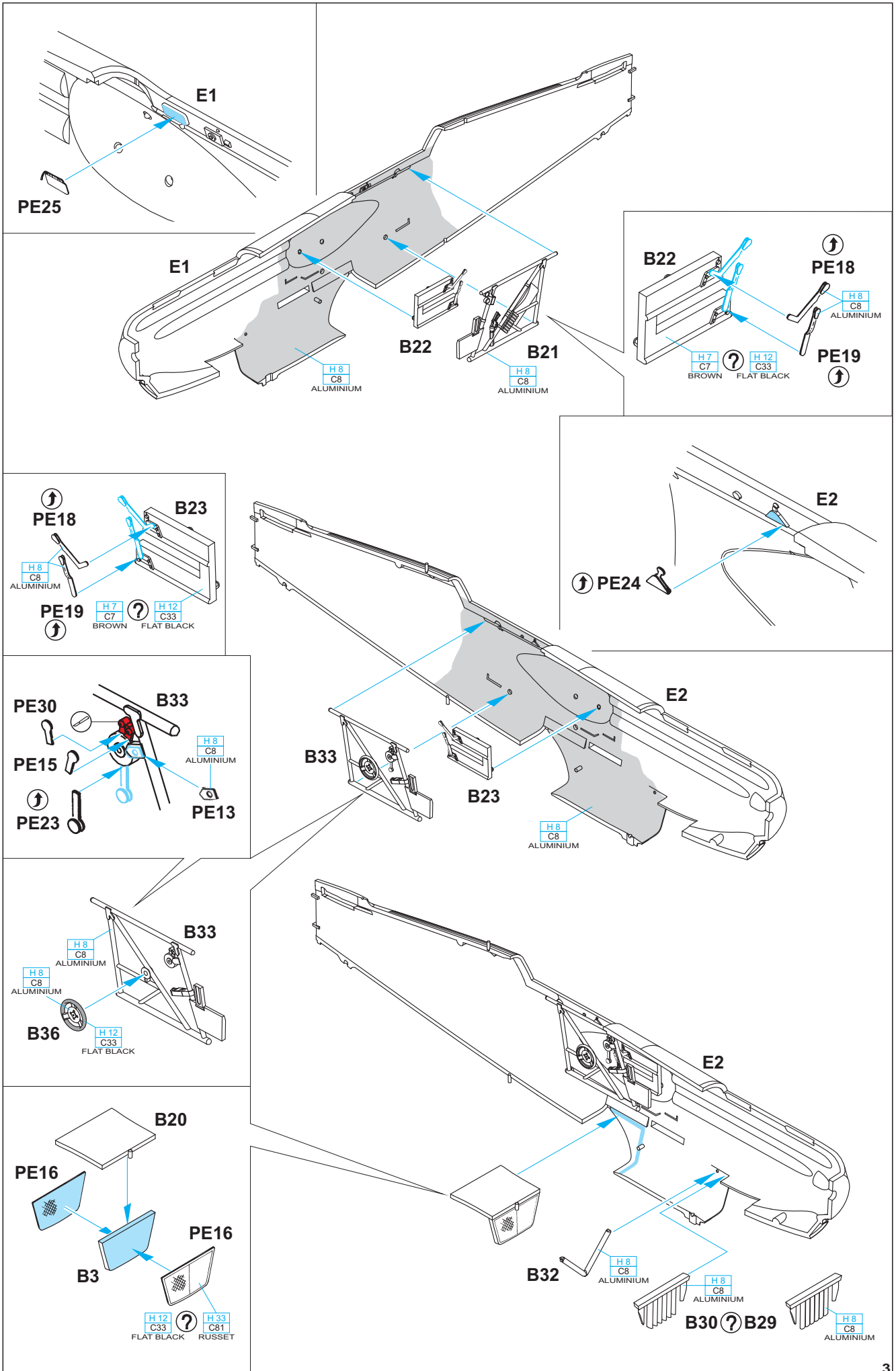

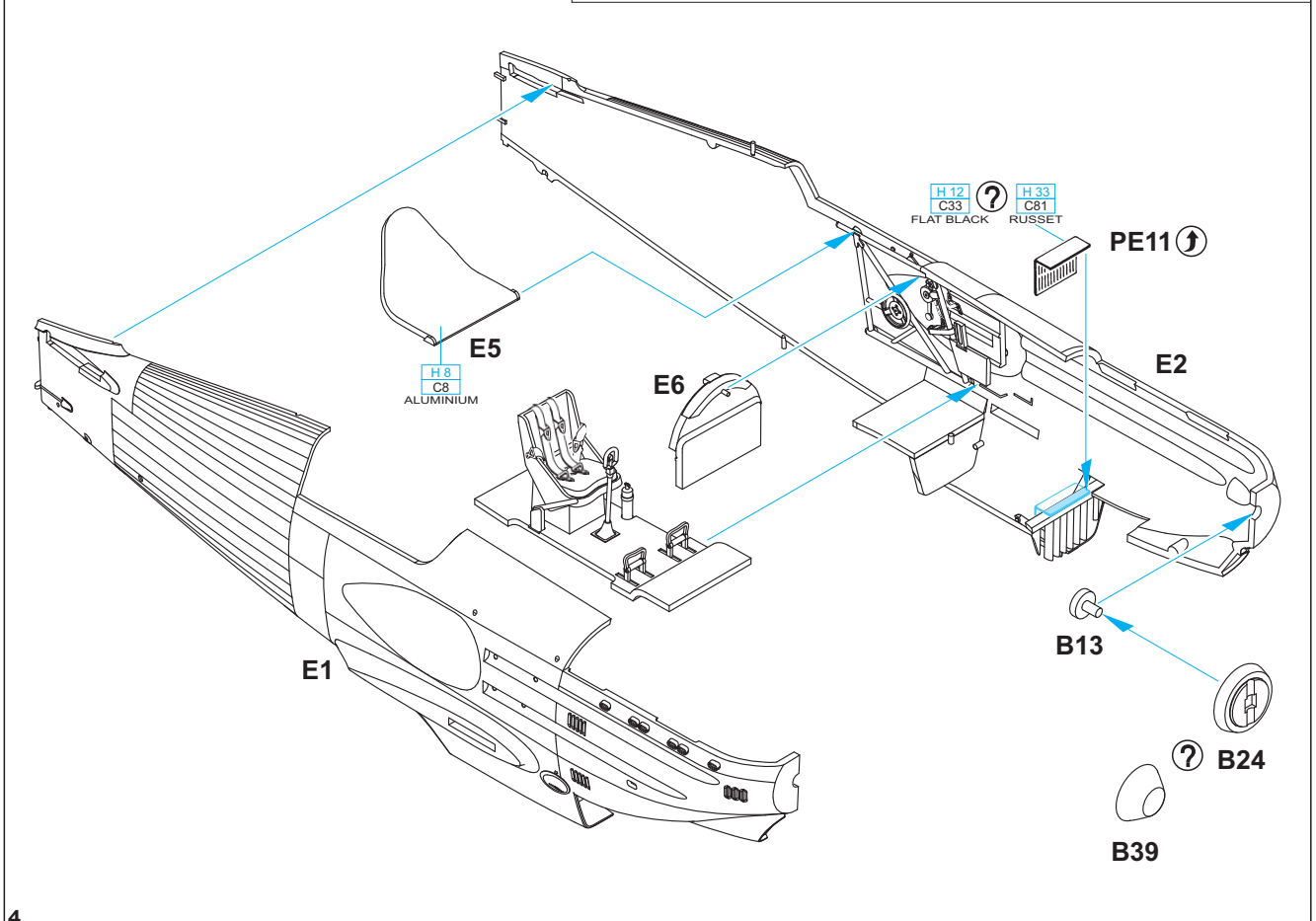
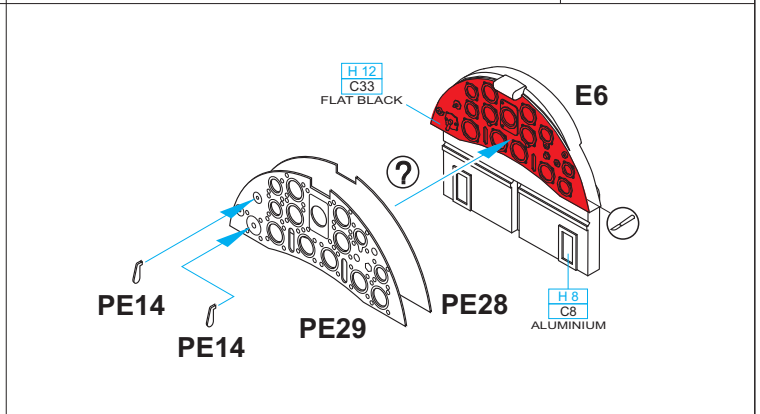
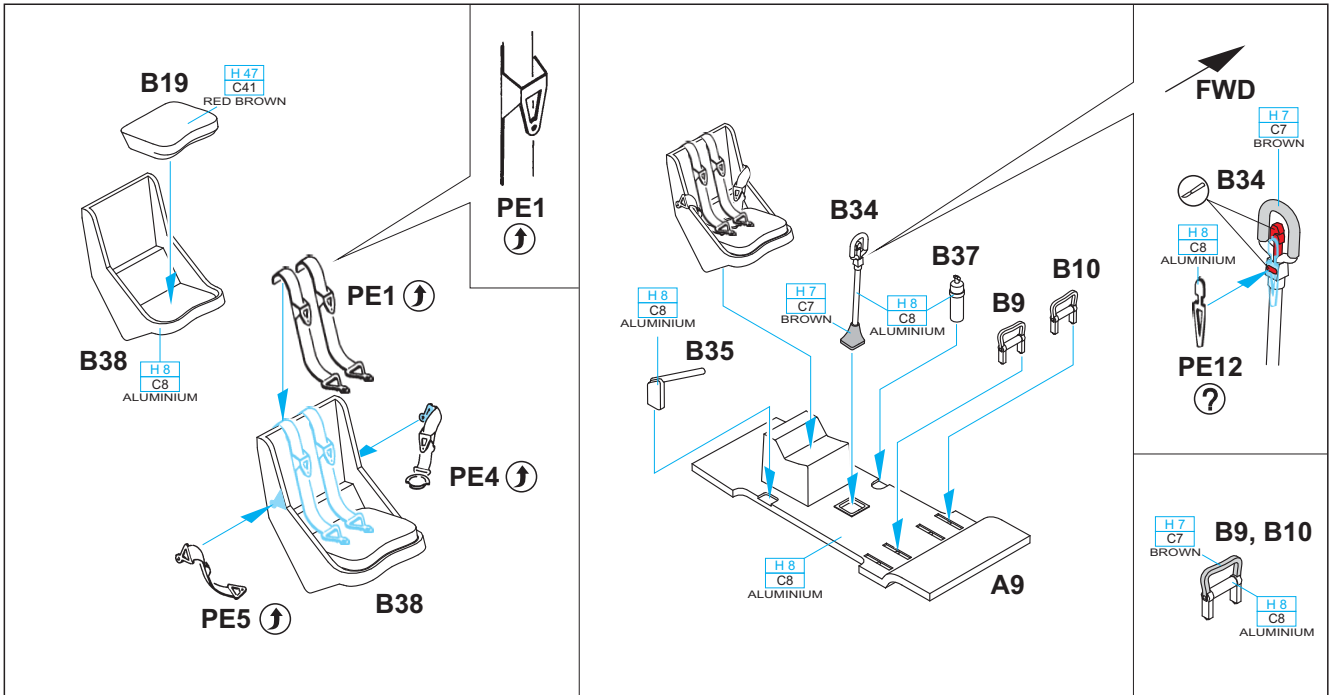

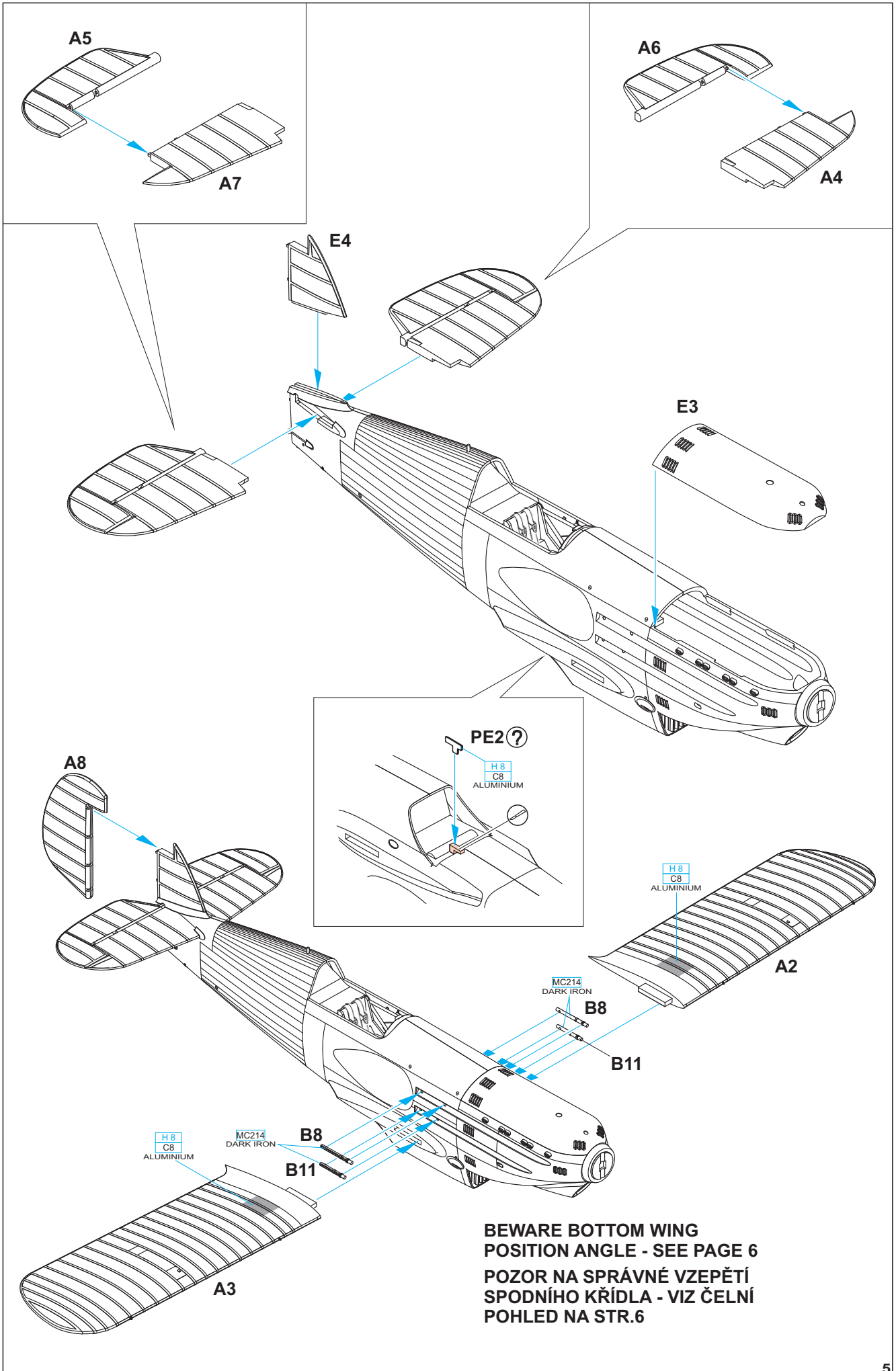

**UPPER WING  
BOTOM SURFACE  
SPODNÍ PLOCHA**

PE22  
2 pcs.

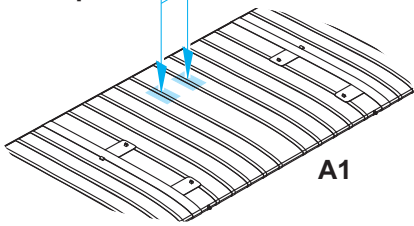

B16

H 12  
C33  
FLAT BLACK

B40

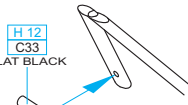

**BEWARE CORRECT STRUT POSITION!  
POZOR NA SPRÁVNOU ORIENTACI A POZICI  
VZPĚR!**

A1

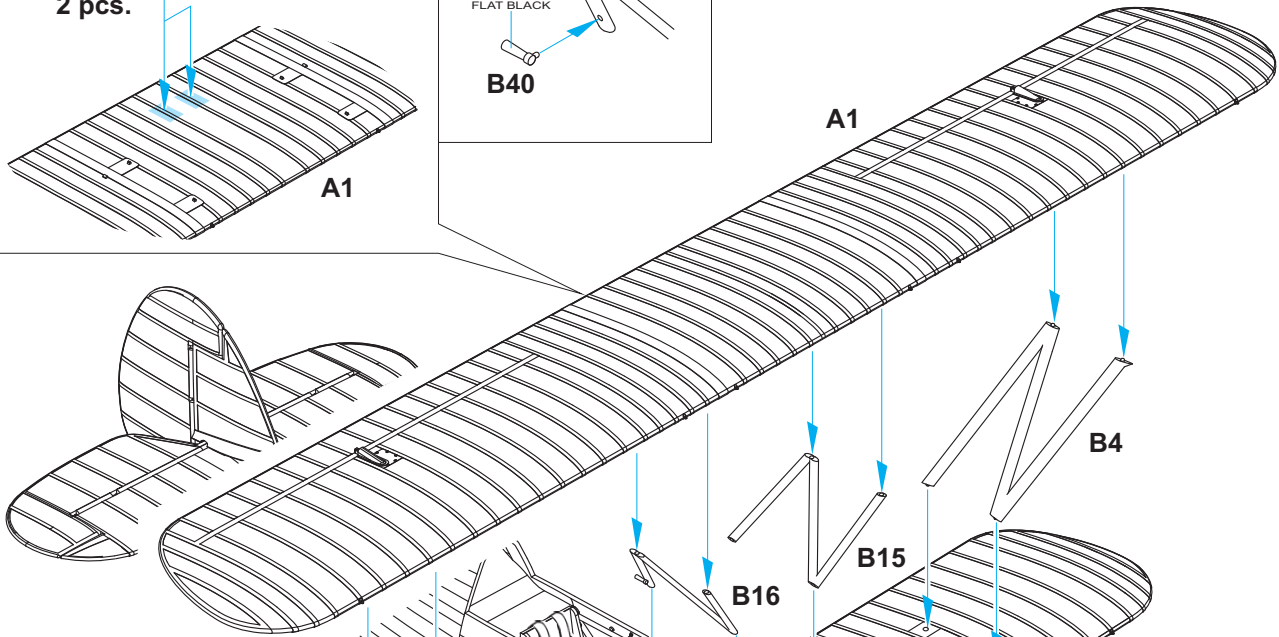

PE3 ⬆

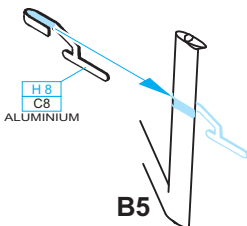

H 8  
C8  
ALUMINIUM

B5

B5

B16

B15

B4

PE9 ⬆

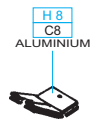

H 8  
C8  
ALUMINIUM

PE7 ⬆ ⬇ 2 pcs.  
H 8  
C8  
ALUMINIUM

PE9 ⬆



H 8  
C8  
ALUMINIUM

F3 ⬆

F1 ⬆

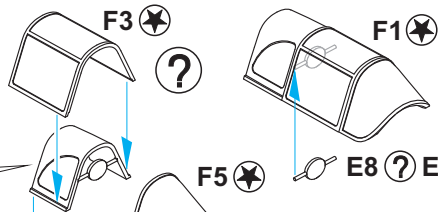

F5 ⬆

E8 ? E7

PE6 ⬆



H 12  
C33  
FLAT BLACK

F2 ⬆

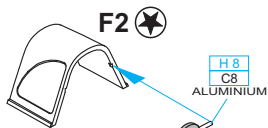

H 8  
C8  
ALUMINIUM

E8 ?  
H 47  
C41  
RED BROWN

E7  
H 8  
C8  
ALUMINIUM

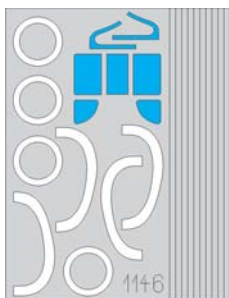

12,9mm

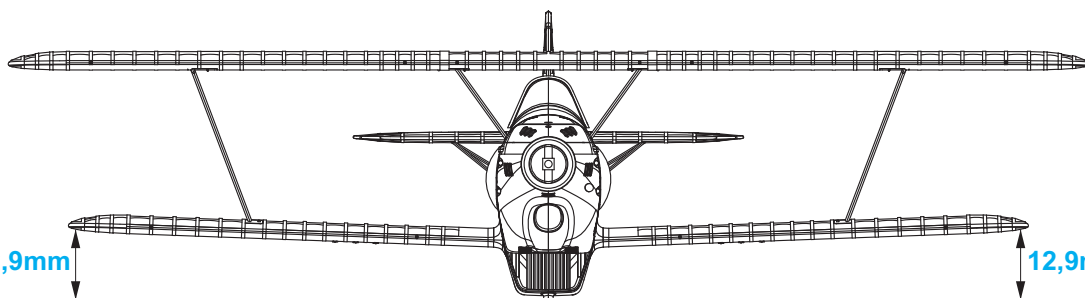

12,9mm

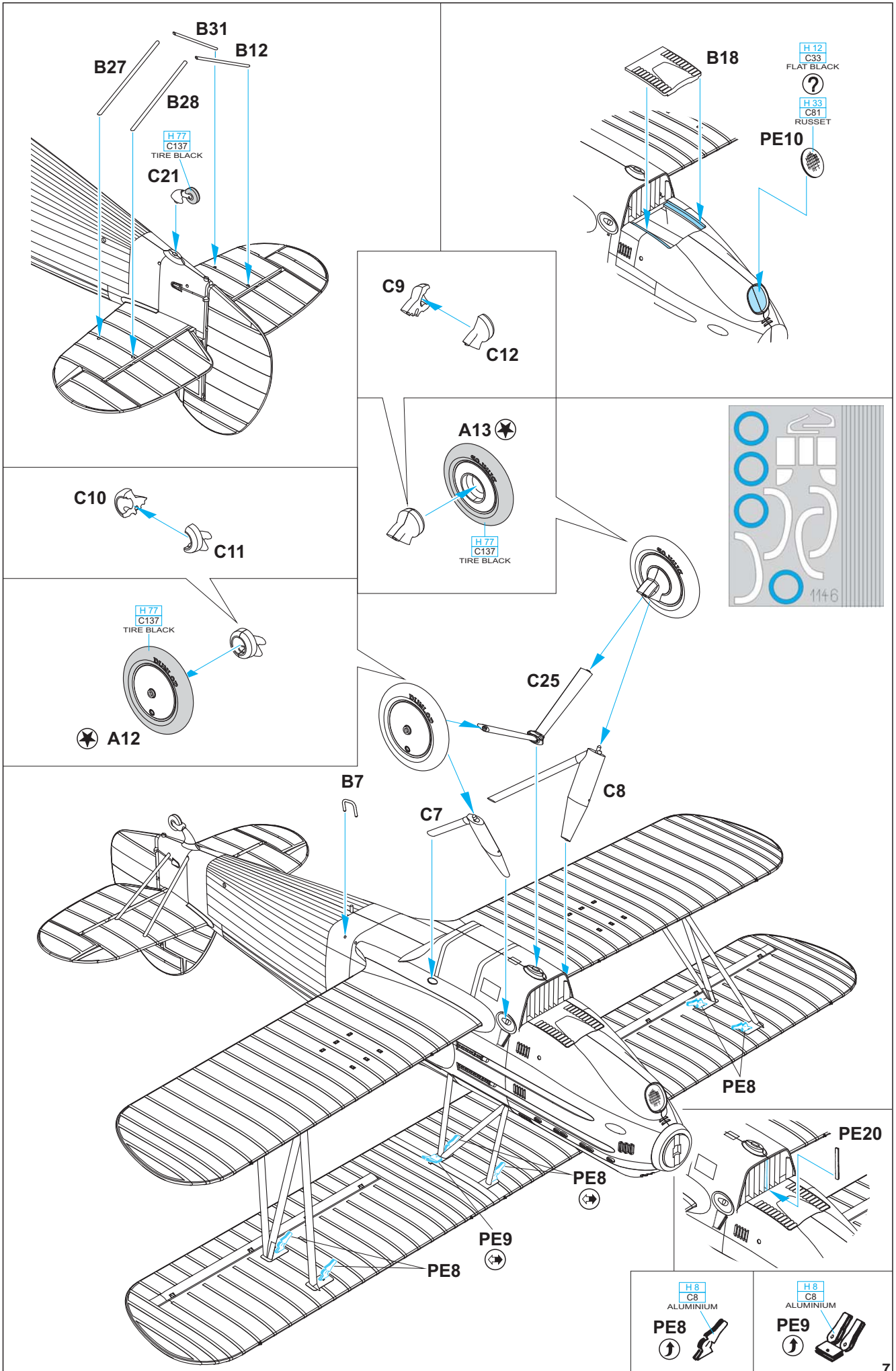







# B „White L 8“, No. 12 Flight, Slovak Air Forces, Eastern Front, 1941

The Slovak Air Forces joined the Luftwaffe in the attack on the Soviet Union in June 1941. Units equipped with the Avia B.534 were a part of the forces that fought against Soviet armies. The letter 'L' identifies this aircraft as being used by No. 12 Flight. The yellow nose, fuselage band and lower wing tips were obligatory for airplanes flown on the Eastern Front.

Slovenské Vzdušné zbraně se připojily k Luftwaffe v jejím tažení proti Sovětskému Svazu, které začalo v červnu 1941. Součástí expedičního sboru byly také jednotky vyzbrojené typem AVIA B-534. Jak napovídá písmeno „L“ na trupu, tento letoun patřil do letky 12. Žlutě zbarvená před, pruh okolo trupu a konce spodního křídla identifikují letoun používaný na východní frontě.

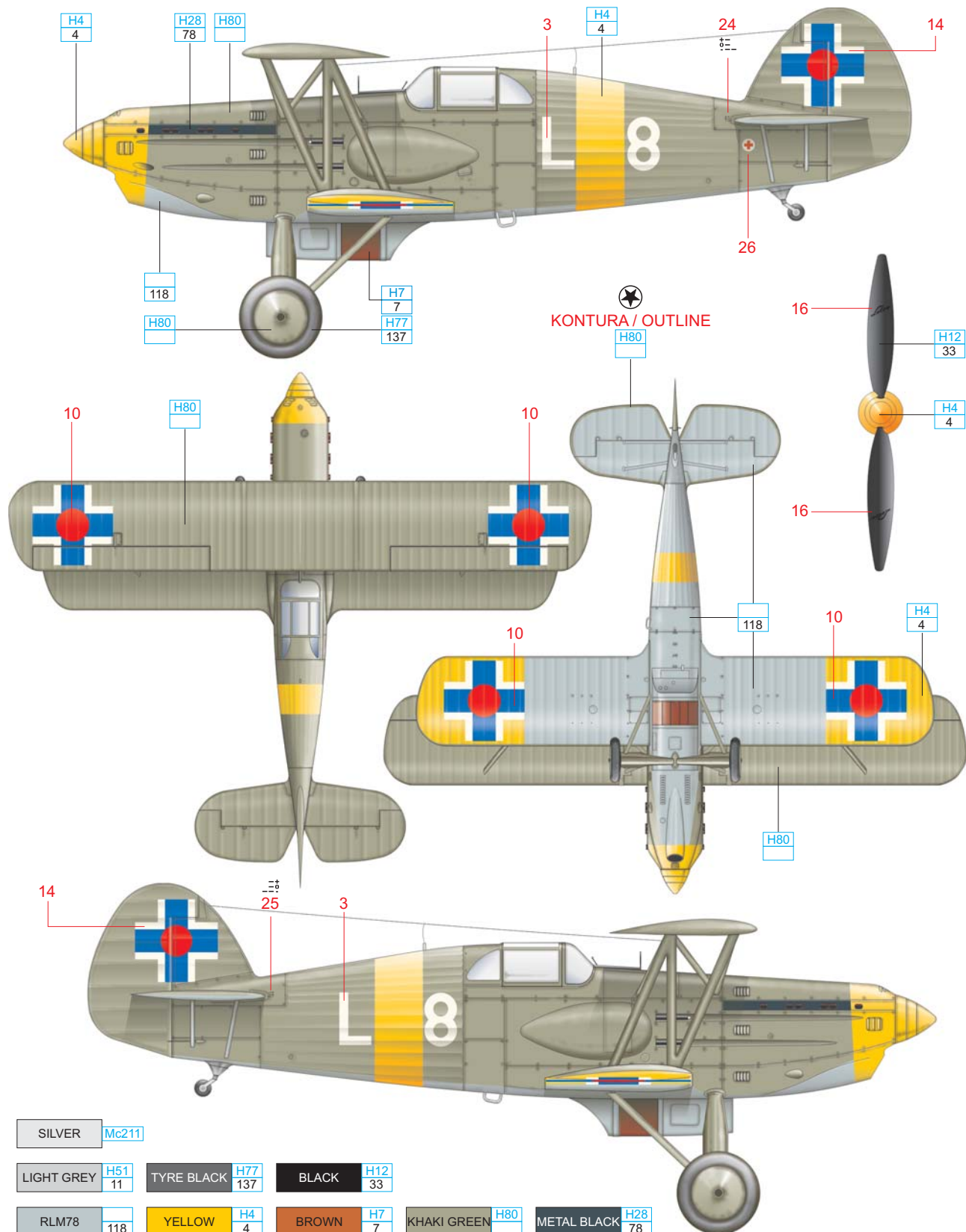



# D „White S-13“, Combined Flight of Slovak National Uprising armed forces, Tri Duby, Slovakia, September – October 1944

One of the aircraft used by the Combined Flight, by the forces of the Slovak National Uprising, was 'White S-13'. The Combined Flight came out of the training flight of the Aviation School on August 29, 1944 and joined the rebelling forces. The camouflage scheme consisted of khaki green upper surfaces and light blue lower surfaces. Slovak WWII national insignia were replaced with pre-war Czechoslovakian markings with Slovak national symbols – a two-pronged cross and the three hills emblem – added. The appearance of the national insignia on the lower wings is not confirmed. The aircraft was heavily worn, and the sliding portion of the cockpit canopy was removed.

Jedním ze strojů používaných v průběhu SNP Kombinovanou letkou je známá „bílá S-13“. Kombinovaná letka vznikla 29. srpna 1944 z cvičné letky Letecké školy slovenských Vzdušných zbraní a přidala se na stranu sil Slovenského národního povstání. Povstalecká AVIA létala v původním slovenském zbarvení khaki zelenou barvou na horních a světle modrou barvou na spodních plochách, pouze výstřední znaky byly nahrazeny československými doplněnými o slovenské symboly - dvouramenný kříž a trojvrší. Podoba znaků na spodní straně dolního křídla není potvrzena. Letoun nesl viditelné známky opotřebení, pohyblivá část překrytí kabiny byla demontována.

