

Made in Italy

1:24 scale**No 3631**

Jaguar XJ 220

EN

The Jaguar XJ 220 became famous for its top speed amongst series production cars, attaining 350 km / h, a record which was held from 1992 and 1994. The inception of the XJ220 is unusual insofar as it originated from the ideas and creativity of Jaguar employees. Some staff worked on innovative and original projects outside of the scope of routine commercial considerations. A working group called "The Saturday Club" brought about the creation of a "concept car", which was presented at the British Motor Show in 1988, generating critical public acclaim. From this initial developmental work, the Jaguar XJ 220 emerged, with the release of the first production vehicle in 1991. Lightweight, and an extremely powerful car, it had the performance characteristics of a truly "top sports car", and was recognisable for its aerodynamic design and extremely modern lines for the period. International rock stars and wealthy businessmen were keen buyers of this prestigious vehicle.

IT

La Jaguar XJ 220 è stata resa celebre per il suo record di velocità massima, tra le vetture di produzione di serie, con 350 Km/h detenuto tra il 1992 ed il 1994. La nascita del progetto è inoltre curiosa. Ebbe infatti origine per l'idea e la creatività di dipendenti Jaguar che lavoravano su progetti, non inseriti nelle richieste commerciali, ma innovativi ed originali. Il risultato del gruppo di lavoro denominato "The Saturday Club" fu la nascita di una "concept car" che venne presentata al British Motor Show nel 1988 ed ottenne un grande interesse di pubblico. Dal progetto nacque la Jaguar XJ 220 la cui prima autovettura di serie venne prodotta nel 1991. Vettura leggera ed estremamente potente aveva delle prestazioni da vera e propria "top sport car" ed era caratterizzata per un design aerodinamico dalle linee estremamente moderne per l'epoca. Tra i suoi clienti si possono ricordare rockstar internazionali e facoltosi uomini d'affari.

DE

Der Jaguar XJ220 wurde unter den serienmäßigen Fahrzeugen wegen seines zwischen 1992 und 1994 gehaltenen Höchstgeschwindigkeitsrekords von 350 km/h berühmt. Die Entstehung des Entwurfs zu diesem Modell ist kurios. Tatsächlich entstand es aus der Idee und Kreativität von Mitarbeitern von Jaguar heraus, die an Entwürfen arbeiteten, die nicht Teil der kommerziellen Anforderungen, aber innovativ und originell waren. Das Ergebnis der Arbeitsgruppe mit dem Namen „The Saturday Club“ war die Entstehung eines Konzeptfahrzeugs, das 1988 auf der British Motor Show vorgestellt wurde und großes Interesse beim Publikum erweckte. Aus diesem Entwurf heraus wurde der Jaguar XJ220 entwickelt. Das erste serienmäßige Fahrzeug dieses Modells wurde im Jahr 1991 produziert. Dieser leichte und leistungsstarke Wagen erbrachte Leistungen eines echten „Supersportwagens“ und zeichnete sich durch ein aerodynamisches Design und eine für die damalige Zeit moderne Linienführung aus. Zu den Kunden zählen internationale Rockstars und wohlhabende Geschäftsleute.

FR

La Jaguar XJ 220 devint célèbre pour son record de vitesse maximale, parmi les voitures produites en série, avec 350 km/h, détenu entre 1992 et 1994. La naissance du projet est d'ailleurs curieuse. Il débuta en effet grâce à l'idée et à la créativité d'employés de Jaguar qui travaillaient à des projets ne faisant pas parties des demandes commerciales, mais innovants et originaux. Le résultat du groupe de travail dit « The Saturday Club » fut la naissance d'une « concept car » qui fut présentée au British Motor Show en 1988 et suscita un vif intérêt de la part du public. Ce projet donna naissance à la Jaguar XJ 220, dont la première voiture de série fut produite en 1991. Légère et extrêmement puissante, cette voiture offrait des performances de véritable « top sport car » et se caractérisait par son design aérodynamique et ses lignes ultra modernes pour l'époque. Elle compta parmi ses clients des rockstars internationales et de grands hommes d'affaires.

ES

El Jaguar XJ 220 se hizo famoso por su récord de velocidad máxima, entre los coches de producción de serie, con 350 km/h entre los años 1992 y 1994. El nacimiento del proyecto también es curioso. De hecho, surgió a partir de la idea y creatividad de los empleados de Jaguar que trabajaban en proyectos, no incluidos entre las necesidades comerciales, pero que eran innovadores y originales. El resultado del grupo de trabajo denominado "The Saturday Club" fue el nacimiento de un "concept car" (prototipo de automóvil) que fue presentado en el British Motor Show (Salón Británico del Automóvil) en 1988 y atrajo un gran interés público. Del proyecto nació el Jaguar XJ 220 cuyo primer automóvil de serie se fabricó en 1991. Coche ligero y extremadamente potente que tenía las prestaciones de un auténtico "top sport car" (coche deportivo de alta gama) y se caracterizaba por un diseño aerodinámico y unas líneas extremadamente modernas para la época. Entre sus clientes, se encontraban estrellas del rock internacionales y empresarios ricos.

RU

Jaguar XJ 220 стал знаменит благодаря рекордной максимальной скорости среди автомобилей серийного производства. Скорость составляла 350 км/ч в период с 1992 по 1994 г. Появление этого проекта тоже имело интересную историю. Он возник благодаря креативным идеям сотрудников компании Jaguar (Ягуар), которые работали над проектами, не включенными в коммерческие запросы, но инновационными и оригинальными. Результатом рабочей группы, названной "The Saturday Club" (Субботный клуб) было появление концепт-кара - прототипа автомобиля, представленного на Британском международном автосалоне в 1988 году и вызвавшего высокий интерес у публики. Благодаря этому проекту на свет появился Jaguar XJ 220, первый автомобиль этой модели был произведён в 1991 г. Легкий и чрезвычайно мощный автомобиль, он имел характеристики настоящего «спортивного автомобиля высшего класса» и отличался аэродинамическим дизайном с ультрасовременными для своего времени линиями. Среди его клиентов были международные рок-звезды и успешные бизнесмены.



- EN** WARNING: Model for adult modellers age 14 and over
IT ATTENZIONE: Modello per collezionisti adulti di età superiore ai 14 anni
FR ATTENTION: Modèle pour modélistes de 14 ans et plus.
DE ACHTUNG: Modellbausätze Für Modellbauer über 14 Jahre.
NL WAARSCHWING: Geschikt voor 14 jaar en ouder.
ES ATENCION: Modelo para modelistas mayores de 14 años.

EN ATTENTION - Useful advice!

Study the instructions carefully prior to assembly. Remove parts from frame with a sharp knife or a pair of scissors and trim away excess plastic. Do not pull off parts. Assemble the parts in numerical sequence. Use plastic cement ONLY and use cement sparingly to avoid damaging the model. Black arrows indicate parts to be glued together. White arrows indicate on which frame the parts must be assembled WITHOUT using cement. These letters (A - B - C...) indicate on which frame the parts will be found. Paint small parts before detaching them from frame. Remove paint where parts are to be cemented. Crossed out parts must not be used.

IT ATTENZIONE - Consigli utili!

Prima di iniziare il montaggio studiare attentamente il disegno. Staccare con molta cura i pezzi dalle stampate, usando un taglia-balsa oppure un paio di forbici e togliere con una piccola lima o con carta vetro fine eventuali sbavature. Mai staccare i pezzi con le mani. Montarli seguendo l'ordine delle numerazione delle tavole. Eliminare dalla stampata il numero del pezzo appena montato facendogli sopra una croce. Le frecce nere indicano i pezzi da incollare, le frecce bianche indicano i pezzi da montare senza colla. Usare solo colla per polistirolo. Le lettere (A - B - C...) ai lati dei numeri indicano la stampata ove si trova il pezzo da montare. I pezzi sbarrati da una croce non sono da utilizzare.

DE ACHTUNG - Ein nützlicher Rat!

Vor der Montage die Zeichnung aufmerksam studieren. Die einzelnen Montageteile mit einem Messer oder einer Schere vom Spritzling sorgfältig entfernen. Eventuelle Grate werden mit einer Klinge oder feinem Schmirgelpapier beseitigt. Keinesfalls die Montageteile mit den Händen entfernen. Bei der Montage der Tafelnummerierung folgen. Pfeile zeigen die zu klebenden Teile während die weissen Pfeile die ohne Leim zu montierenden Teile anzeigen. Bitte nur Plastikklebstoff verwenden. Die Buchstaben (A - B - C...) neben den Nummern zeigt auf welchem Spritzling der zu montierende Teil zu finden ist. Die mit einem Kreuz markierten Teile sind nicht zu verwenden.

FR ATTENTION - Conseils utiles!

Avant de commencer le montage, étudier attentivement le dessin. Détacher avec beaucoup de soin les morceaux des moules en usant un massicot ou bien un pair de ciseaux et couper avec une petite lime avec de papier de verre fin ébarbagés éventuels. Jamais détacher les morceaux avec le mains. Monter les en suivant l'ordre de la numération des tables. Eliminer de la moule le numéro de la pièce qui vient d'être montée, en le bifant avec une croix. Les flèches noires indiquent les pièces à coller, les flèches blanches indiquent les pièces à monter sans colle. Employer seulement de la colle pour polystyrol. Les lettres (A - B - C...) aux côtés des numéros indiquent la moule où se trouve la pièces à monter. Les pièces marquées par une croix ne sont pas à utiliser.

ES ATENCION - Consejos útiles!

Estudiar las instrucciones cuidadosamente antes de comenzar el montaje. Separar las piezas de las bandejas con un cuchillo afilado o un par de tijeras y retirar el exceso de plástico o rebada. No arrancar las piezas. Montar las piezas en orden numérico. Utilizar SOLAMENTE pegamento para plástico y en poca cantidad para evitar que se dane el modelo. Las flechas negras indican las piezas que se deben pegar juntas. Las flechas blancas indican las piezas que deben ensamblarse SIN usar pegamento. Las letras (A - B - C...) indican en que bandeja se encuentran las piezas. Pintar las piezas pequeñas antes de separarlas de la bandeja. Retirar la pintura de los lugares por donde se deban pegar las piezas.

RU ПРЕДУПРЕЖДЕНИЕ - важные!

ПЕРЕД ТЕМ, КАК ПРИСТУПИТЬ К СБОРКЕ, ВНИМАТЕЛЬНО ИЗУЧИТЬ ЧЕРТЕЖИ. ОЧЕНЬ ОСТОРОЖНО ОТДЕЛЯТЬ ЭКСТРУЗИОННЫЕ ЭЛЕМЕНТЫ. ИСПОЛЬЗОВАТЬ ДЛЯ ЭТОГО КАНИЦЕВАРНЫЙ НОЖ ИЛИ ПАРУ НОЖИЦ. СНИТЬ НЕРОВНОСТИ С ПОМОЩЬЮ ТОНКОГО ЛЕЗВИЯ ИЛИ С ПОМОЩЬЮ АБРАЗИВНОЙ БУМАГИ. НЕ ОТДЕЛЯТЬ ЭЛЕМЕНТЫ РУКАМИ. ВЫПОЛНИТЬ СБОРКУ СОГЛАСНО ПОРЯДКУ НУМЕРАЦИИ ТАБЛИЦ. УДАЛИТЬ ИЗ СПЛИКА ТОЛЬКО ТО, СОБРАННОЮ ДЕТАЛЬ, ПЕРЕКЕРИВАЯ ЕЕ. ЧЕРНЫЕ СТРЕЛКИ УКАЗЫВАЮТ ДЕТАЛИ ДУА СКАЖИВАНИЯ, БЕЛЫЕ СТРЕЛКИ УКАЗЫВАЮТ ДЕТАЛИ, КОТОРЫЕ СОБИРАЮТСЯ БЕЗ КЛЕЯ. ИСПОЛЬЗОВАТЬ ТОЛЬКО КЛЕЙ ДЛЯ ПЕНОПЛАСТА БУКВЫ (А - В - С...) НА ПРОИЗВОДИТЕЛЬНЫХ СТОРОНАХ УКАЗЫВАЮТ ЛИСТ, ГДЕ НАХОДИТСЯ ДЕТАЛЬ. ПЕРЕКЕРИВУТЫЕ ДЕТАЛИ НЕ ИСПОЛЬЗУЮТСЯ.

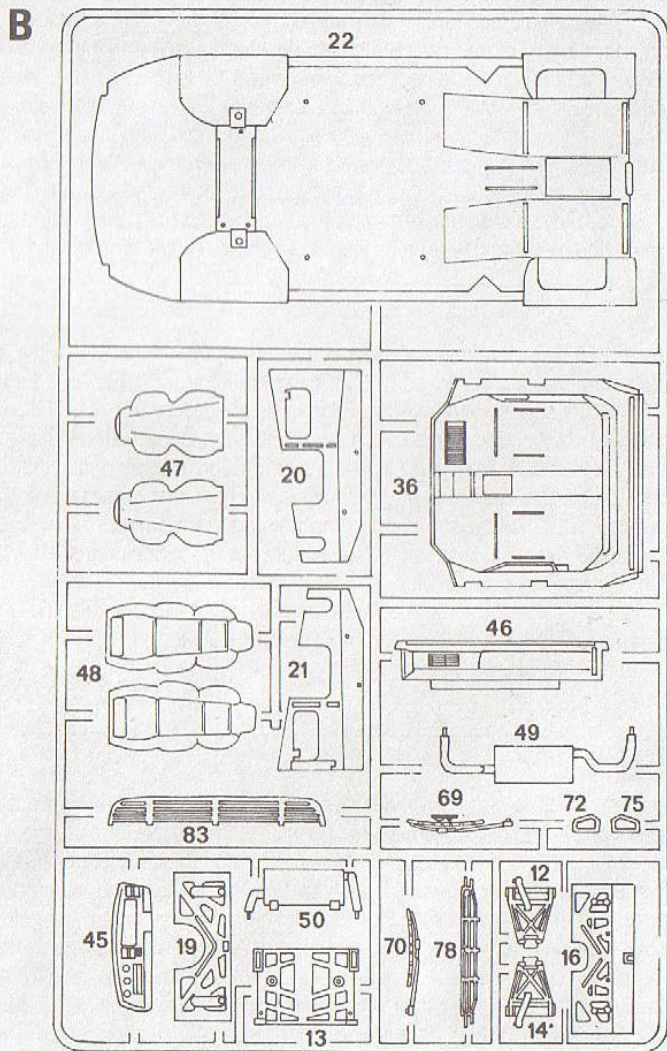
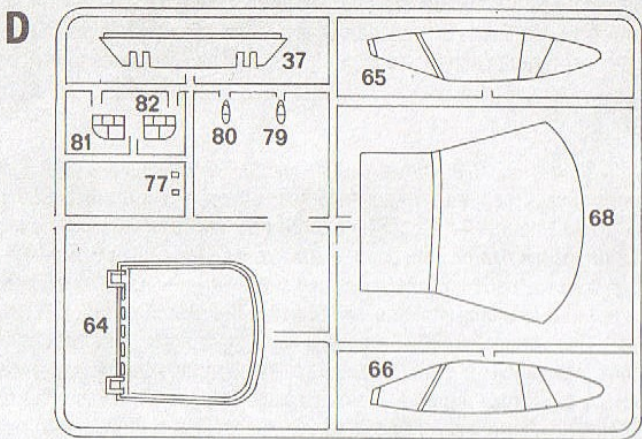
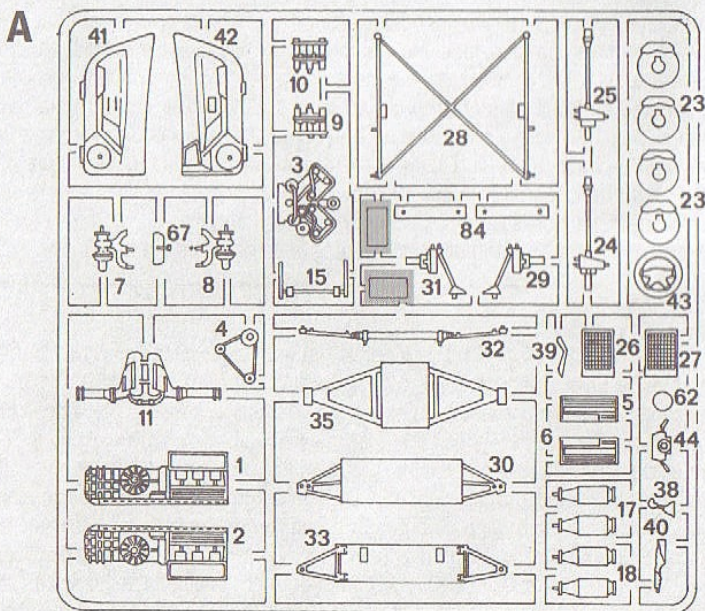
**SUGGESTED COLORS**

A
METAL FLAT ALUMINUM
F.S. 37178
ITALERI ACRYLPAINT - 4677AP

B
FLAT BLACK
F.S. 37038
ITALERI ACRYLPAINT - 4768AP

C
GLOSS BLACK
F.S. 17038
ITALERI ACRYLPAINT - 4695AP

D
GLOSS FRENCH BLUE
F.S. 15180
ITALERI ACRYLPAINT - 4659AP

E
GLOSS ORANGE
F.S. 12197
ITALERI ACRYLPAINT - 4682AP

F
GLOSS RED
F.S. 11302
ITALERI ACRYLPAINT - 4605AP

G
FLAT WHITE
F.S. 37875
ITALERI ACRYLPAINT - 4769AP

H
RACING GREEN
TAMIYA TS-43

I
FLAT RUST
F.S. 30109
ITALERI ACRYLPAINT - 4675AP

L
FLAT SAND
F.S. 30475
ITALERI ACRYLPAINT - 4720AP

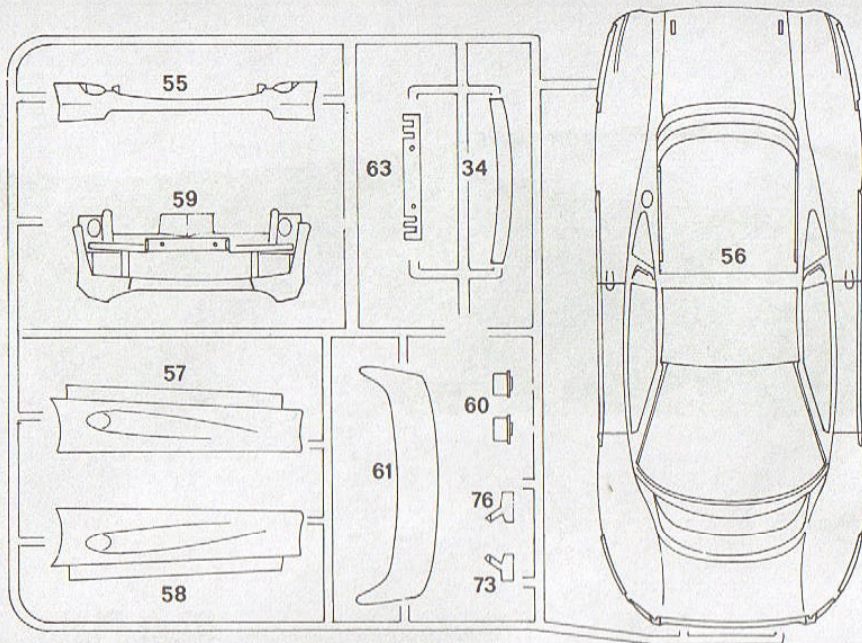
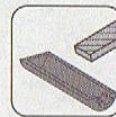
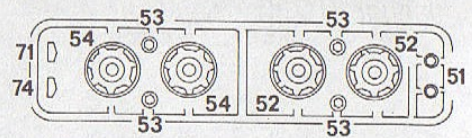
C**E**

Remove chrome paint where parts are to be glued together

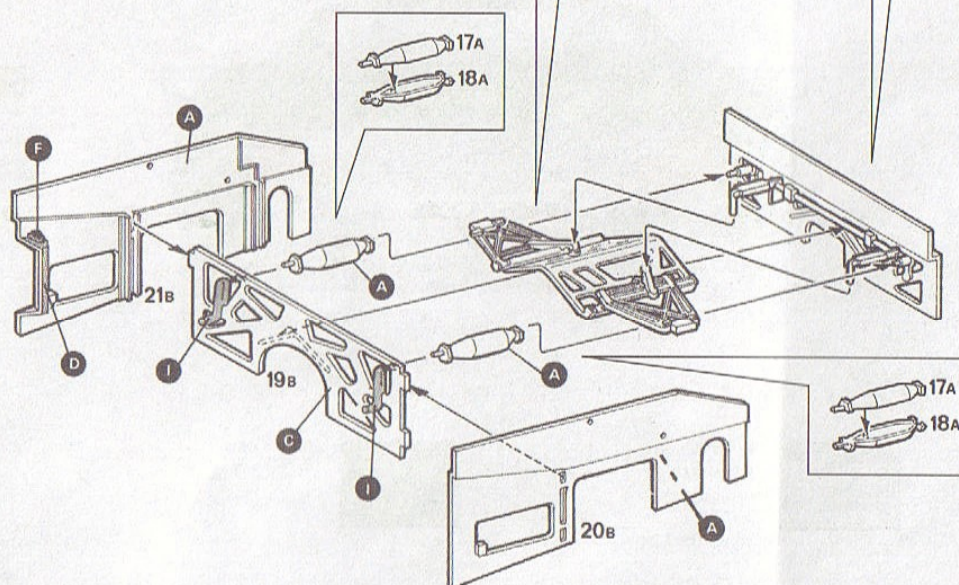
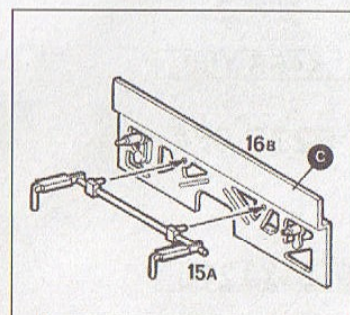
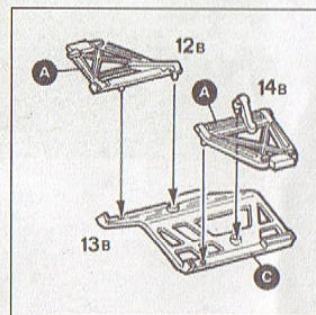
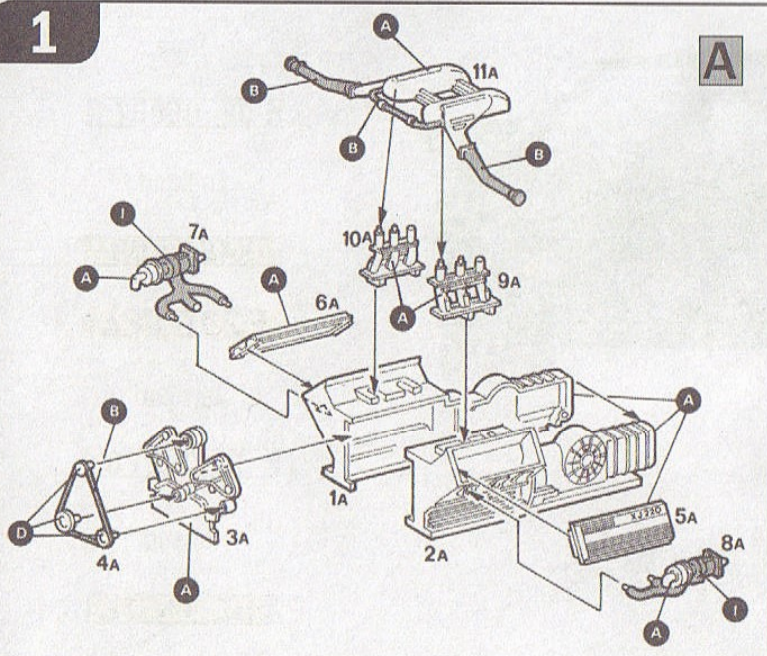

Parts not for use
Telle werden nichtverwendet
Parti da non utilizzare
Pieces a ne pas utiliser

1**A****B**

2

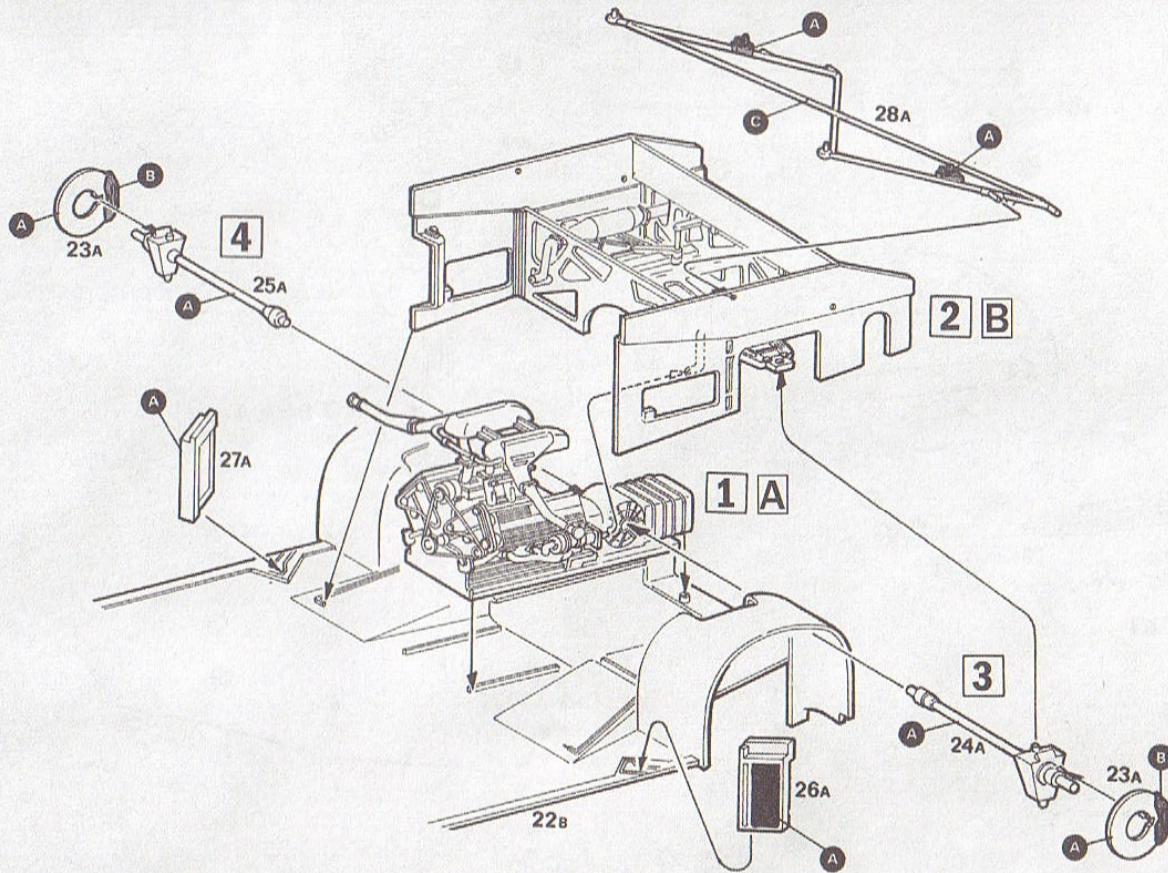

3

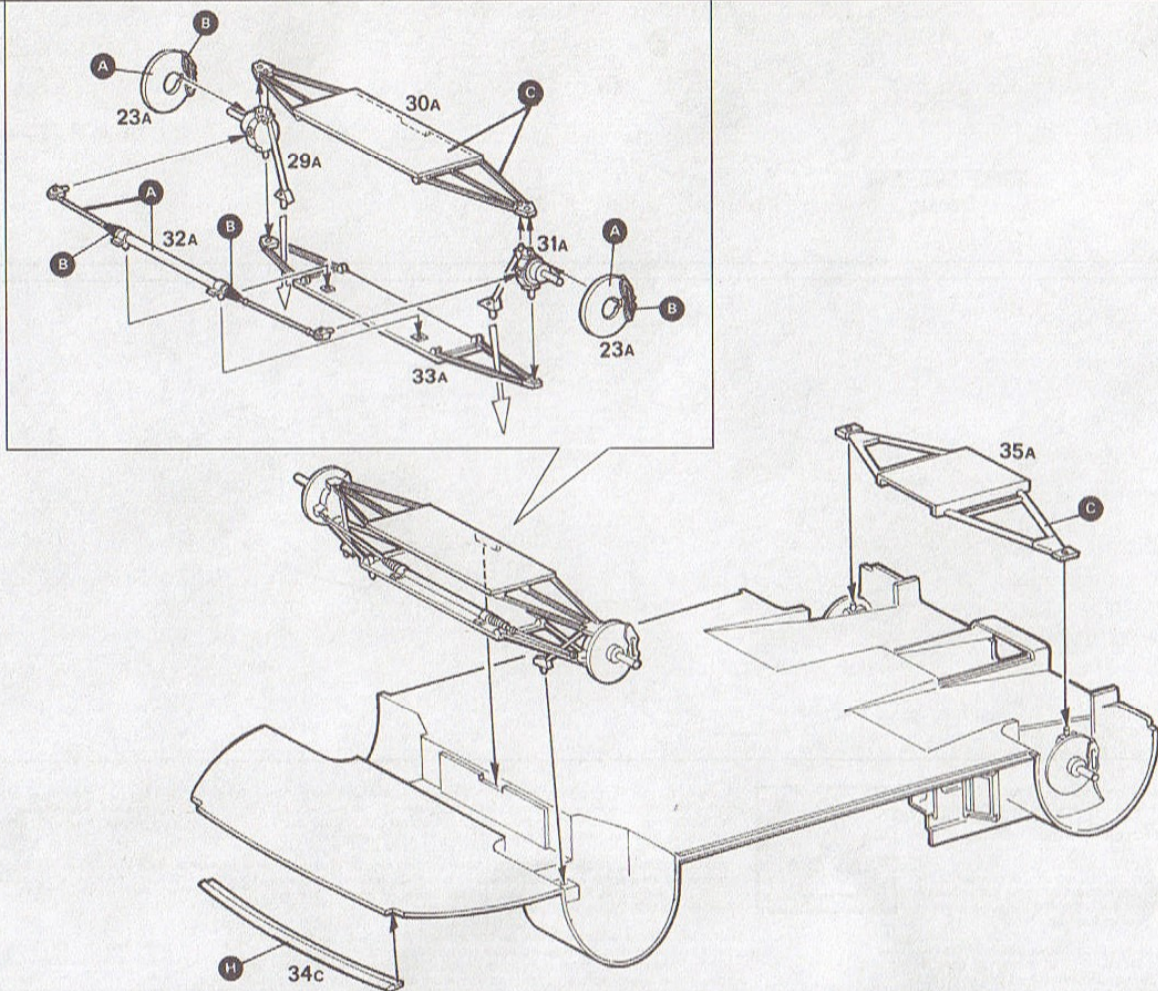

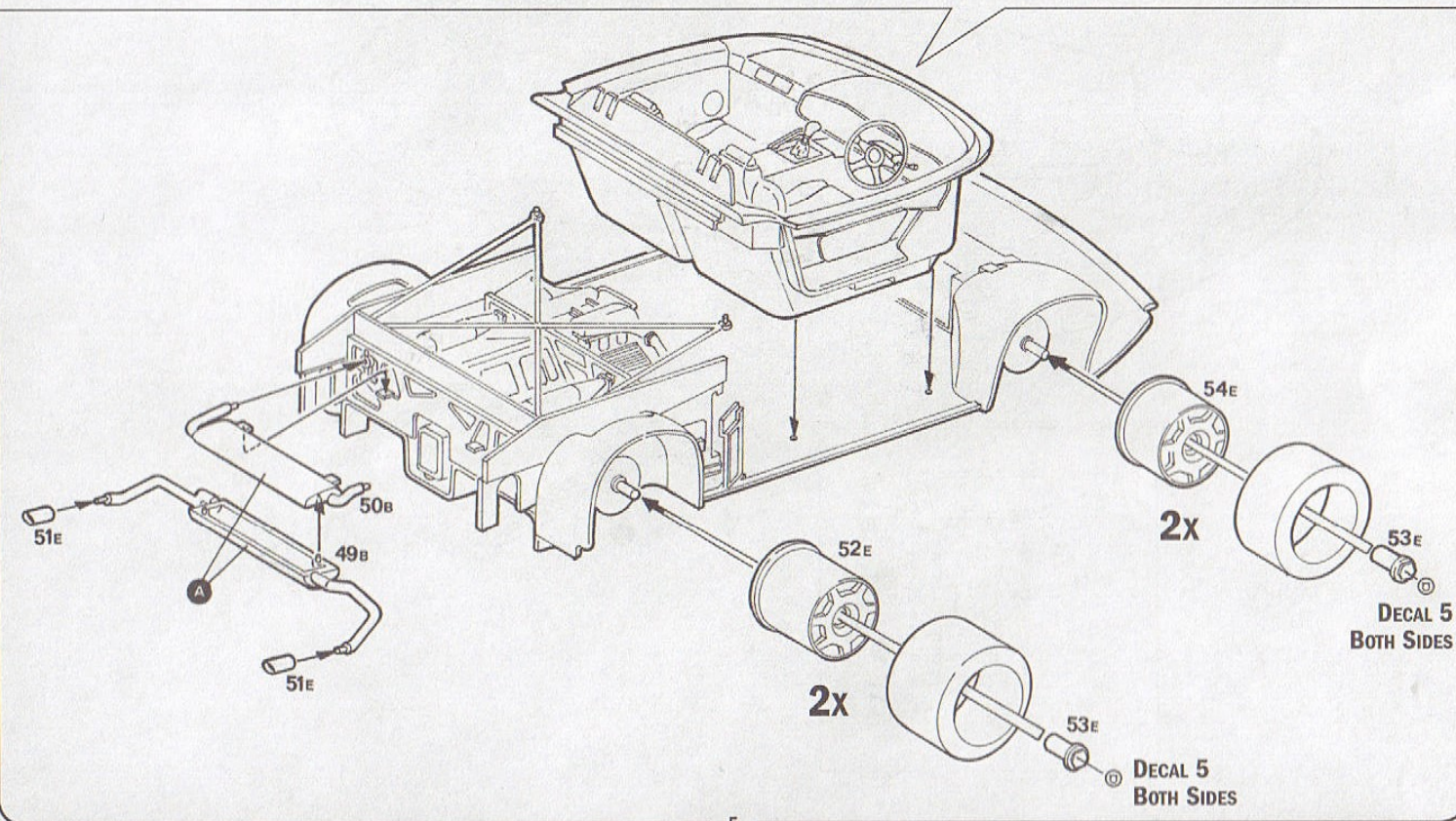
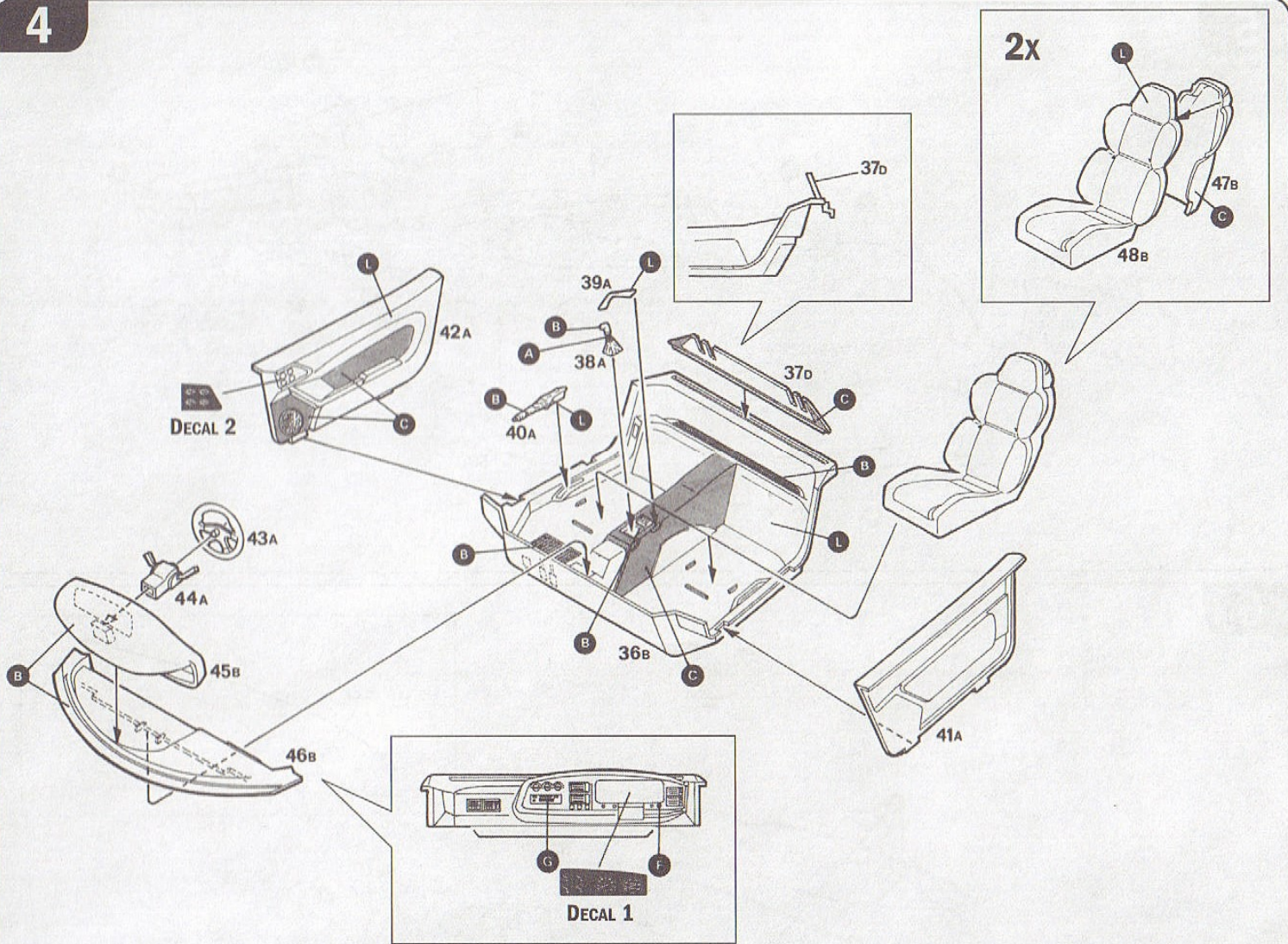

5

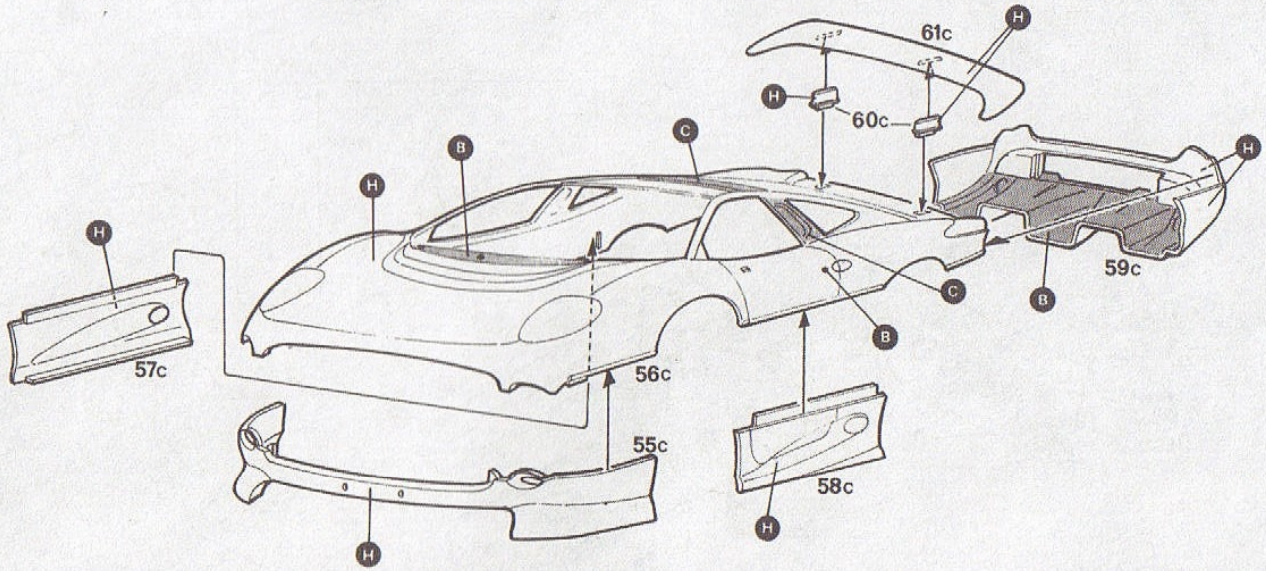

6

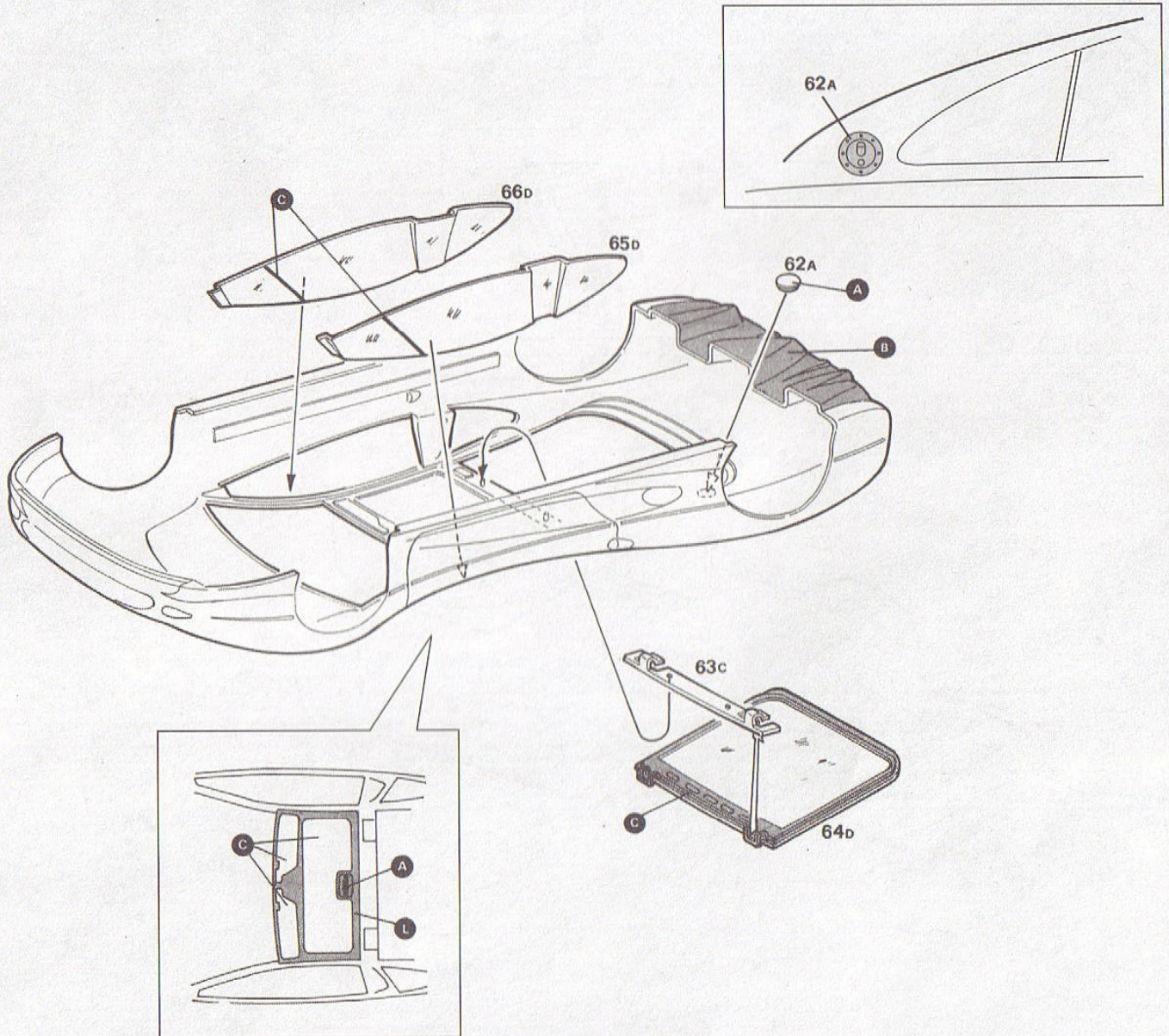

7

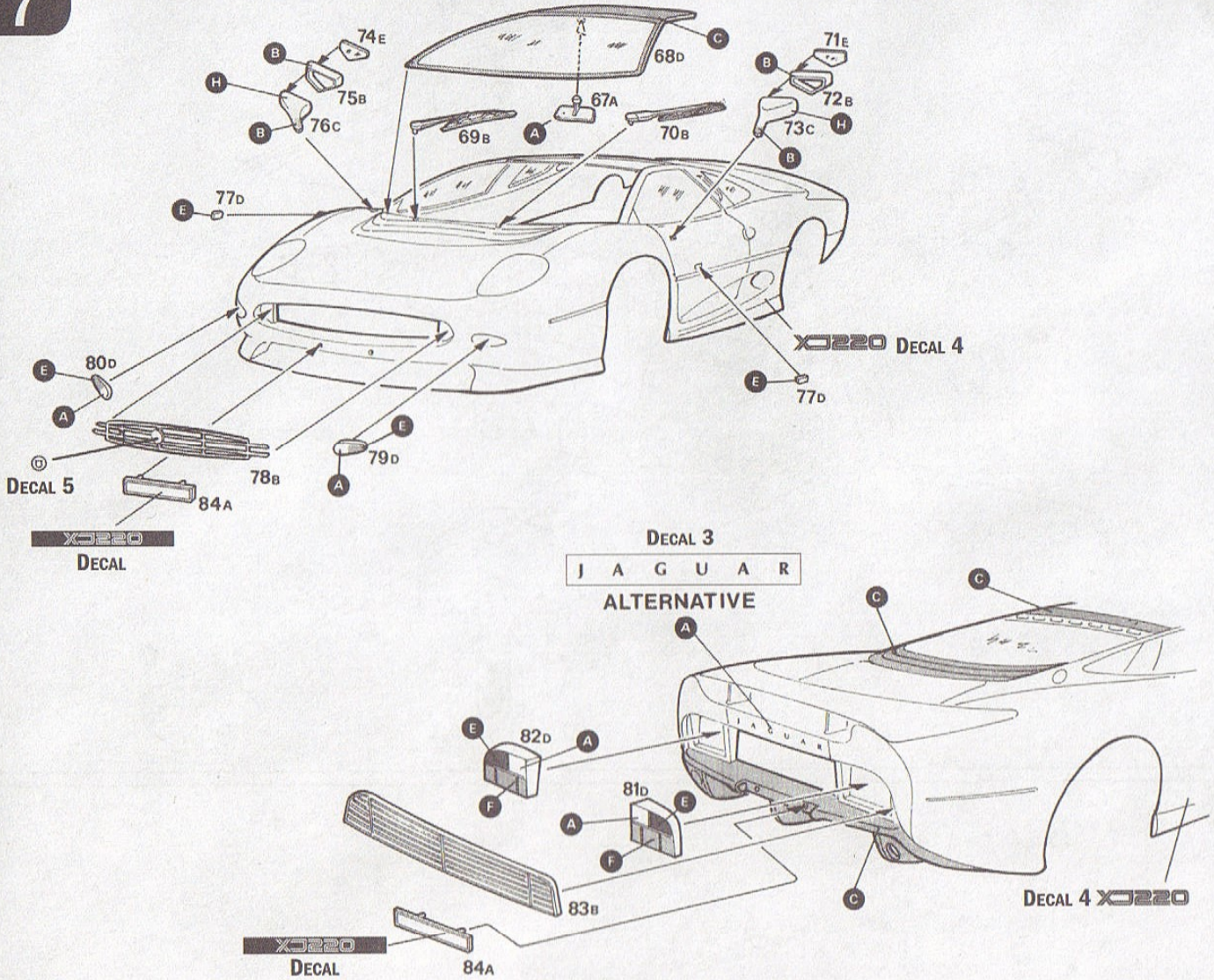

8

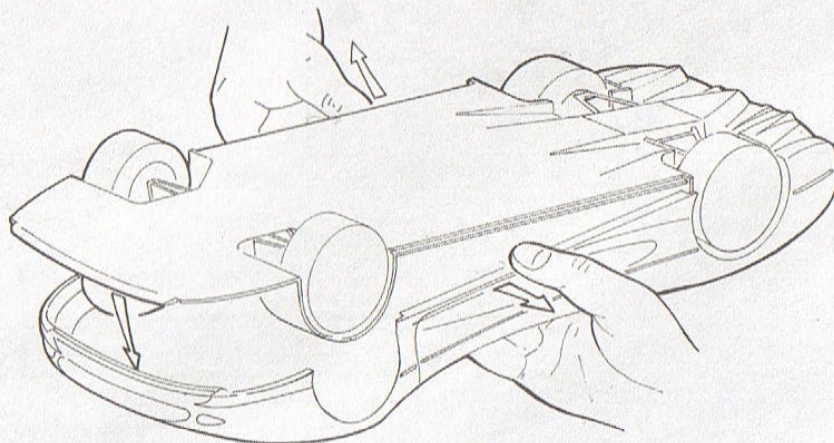

Istruzioni per l'applicazione delle decalcomanie. Ritagliare le decalcomanie occorrenti dal foglio, immergerle in un bicchiere di acqua pulita per circa 20", metterle in posizione sul modello e farle scivolare dalla carta; per una migliore aderenza comprimerle con una pezzuola pulita.

Direction for applying the decals: cut the required decals out of the sheet; dip the into a glass of clean water for about 20"; position the decals on the kit, letting them slide from the paper. For a better adesion, press them by means of a clean rag.

Påläggning av decal: klipp ut den decal som skall användas och doppa den i ett glas vatten under en 20". Sätt decalen på plats på modellen och låt den sakta glida av pappret. För att den skall sitta ordentligt, tryck till med en torr duk.



Anweisungen für Abziehbilder-Anbringung: Die benötigten Abziehbilder vom Blatt abscheiden, in ein Glas reines Wasser für etwa 20" eintauchen, auf das Modell legen und dann vom Papierbogen abnehmen. Um eine bessere Haftung zu erzielen, die Abziehbilder mit einem reinen Tuch andrücken.

Instruction pour l'application des décalcomanies. Couper les décalcomanies choisies et les plonger environ 20" dans un peu d'eau propre. Les placer sur le modèle en les faisant glisser de leur feuille et presser avec un morceau de chiffon pour éliminer les bulles d'air.

Istrucciones Para la aplicación de las calcomanías: cortar las requeridas, sumergirlas en un recipiente de agua limpia durante 20", colocar las calcomanías sobre el modelo, haciéndolas deslizar sobre el papel. Para una mejor adherencia, presionarlas con un trapito limpio.

Transfers: knip het benodigde deel uit, dempel et ca. 20" onder water, oudt het transfer tegen het model en schuif het vanaf het papier op zijn plaats. Met een schoon doekje aandrukken.

デカール使用法: 空紙から、それぞれのマークを切り取ります。ぬるま湯に20秒くらいつけて、引き上げます。マークをすべらすようにして台紙からとり、指定の位置にはりつけてください。やわらかい布でマーク上を押して気泡を取ってください。マーク面には、かわかまで手をふれないでください。

Указания по применению декалей: Отрежьте нужную вам часть декали от общего листа, погрузите ее на 20" минуты в чистую воду, затем, выбрав необходимое место на модели, переведите туда изображение, сдвинув его с бумажной основы. Для лучшего прилипания промажьте декаль чистой тряпочкой.

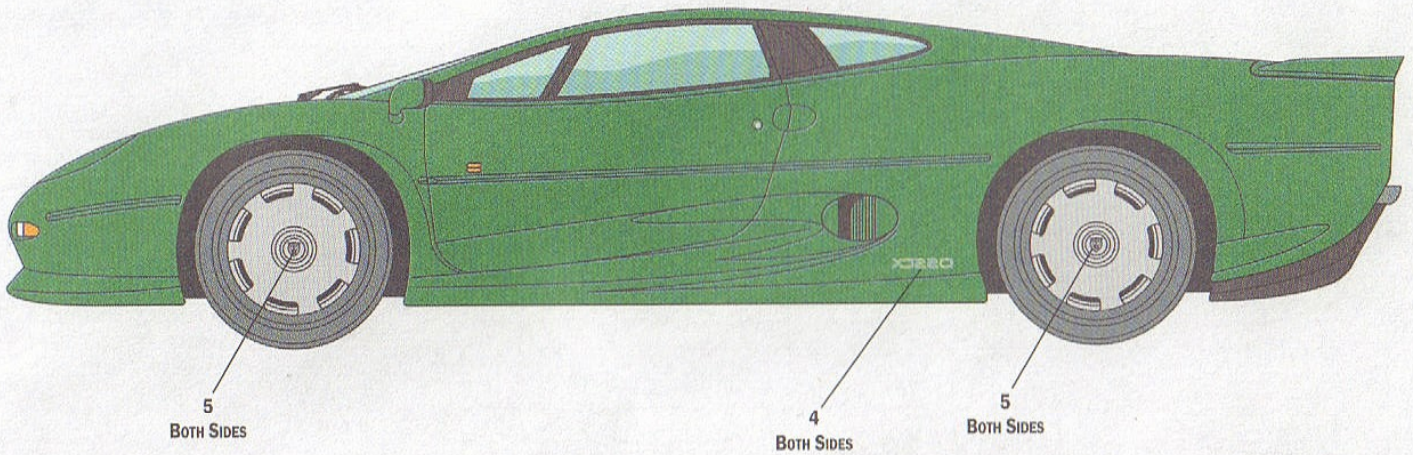

Front Plate

Italy

DP-058BT

England

K466 YUD

P238 GPA

German

B-XJ 270

Holland

HF-TN-76

France

1533 DC 38

Spain

B-8387-WL

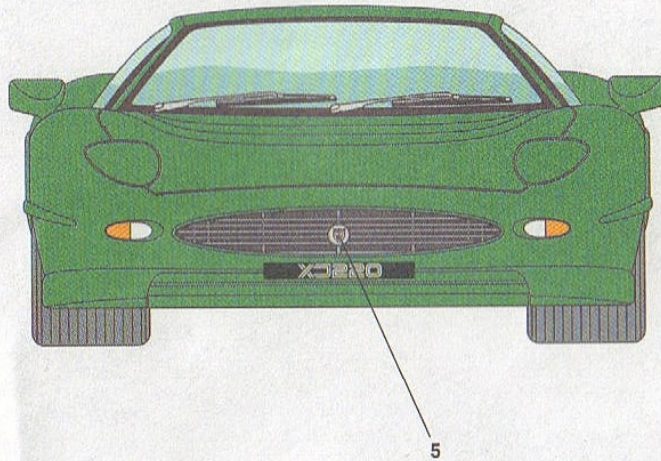

Rear Plate

Italy

DP-058BT

England

K466 YUD

P238 GPA

German

B-XJ 270

Holland

HF-TN-76

France

1533 DC 38

Spain

B-8387-WL

