

1 72

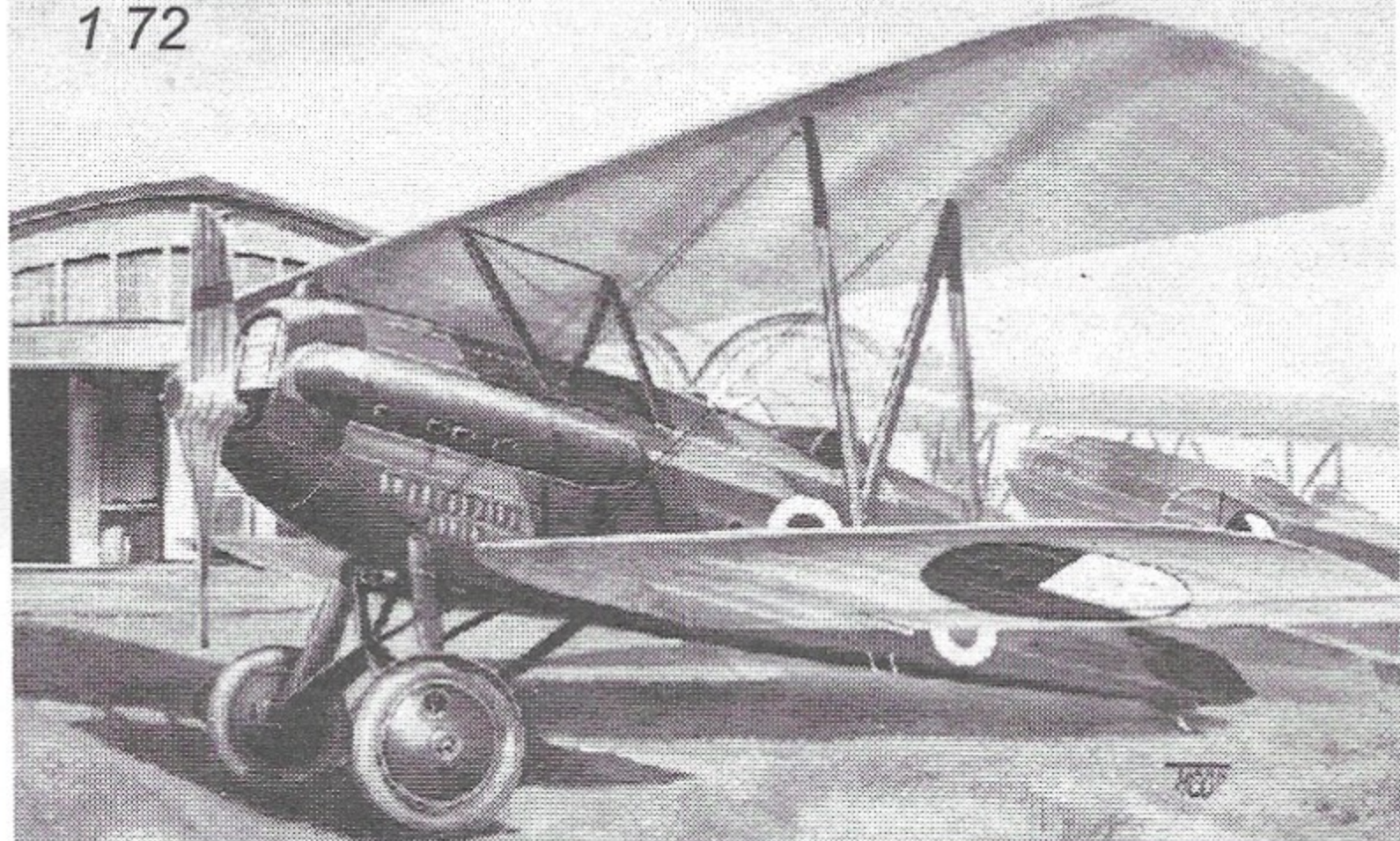

Avia BA -33

PLASTIKOVÝ MODEL

AZCZ05 AZCZ06

Posledním konstrukčně dřevěným letadlem značky Avia byl model BH.33. Zároveň se jednalo o poslední projekt konstrukčního dua Beneš - Hajn.

Nejlepší takto vzniklý letoun byl model Ba.33, jenž měl zamontovaný třířadý motor Škoda L. Montáž letounu byla spojena i s několika dalšími úpravami, nejmarkantnější je zvětšení rozpětí, lomená osa podvozku a křídlo s baldachýnem. První prototyp vzlétl 2. srpna 1929. Pro československé letectvo bylo dodáno celkem 81 kusů Avie Ba.33. Továrna nabízela Ba.33 dokonce až v Číně a Mandžusku. Předváděcí stroj pro Asii byl ale ukořistěn Japonci, kteří jej zprovoznili a začali používat. Náhradou Avii Ba.33 u československých stíhacích útvarů se stala až legendární B.534

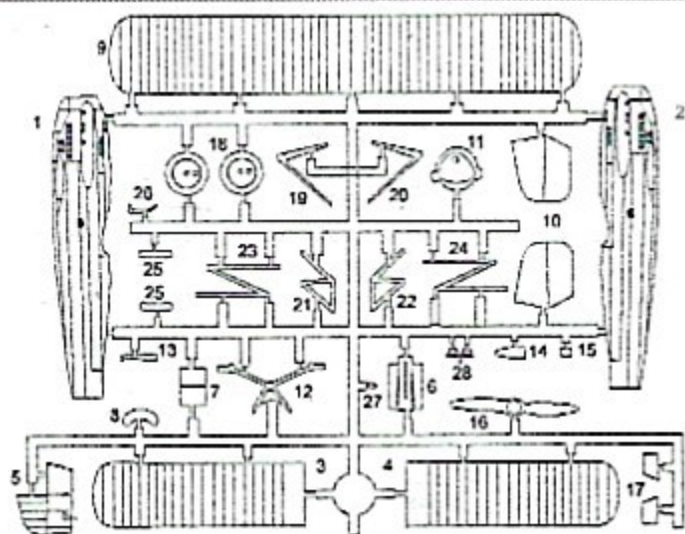

Obtisky

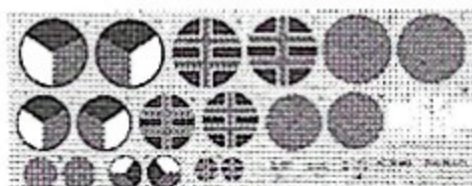

AZCZ 05

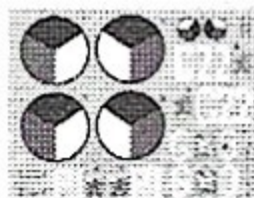

AZCZ 06

PUR díly AZCZ 05



Průhledné díly

T1



STAVEBNÍ POSTUP

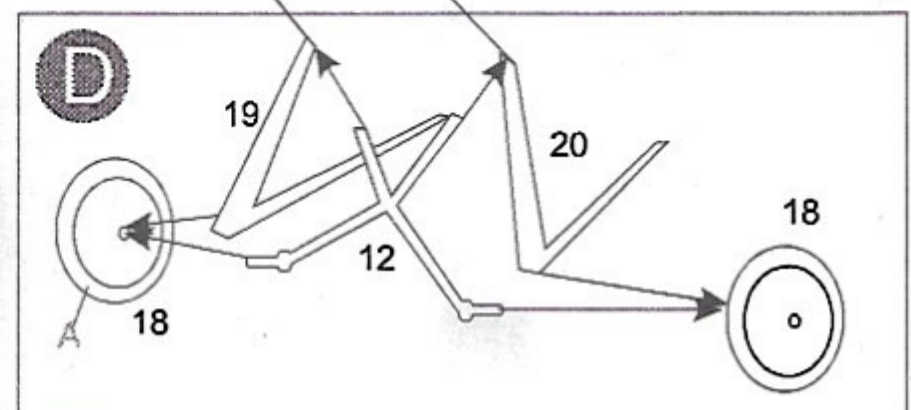
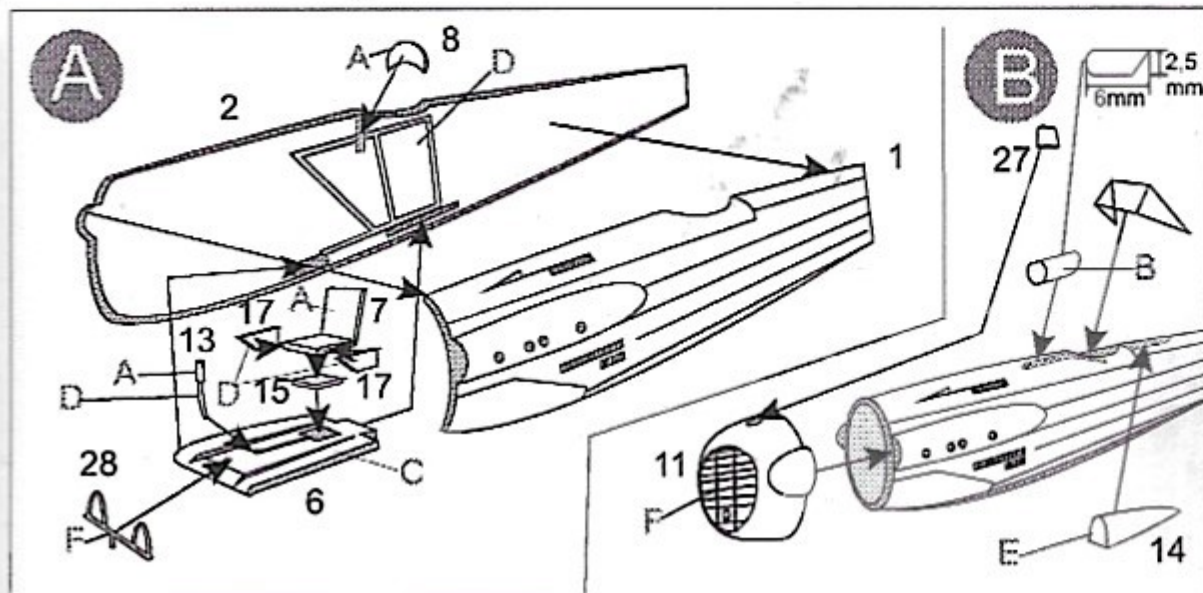
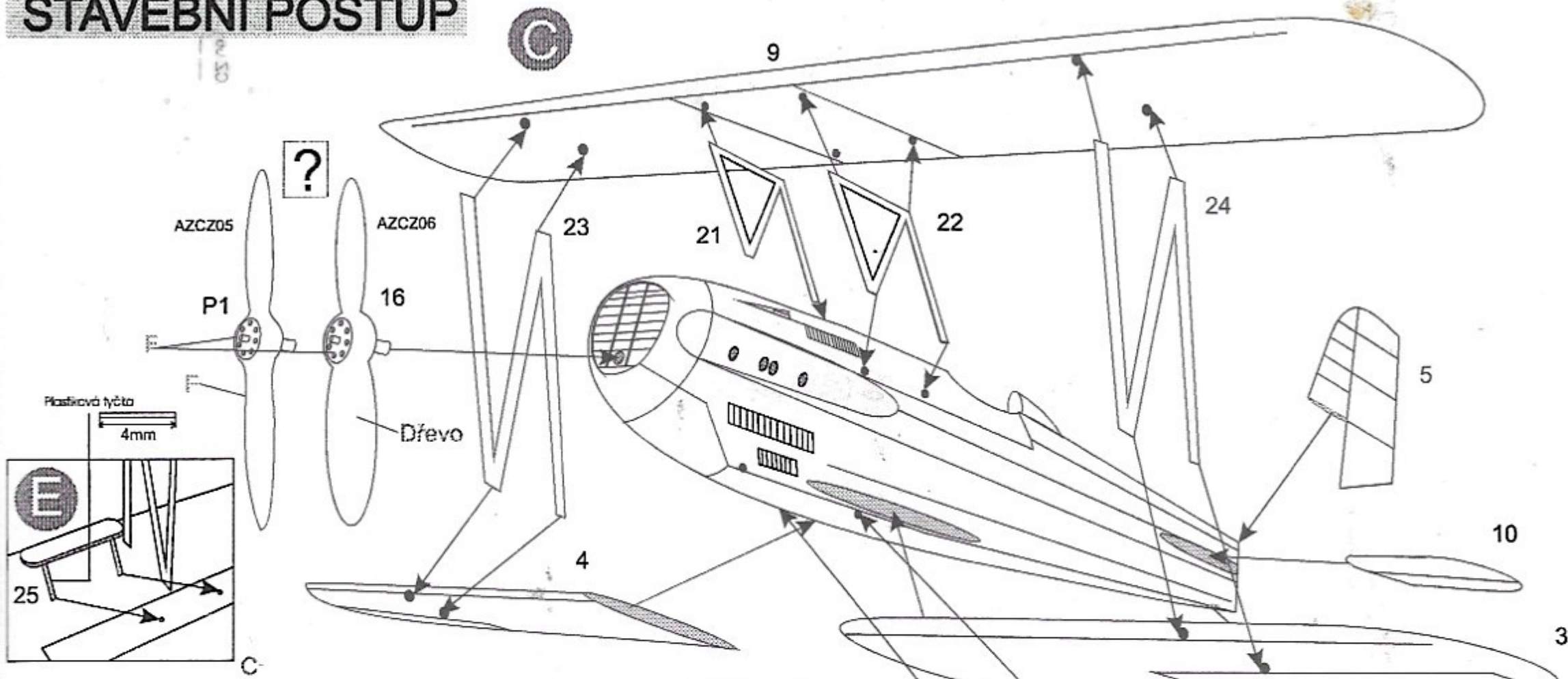

Barva	
A	Černá
B	Bílá
C	Stříbrná
D	Sv. Šedá
E	Hnědá
F	Kovová

Kamufláž a označení



1 Ba-33.29, lp 1 Čs. letectva, 1933
Ba-33.29, of CS Air Force 1st Air Wing, 1933

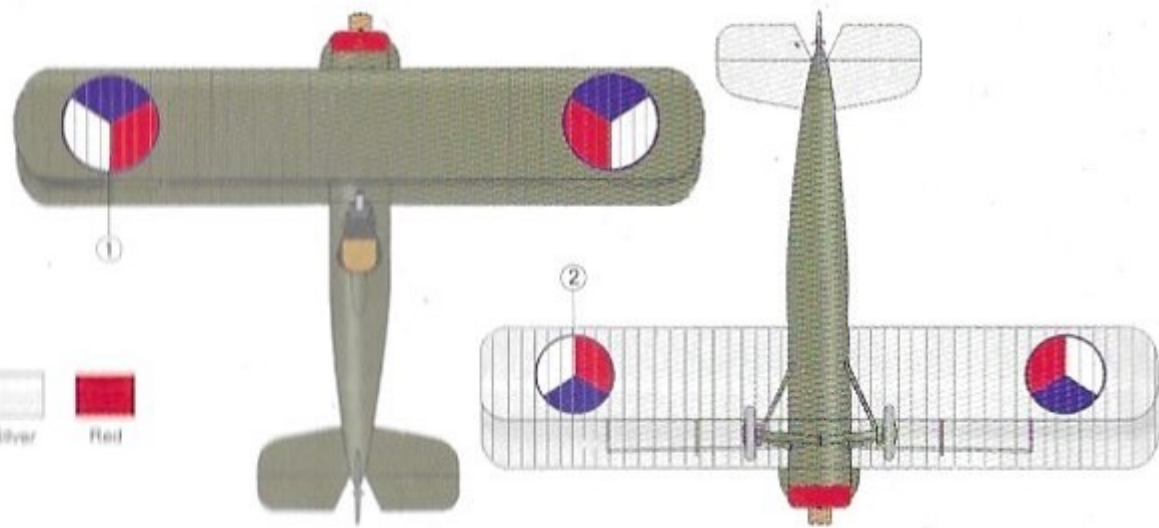

2 Ba-33, lp 6 Čs. letectva, 8kpt. Ján Ambruš, 1933
Ba-33, of CS Air Force 6th Air Wing, 8/Cap. Ján Ambruš, 1933

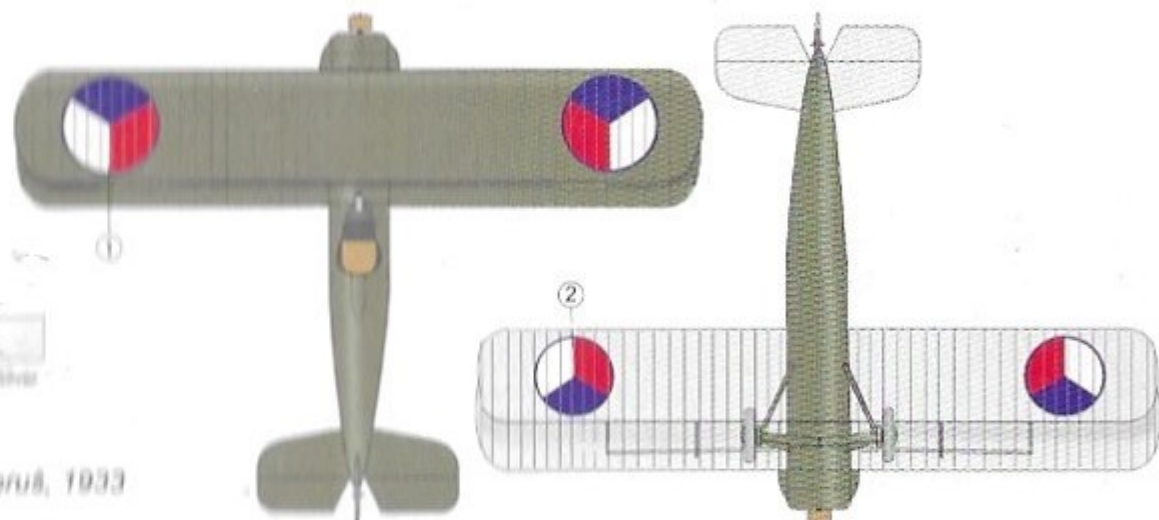

3 BA-33.69, 46.letka lp 4, Čs. letectvo, 1937
BA-33.69, 46th Squadron of the 4th Air Wing
Czechoslovak Air Force, 1937

